

DH-PFH610V

14" Gabinete a Prueba de Vandalismo



Características

- IP66, IK10, Gabinete.
- Película de Revestimiento Impermeable.
- Diseño Integrado y Elegante

Especificaciones

Modelo	DH-PFH610V	
General		
Material	Aluminio (carcaza) & Pintura en Polvo	
Dimensión del producto	404mm(L) x 164mm(W) x 132mm(H)	
Dimensión Interior	255mm(L) x 90mm(W) x 83mm(H)	
Dimensión del Vidrio	Φ60mm	
Temperatura de Operación	Conjunto	-30°C ~60°C
	Calentador	N/A
	Enfriador	N/A
Indice de Protección	IP66, IK10	
Humedad	≤90% RH	
Distancia IR	N/A	
Limpiaparabrisas	N/A	
Peso	2.2Kg	
Fuente de Alimentación	DC12V,AC24V	
Modelo Aplicable	Por favor vea "Selección de accesorios"	

DH-PFH610V

Dimensiones (mm)

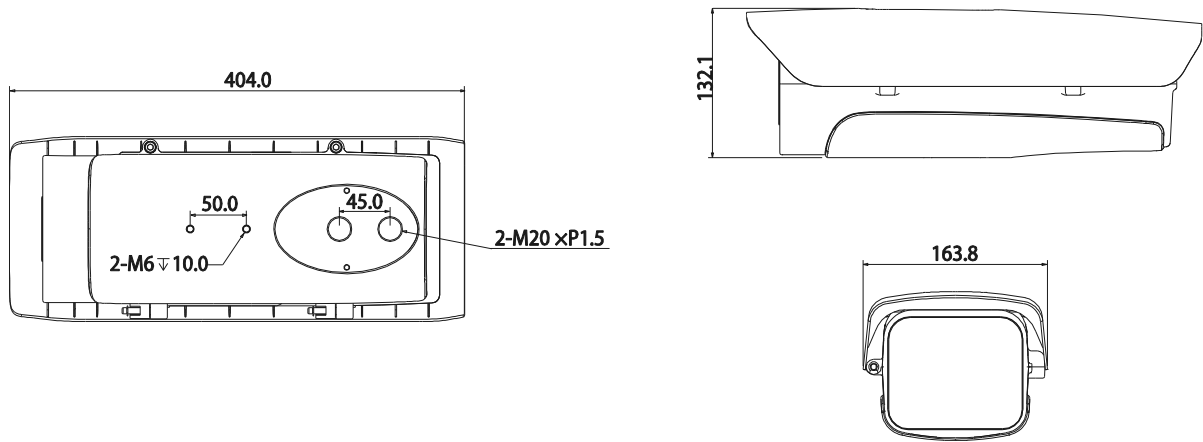

Aplicación

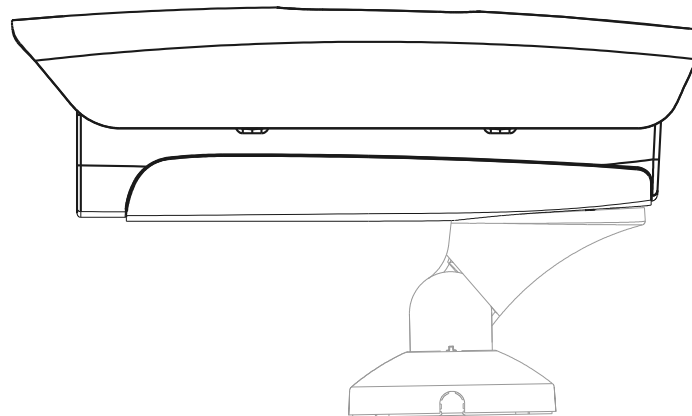

Dahua Technology Co., Ltd.

1199 BinAn Road, Binjiang District, Hangzhou, China

Tel: +86-571-87688883

Fax: +86-571-87688815

Email: overseas@dahuatech.com

www.dahuasecurity.com

*Design and specifications are subject to change without notice.

© 2014 Dahua Technology Co., Ltd.