

DH-PFA140A

Caja de energía a prueba de corrosión



Características

- Material: Aluminio y SECC IP66, caja de
- alimentación a prueba de corrosión
- Diseño estético

Especificaciones técnicas

Modelo	DH-PFA140A
General	
Material	Aluminio y SECC
Dimensión	297,0 mm x 248,0 mm x 106,0 mm (11,69 "x 9,76" x 4,17 ")
Hilo de pulgadas	M20 (G1 / 2 ")
Cargar los portes	8,0 kg (17,64 libras)
Peso	3,2 kg (7,05 libras)
Color	blanco
Temperatura de funcionamiento	- 40°C ~ + 60°C (-40°F ~ +140°F)
Humedad	0 - 90% de humedad relativa
Modelo aplicable	Consulte "Selección de accesorios"

información del pedido

Escriba	Número de pieza	Descripción
Montaje de cámara	DH-PFB604WA	Soporte de montaje en pared resistente a la corrosión de la carcasa
	PFB604WA	Soporte de montaje en pared resistente a la corrosión de la carcasa
	DH-PFA140A	Caja de energía a prueba de corrosión
	PFA140A	Caja de energía a prueba de corrosión

Dimensiones (mm / pulgada)

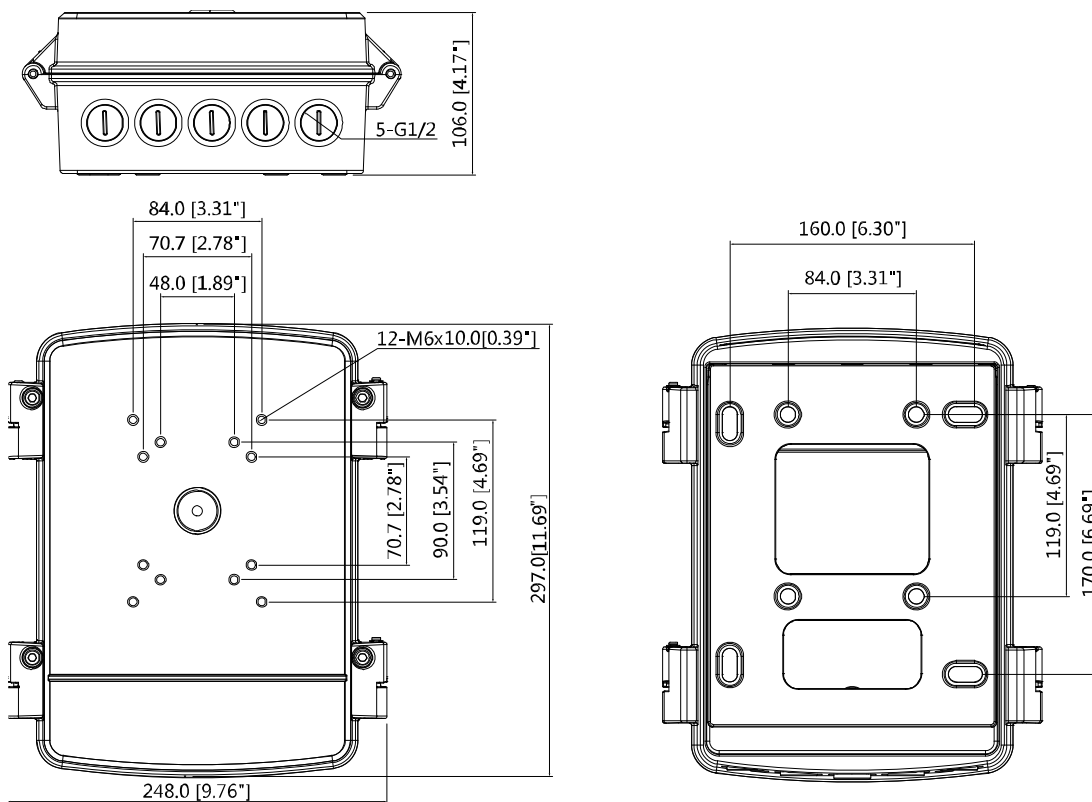

Solicitud

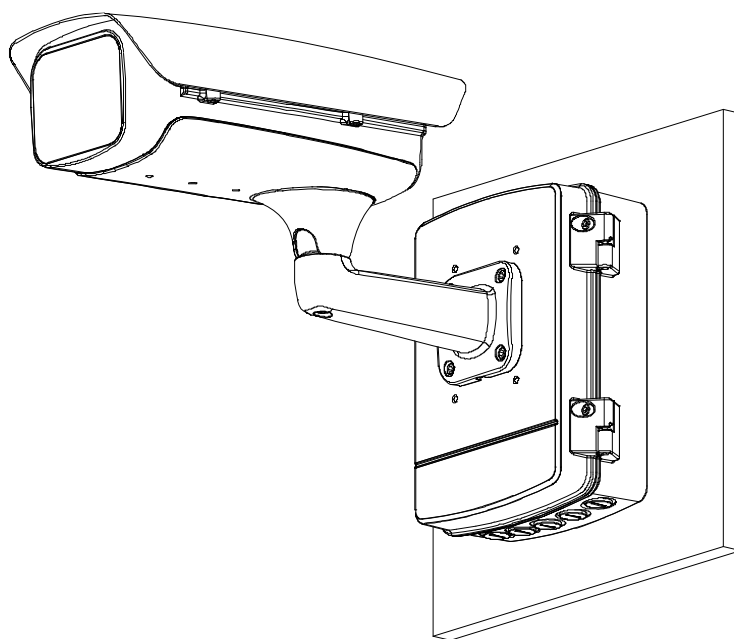

Información del paquete

- Caja de alimentación a prueba de corrosión * 1
- tornillo M6x25 * 4
- Tornillo M6x14 * 4
- Anclaje de plástico M8 *
- 4 Llave * 1
- Junta de agua * 3
- Manual de usuario * 1