

ENFORCER®

Multiusos 4 en 1

Sirena/Estroboscópica

Manual de instalación



SH-816S-SMQ/R mostrado



Modelo	Producto	Montar
SH-816S-BMQ	Sirena/Mensaje/Megafonía	Caja de superficie o trasera (de una o dos unidades, tipo C)
SH-816S-SMQ/x*	Sirena/Luz estroboscópica/Mensaje/Megafonía	Caja de superficie o trasera (de una o dos unidades, tipo C)

* Reemplace "x" con la primera letra del color de la lente: ámbar, azul, transparente o rojo.

La sirena/luz estroboscópica multiusos ENFORCER 4 en 1 integra varios dispositivos de comunicación y señalización en uno: sirena, mensaje interno, emisora y (solo en el modelo SH-816S-SMQ) luz estroboscópica LED. Se puede conectar a una fuente externa para funcionar como sistema de megafonía en el uso diario. Según las circunstancias o la aplicación, también puede activar una sirena de advertencia, reproducir un mensaje pregrabado o un sonido personalizado desde la memoria interna, y/o utilizarse como sistema de megafonía. La luz estroboscópica del modelo SH-816S-SMQ está disponible con lentes ámbar, azul, transparente o roja.

- Múltiples dispositivos en uno: sirena/luz estroboscópica, mensaje de emergencia interno personalizado y sistema de megafonía.
- Múltiples tipos de notificación: luz estroboscópica, sirena o audio (pregabado o transmitido).
- Múltiples fuentes de audio: sirena, MP3/WAV integrado, sistema de megafonía externo.
- Cargue su propio mensaje de advertencia (en formato MP3 o WAV, hasta 2 MB) a través del puerto micro-USB.
- 9~15 V CC y bajo consumo de corriente
- 2 entradas de alarma: la entrada 1 activa una sirena de 115 dB, la entrada 2 anula la entrada 1 para reproducir un mensaje personalizado.
- Altavoz de 20 W para entrada de megafonía (la entrada no debe superar los 2 V; la emisión interrumpe ambas alarmas).
- Salida de alarma de manipulación integrada
- Resistente a la intemperie para uso en exteriores e interiores, IP65

SECO-LARM®

Lista de piezas

1x Dispositivo	4x Tornillos de montaje	4x anclajes de pared de plástico
4x Juntas de rosca	1x Herramienta para desmontar la parte trasera	1x Manual

Presupuesto

Modelo	SH-816S-BMQ	SH-816S-SMQ/x*
Tipo	Sirena/mensaje/transmisión	Sirena/mensaje/difusión + luz estroboscópica
Tensión de funcionamiento	9~15 V CC	
Entradas de alarma	2x Disparador de tierra: la entrada 2 (mensaje/sonido personalizado) anula la entrada 1 (sirena).	
Audio en	El voltaje de entrada de audio no puede exceder los 2 V.	
Consumo de corriente	1A a 12V CC	1050 mA a 12 V CC
Volumen de la sirena	115 dB	
Calificación del orador	20 W de pico	
Mensaje personalizado	Formato WAV o MP3, hasta 2 MB	
Interfaz de carga	Micro-USB	
Frecuencia de destello estroboscópico	N / A	60 por minuto
Salida de manipulación	100 mA a 30 V CA/V CC	
Clasificación IP	IP65	
Humedad de funcionamiento	0~98%	
Temperatura de funcionamiento	- 4°~131° F (-20°~55° C)	
Alojamiento	Plástico de policarbonato	
Dimensiones	6 1/8" x 4 15/16" x 4 1/2" (155x126x115 mm)	6 1/8" x 7" x 4 1/2" (155x178x115 mm)
Peso	1 libra 13 onzas (812 g)	2 libras 2 onzas (957 gramos)

* Sustituya la "x" por la primera letra del color deseado de la lente LED: ámbar, azul, transparente o rojo.

Descripción general

Prioridad de notificación

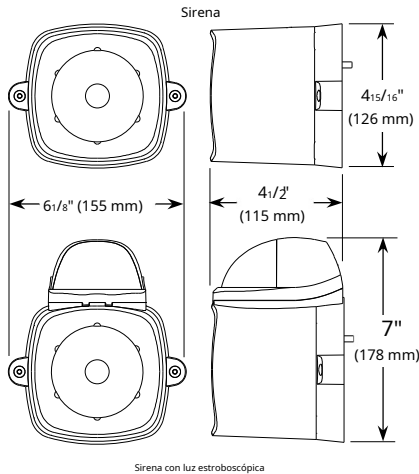

Instalación

- Determine la ubicación e instalación deseadas: en superficie o en una caja de empotrar.
 - Retire los dos tornillos de las dos pestañas que fijan la base de montaje a la unidad principal (véase la figura 1).
 - Apriete la herramienta de extracción de la base incluida e insértela a través del orificio de acceso al cableado en la parte posterior de la unidad. Suelte y tire con cuidado hasta que la base se haya separado de la unidad.
 - Retire la herramienta de extracción de la base y dé la vuelta a la base de montaje para ver los terminales de cableado (véase la figura 2).
 - Pase los cables (hasta 8, según la instalación, ver **Solicitud de muestra**, pág. 4) a través del orificio central de la base.
 - Con los tornillos de montaje suministrados, páselos a través de las juntas provistas y luego a través de los cuatro orificios de montaje en la base hasta la caja de empotrar/caja de pared. Asegúrese de que la flecha grabada en la base apunte hacia arriba (véase la figura 2).
- NOTA:** Para cajas no estándar, taladre otros agujeros grabados en hendiduras ovaladas en la base de montaje según sea necesario.
- Conecte los cables a los terminales de la base de montaje como se muestra en la Fig. 3 y haciendo referencia a la Ejemplo de solicitud en la página 4. Tenga en cuenta que la entrada de audio requiere alimentación en el terminal PWR (+).
 - Si lo desea, puede subir un mensaje personalizado (ver **Grabación y carga de un mensaje personalizado**, pág. 4).
 - Deslice con cuidado la unidad principal sobre la base, asegurándose de la orientación correcta (observe la muesca y las flechas) y de que los enchufes de los terminales estén correctamente conectados (véase la figura 1).
 - Pruebe y retire para ajustar el volumen de transmisión según sea necesario.
 - Fije la unidad principal a la base utilizando los dos tornillos que retiró en el paso 2.

Figura 1. Retire la base del dispositivo.



Figura 2. Base de montaje – lado interior.



Figura 3. Base de montaje: detalle del bloque de terminales.

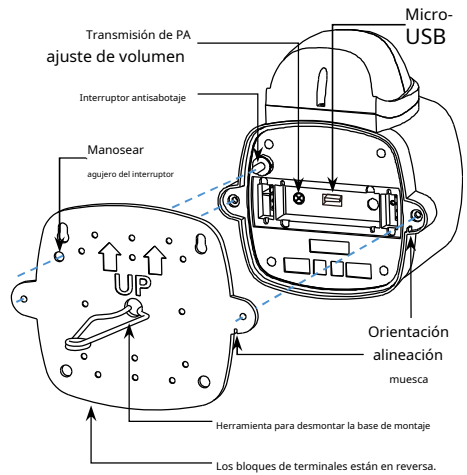

Grabación y carga de un mensaje personalizado

1. Graba un mensaje utilizando cualquier aplicación de grabación de audio que admita el formato MP3 o WAV. **NOTAS:**

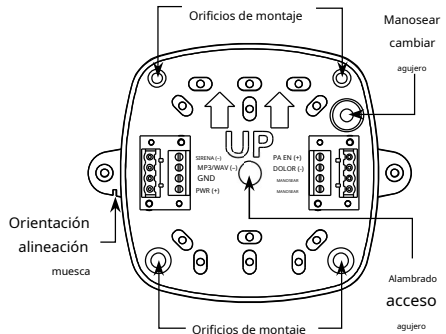
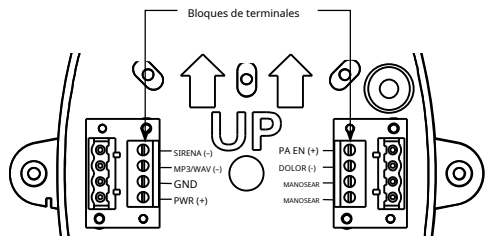
- El sistema de archivos del dispositivo admite FAT12, FAT16 y FAT32. El tamaño de los archivos no puede exceder los
- 2 MB. Admite el formato MP3 (muestreo de 8 a 48 kHz, de 8 a 128 kbps) o el formato WAV (muestreo de 8/11.025/12/16/22.05/24/32/44/1/48 kHz).
- El mensaje se reproducirá en bucle continuo mientras se active la entrada MP3/WAV (-).

2. Conecte un ordenador al puerto de entrada USB del dispositivo (véase la figura 1, pág. 3) mediante un cable micro-USB. El dispositivo debería aparecer como una unidad externa en su ordenador.

3. Copie el archivo al dispositivo y, una vez que se haya copiado por completo, desconecte el dispositivo de su computadora (consulte la ayuda de su computadora para saber cómo desconectar un dispositivo externo).

Ejemplo de solicitud

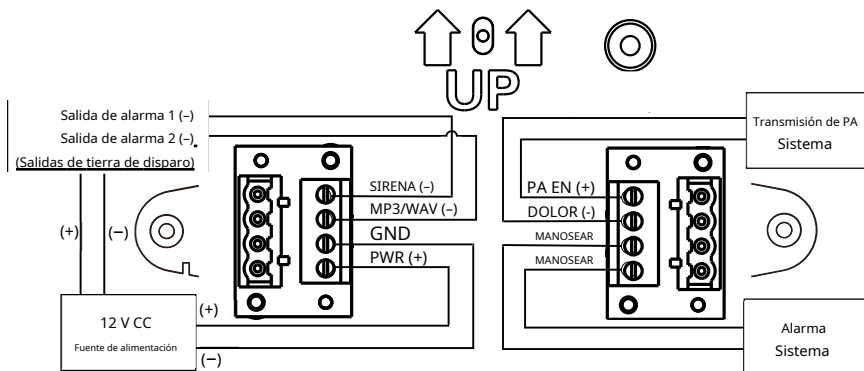

NOTAS

-La luz estroboscópica (solo en el modelo SH-816S-SMQ) se enciende durante cualquier notificación (sirena, mensaje MP3/WAV o transmisión por megafonía).

-El mensaje en formato MP3/WAV anulará e interrumpirá la sirena durante la duración del mensaje.

-La transmisión por megafonía no está diseñada para un uso continuo, ya que anulará e interrumpirá tanto el mensaje/sonido MP3/WAV como la sirena durante la duración de la transmisión.

IMPORTANTE: Los usuarios e instaladores de este producto son responsables de garantizar que su instalación y configuración cumplan con todas las leyes y normativas nacionales, estatales y locales. SECO-LARM no se responsabilizará del uso de este producto en contravención de las leyes o normativas vigentes.

Advertencia de la Proposición 65 de California: Estos productos pueden contener sustancias químicas que, según el Estado de California, causan cáncer, defectos de nacimiento u otros daños reproductivos. Para obtener más información, visite www.P65Warnings.ca.gov.

GARANTÍA: Este producto SECO-LARM tiene una garantía contra defectos de material y mano de obra durante un (1) año a partir de la fecha de venta al cliente original, siempre que se utilice en condiciones normales de servicio. La obligación de SECO-LARM se limita a la reparación o sustitución de cualquier pieza defectuosa si la unidad se devuelve a SECO-LARM con el transporte prepagado. Esta garantía queda anulada si el daño es causado por o atribuible a fuerza mayor, mal uso o abuso físico o eléctrico, negligencia, reparación o alteración, uso inadecuado o anormal, o instalación defectuosa, o si, por cualquier otro motivo, SECO-LARM determina que dicho equipo no funciona correctamente debido a causas distintas a defectos de material y mano de obra. La única obligación de SECO-LARM y el único recurso del comprador se limitará a la sustitución o reparación, a opción de SECO-LARM. En ningún caso SECO-LARM será responsable de daños personales o materiales especiales, colaterales, incidentales o consecuentes de ningún tipo al comprador ni a ninguna otra persona.

AVISO: La política de SECO-LARM se basa en el desarrollo y la mejora continuos. Por ello, SECO-LARM se reserva el derecho de modificar las especificaciones sin previo aviso. SECO-LARM tampoco se responsabiliza de errores tipográficos. Todas las marcas registradas son propiedad de SECO-LARM USA, Inc. o de sus respectivos propietarios. Copyright © 2023 SECO-LARM USA, Inc. Todos los derechos reservados.

SECO-LARM® Estados Unidos, Inc.

16842 Millikan Avenue, Irvine, CA 92606

Teléfono: (949) 261-2999 | (800) 662-0800

Sitio web: www.seco-larm.com Correo

electrónico: sales@seco-larm.com

PICAN4

MI_SH-816S-xMQ_230602.docx