

Manual de usuario del KeyPad TouchScreen

Actualizado December 21, 2023



El **KeyPad TouchScreen** es un teclado inalámbrico con pantalla táctil diseñado para gestionar el sistema de seguridad Ajax. Los usuarios pueden autenticarse mediante

smartphones, mandos Tag, tarjetas Pass y códigos. El dispositivo está diseñado para su uso en interiores.

El **KeyPad TouchScreen** se comunica con un hub a través de dos protocolos de radio seguros. El teclado utiliza **Jeweller** para transmitir alarmas y eventos y **Wings** para actualizar el firmware, transmitir la lista de grupos, estancias y otra información adicional. El alcance de comunicación es de hasta 1.700 metros, sin obstáculos.

Más información

Elementos funcionales

1. Sensor de luz ambiental para ajustar automáticamente el brillo de la retroiluminación.
2. Pantalla táctil IPS con una diagonal de 5 pulgadas.
3. Logo Ajax con indicador LED.

4. Lector de tarjetas/mandos/Bluetooth.
5. Panel de montaje SmartBracket. Para quitar el panel, deslícelo hacia abajo.
6. Pieza perforada del panel de montaje necesaria para activar un interruptor antisabotaje en caso de cualquier intento de arrancar el teclado de la superficie. No la desprenda.
7. Pieza perforada del panel de montaje para llevar los cables a través de la pared.
8. Zumbador integrado.
9. Interruptor antisabotaje.
10. Código QR con el ID del dispositivo para añadir el teclado al sistema Ajax.
11. Botón de encendido.
12. Terminales para conectar una fuente de alimentación externa (no incluida). Los terminales se pueden retirar de los soportes cuando sea necesario.
13. Conducto para colocar el cable desde la fuente de alimentación de terceros.
14. Pieza perforada del panel de montaje para llevar los cables desde la parte inferior.
15. Agujero para fijar el panel de montaje SmartBracket con un tornillo de fijación.

Hubs y repetidores compatibles

Para que el teclado funcione, se necesita un hub Ajax compatible con la versión de firmware OS Malevich 2.16.1 y posterior.

Hubs	Repetidores de señal de radio
<ul style="list-style-type: none">• <u>Hub 2 (2G)</u>• <u>Hub 2 (4G)</u>• <u>Hub 2 Plus</u>• <u>Hub Hybrid (2G)</u>• <u>Hub Hybrid (4G)</u>	<ul style="list-style-type: none">• <u>ReX 2</u>

Principio de funcionamiento

El KeyPad TouchScreen está equipado con un zumbador integrado, una pantalla táctil y un lector para la autorización sin contacto. El teclado se puede utilizar para gestionar los modos de seguridad y los dispositivos de automatización, así como para notificar sobre las alarmas del sistema.

El teclado puede ajustar automáticamente el brillo de la retroiluminación y se activa cuando uno se acerca a este. La sensibilidad se puede ajustar en la app. La interfaz del KeyPad TouchScreen es igual a la de la app Ajax Security System. Hay modos diurno y nocturno de la interfaz. Una pantalla táctil de 5 pulgadas en diagonal permite acceder

al modo de seguridad de un objeto o de cualquier grupo y controlar los escenarios de automatización. La pantalla también indica los fallos de funcionamiento del sistema, si los hay (cuando la comprobación de la integridad del sistema está habilitada).

Dependiendo de la configuración, el zumbador integrado del KeyPad TouchScreen notifica sobre:

- alarmas;
- cambio del modo de seguridad;
- retardos al entrar/salir;
- la activación de los detectores de apertura.

El teclado funciona con las baterías preinstaladas. También puede alimentarse desde una fuente de alimentación de terceros con la tensión de 10.5–14 V_{DC} y la corriente de funcionamiento de al menos 0.5 A. Cuando la alimentación externa está conectada, las baterías preinstaladas sirven como fuente de alimentación de reserva.

Gestión de la seguridad

El KeyPad TouchScreen permite armar y desarmar el objeto entero o grupos específicos, así como activar el **Modo Noche**. Para cambiar el modo de seguridad, utilice la pestaña de **Control** . Puede controlar la seguridad utilizando el KeyPad TouchScreen mediante:

- 1. Smartphones.** Con la app Ajax Security System instalada y compatible con Bluetooth Low Energy (BLE). Los smartphones se pueden utilizar en lugar de Tag o Pass para la autorización de usuarios. BLE es un protocolo de radio de bajo consumo de energía. El teclado admite los smartphones Android e iOS con la versión BLE 4.2 y posterior.
- 2. Tarjetas o mandos.** Para identificar a los usuarios de forma rápida y segura, el KeyPad TouchScreen utiliza la tecnología DESFire®. DESFire® se basa en la norma internacional ISO 14443 y combina el cifrado de 128 bits y la protección contra el copiado.
- 3. Códigos.** El KeyPad TouchScreen admite códigos generales, personales y para los usuarios no registrados.

Códigos de acceso

- **Código del teclado** es un código general configurado para el teclado. Cuando se utiliza, todos los eventos se envían a las apps Ajax por parte del teclado.
- **Código de usuario** es un código personal configurado para los usuarios conectados al hub. Cuando se utiliza, todos los eventos se envían a las apps Ajax por parte del usuario.
- **Código de acceso del teclado** es un código configurado para una persona que no está registrada en el sistema. Cuando se utiliza, los eventos se envían a las apps Ajax con un nombre relacionado con este código.
- El **Código URR** es un código de acceso para las unidades de respuesta rápida (URR) que se activa tras la alarma y es válido durante un tiempo determinado. Cuando el código se activa y se utiliza, los eventos se envían a las apps Ajax con un nombre relacionado con este código.



El número de códigos personales, de códigos de acceso y de códigos URR depende del modelo del hub.

Los permisos de acceso y los códigos se pueden ajustar en las apps Ajax. Si el código se ve comprometido, puede cambiarlo a distancia, sin tener que llamar a un instalador al objeto. Si un usuario pierde su Pass, Tag o smartphone, un administrador o un PRO con permisos de configuración del sistema puede bloquear instantáneamente el dispositivo en la app. Mientras tanto, un usuario puede utilizar un código personal para gestionar el sistema.

Gestión de la seguridad de los grupos

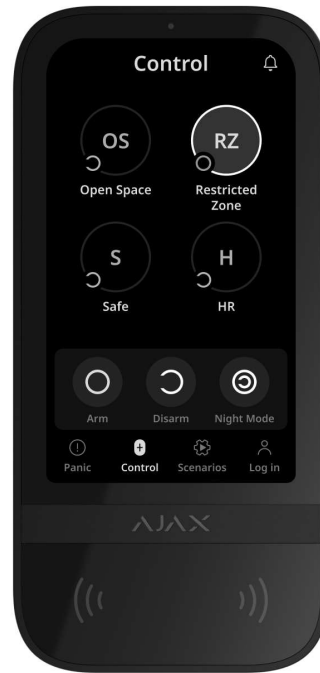

El KeyPad TouchScreen permite controlar la seguridad de los grupos (si el Modo Grupo está activado). También puede ajustar la configuración del teclado para determinar los grupos que se compartirán (grupos del teclado). Por defecto, todos los grupos son visibles en la pantalla del teclado en la pestaña de **Control** **+**. Más información sobre cómo gestionar la seguridad de los grupos está disponible en esta sección.

Botones de emergencia

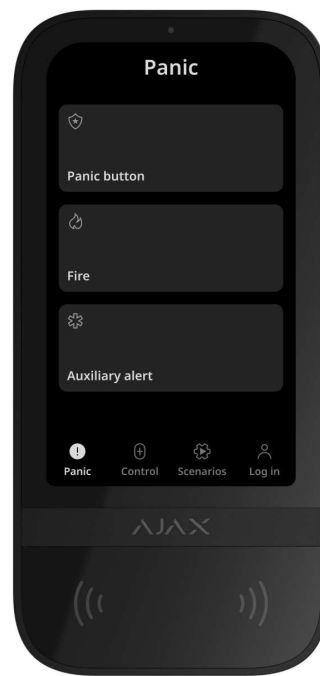

Para situaciones de emergencia, el teclado tiene la pestaña de **Pánico** ⚠️ con tres botones:

- Botón de pánico;
- Incendio;
- Ayuda urgente.

En la app Ajax, un administrador o un PRO con permisos para configurar el sistema puede seleccionar el número de botones a aparecer en la pestaña de **Pánico** ⚠️. Hay dos opciones disponibles en la configuración del KeyPad TouchScreen: solo **Botón de pánico** (por defecto) o los tres botones. El texto de las notificaciones en las apps y los

códigos de eventos transmitidos a la central receptora de alarmas (CRA) dependen del tipo de botón seleccionado.

También puede activar la protección contra las pulsaciones accidentales. En este caso, el usuario confirma la transmisión de la alarma pulsando el botón **Enviar** en la pantalla del teclado. El menú de confirmación aparece después de pulsar cualquier botón de pánico.



Pulsar los botones de emergencia puede activar los Escenarios de alarma en el sistema Ajax.

Gestión de los escenarios

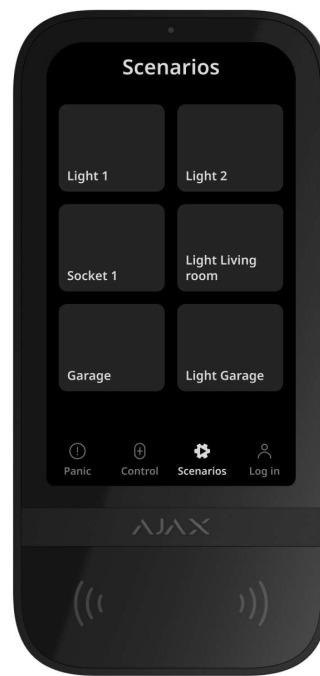

La pestaña separada del teclado contiene hasta seis botones para gestionar un dispositivo de automatización o un grupo de dispositivos. Con los escenarios de grupo, es más cómodo gestionar varios interruptores, relés o enchufes simultáneamente.

Puede crear los escenarios de automatización en la configuración del teclado y gestionarlos utilizando el KeyPad TouchScreen.

Más información

Indicación de fallos de funcionamiento y del modo de seguridad

El KeyPad TouchScreen notifica a los usuarios sobre los fallos de funcionamiento del sistema y el modo de seguridad a través de:

- pantalla;
- logo;
- indicación sonora.

Según la configuración, el logo se ilumina en rojo de forma continua o cuando el sistema o el grupo está armado. La indicación del KeyPad TouchScreen solo se muestra en la pantalla cuando está activa. El zumbador integrado notifica sobre las alarmas, las aperturas de puertas y los retardos al entrar/salir.

Silenciar alarma de incendio

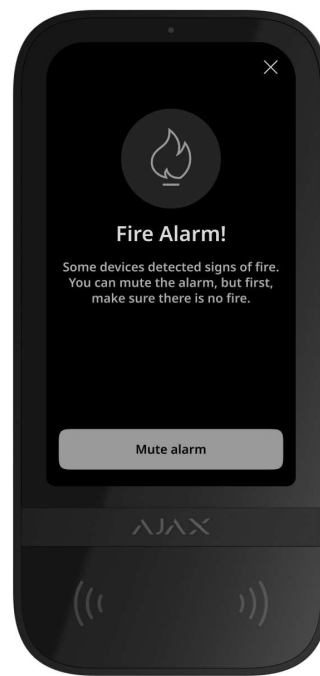

En caso de alarma de incendio en el sistema, puede silenciarla utilizando el KeyPad TouchScreen.



Pulsar el botón de emergencia **Incendio** en la pestaña de Pánico no activa la Alarma de incendio interconectada (si está activada). Cuando el teclado envía una señal de emergencia, se transmitirá la notificación correspondiente a la app y a la CRA.

Si la función de **Silenciar alarma de incendio** está habilitada, el menú con información sobre la alarma de incendio y el botón para silenciarla aparecerá en todos los KeyPad TouchScreen. Si ya se ha pulsado el botón de silencio en el otro teclado, aparecerá la notificación correspondiente en las pantallas del resto de KeyPad TouchScreen. Los usuarios pueden cerrar el menú de silenciamiento de la alarma de incendio y utilizar

otras funciones del teclado. Para volver a abrir el menú de silenciamiento, pulse el icono 🔔 en la pantalla del Keypad TouchScreen.

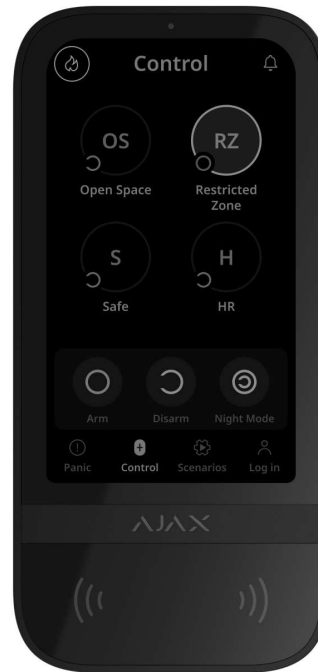

Para que el menú de silenciamiento de la alarma de incendio aparezca instantáneamente en la pantalla del Keypad TouchScreen, habilite la función de **Pantalla siempre activa** en la configuración del teclado. Conecte también la fuente de alimentación de terceros.

De lo contrario, el menú de silenciamiento solo se mostrará cuando el teclado se active.

Código de coacción

El KeyPad TouchScreen admite un **código de coacción** que permite imitar el desarmado del sistema. En este caso, ni la app Ajax ni las sirenas instaladas en la instalación delatarán sus acciones. Al mismo tiempo, la compañía de seguridad y otros usuarios del sistema recibirán una notificación acerca de la incidencia.

Más información

Preautorización del usuario

La función de **Preautorización** es necesaria para prevenir el acceso no autorizado al panel de control y la información sobre el estado actual del sistema. La función se puede activar por separado para las pestañas de **Control**  y de **Escenarios** en la configuración del teclado.

En las pestañas para las que está activada la preautorización, aparece la ventana para introducir el código. El usuario debe autenticarse primero, ya sea introduciendo un código o acercando un dispositivo de acceso personal al teclado. La única excepción es la pestaña de **Alarma**  que permite a los usuarios no autorizados enviar una señal de emergencia.

Autobloqueo de acceso no autorizado

Si se introduce un código incorrecto o se utiliza un dispositivo de acceso no verificado tres veces seguidas en el plazo de 1 minuto, el teclado se bloqueará durante el tiempo especificado en su configuración. Durante este tiempo, el hub ignorará todos los

códigos y los dispositivos de acceso, al tiempo que informará a los usuarios del sistema de seguridad sobre los intentos de acceso no autorizado. El KeyPad TouchScreen apagará el lector y bloqueará el acceso a todas las pestañas. La pantalla del teclado mostrará la notificación correspondiente.

Un PRO o un usuario con permisos para configurar el sistema puede desbloquear el teclado a través de la app antes de que transcurra el tiempo de bloqueo establecido.

Armado en dos etapas

El KeyPad TouchScreen puede participar en el armado en dos etapas, pero no se puede utilizar como dispositivo de segunda etapa. El proceso de armado en dos etapas mediante Tag, Pass o smartphone es similar al uso de un código personal o común en el teclado.

Más información

Protocolos de transmisión de datos Jeweller y Wings

Jeweller y **Wings** son protocolos bidireccionales e inalámbricos de transmisión de datos que proporcionan una comunicación rápida y fiable entre el hub y los dispositivos. El teclado utiliza Jeweller para transmitir alarmas y eventos y Wings para actualizar el firmware, transmitir la lista de grupos, estancias y otra información adicional.

Transmisión de eventos a la CRA

El sistema Ajax puede transmitir alarmas a la app de monitorización PRO Desktop, así como a la central receptora de alarmas (CRA) en los formatos **SurGard (Contact ID)**, **SIA (DC-09)**, **ADEMCO 685** y otros protocolos.

El Keypad TouchScreen puede transmitir los siguientes eventos:

1. Introducción del código de coacción.
2. Pulsación del botón de pánico. Cada botón tiene su propio código de evento.
3. Bloqueo del teclado debido a un intento de acceso no autorizado.
4. Alarma/restablecimiento del interruptor antisabotaje.
5. Pérdida/restablecimiento de la conexión con el hub (o el repetidor de señal de radio).
6. Armado/desarmado del sistema.
7. Intento fallido al armar el sistema de seguridad (si la Comprobación de la integridad del sistema está habilitada).
8. Desactivación permanente/activación del teclado.
9. Desactivación temporal única/activación del teclado.

Cuando se recibe una alarma, el operador de la central receptora de alarmas sabe exactamente qué sucedió y a dónde enviar a una unidad de respuesta rápida. La direccionabilidad de los dispositivos Ajax permite enviar eventos a PRO Desktop o a la CRA con el tipo de dispositivo, su nombre, grupo de seguridad y estancia virtual. Tenga en cuenta que la lista de parámetros transmitidos puede variar según el tipo de CRA y el protocolo seleccionado para la comunicación con la misma.



El ID y el número del dispositivo se pueden encontrar en sus [estados en la app Ajax](#).

Añadir el dispositivo al sistema



El **KeyPad TouchScreen** es incompatible con el [Hub Jeweller](#), el [Hub Plus Jeweller](#) y los paneles de control de seguridad de terceros.

Para conectar el KeyPad TouchScreen con el hub, el teclado debe estar ubicado en la misma instalación protegida que el sistema (dentro del alcance de la red de radio del hub). Para que el teclado funcione a través del repetidor de señal de radio [ReX 2](#), primero debe añadir el teclado al hub y luego conectarlo al **ReX 2** en la configuración del repetidor de señal.



El hub y el dispositivo deben funcionar con la misma radiofrecuencia; de lo contrario, son incompatibles. El rango de radiofrecuencias del dispositivo puede variar según la región.

Recomendamos comprar y utilizar dispositivos Ajax en la misma región. Puede comprobar el rango de frecuencias de radio de funcionamiento con el [servicio de asistencia técnica](#).

Antes de añadir un dispositivo

1. Instale la [app Ajax](#).
2. Cree una cuenta de [usuario](#) o [PRO](#) si no tiene una. Añada un hub compatible a la app, configure los parámetros necesarios y cree al menos una [estancia virtual](#).
3. Asegúrese de que el hub esté encendido y tenga acceso a Internet a través de Ethernet, Wi-Fi y/o la red móvil.
4. Asegúrese de que el hub esté desarmado y no se esté actualizando, comprobando su estado en la app Ajax.



Solo un PRO o un administrador con permisos para configurar el sistema puede añadir un dispositivo al hub.

Conexión al hub

1. Abra la [app Ajax](#). Seleccione el hub al cual desea añadir el teclado.
2. Vaya a la pestaña **Dispositivos** . Haga clic en **Añadir dispositivo**.

3. Cree un nombre del dispositivo, escanee o introduzca manualmente el código QR (colocado en el teclado y en su caja) y seleccione una estancia y un grupo (si el **Modo Grupo** está activado).
4. Haga clic en **Añadir dispositivo**.
5. Encienda el teclado pulsando el botón de encendido durante 3 segundos.

Si la conexión falla, apague el teclado e inténtelo de nuevo en 5 segundos. Tenga en cuenta que si ya ha añadido el número máximo de dispositivos al hub (dependiendo del modelo del hub), recibirá una notificación de error al intentar añadir uno más.



El KeyPad TouchScreen está equipado con un zumbador que puede notificar sobre las alarmas y los estados específicos del sistema, pero este no es una sirena. Puede añadir hasta 10 dispositivos de este tipo (incluidas las sirenas) al hub. Deberá tenerlo en cuenta a la hora de diseñar su sistema de seguridad.

Una vez conectado al hub, el teclado aparecerá en la lista de dispositivos del hub en la app Ajax. La actualización de los estados de los dispositivos de la lista depende de la configuración de **Jeweller** o **Jeweller/Fibra**; el valor por defecto es de 36 segundos.



El **KeyPad TouchScreen** solo funciona con un hub. Al conectar a un nuevo hub, el teclado deja de enviar eventos al hub anterior. Añadir el teclado a un nuevo hub no lo elimina automáticamente de la lista de dispositivos del hub anterior. Esto debe hacerse a través de la app Ajax.

Fallos de funcionamiento

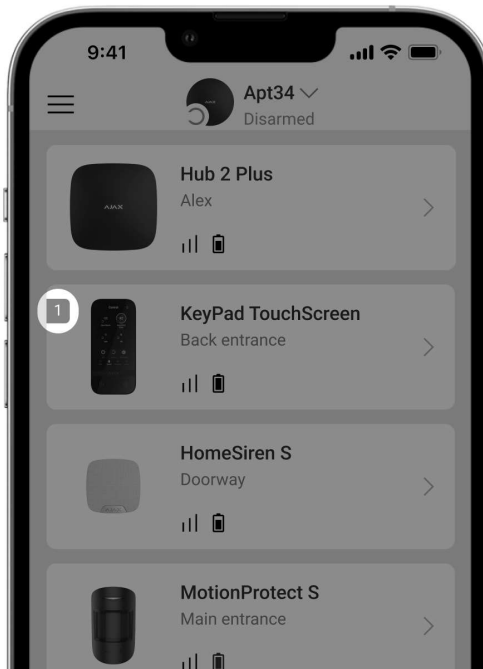

Cuando se detecta un fallo de funcionamiento del KeyPad TouchScreen, la app Ajax muestra un contador de fallos de funcionamiento en el icono del dispositivo. Todos los fallos de funcionamiento se muestran en los estados del teclado. Los campos con fallos de funcionamiento se resaltarán en rojo.

Se muestra un fallo de funcionamiento si ocurre lo siguiente:

- la tapa del teclado abierta (interruptor antisabotaje activado);
- se ha perdido la conexión con el hub o el repetidor de señal de radio vía Jeweller;







- se ha perdido la conexión con el hub o el repetidor de señal de radio vía Wings;
- baja carga de la batería del teclado;
- la temperatura del teclado está fuera de los límites permisibles.







Iconos

Iconos en la app

Los iconos en la app muestran algunos de los estados del teclado. Para acceder a estos:



1. Inicie sesión en la app Ajax.
2. Seleccione el hub.
3. Vaya a la pestaña **Dispositivos** .

Ícono	Significado
	<p>Intensidad señal Jeweller. Muestra la intensidad de la señal entre el hub y el dispositivo. El valor recomendado es de 2–3 barras.</p> <p><u>Más información</u></p>
	<p>La batería del teclado está cargada o se está cargando.</p>
	<p>El teclado está defectuoso. La lista de fallos de funcionamiento está disponible en los estados del teclado.</p> <p><u>Más información</u></p>
	<p>Aparece cuando el módulo Bluetooth del teclado está activado.</p>
	<p>Configuración de Bluetooth incompleta. La descripción está disponible en los estados del teclado.</p>
	<p>Hay disponible una actualización del firmware. Vaya a los estados o a la configuración del teclado para encontrar la descripción e iniciar una actualización.</p> <p>Para actualizar el firmware, <u>CONECTE</u> la alimentación externa al KeyPad TouchScreen.</p> <p><u>Más información</u></p>
	<p>Se muestra si el teclado funciona a través de un <u>repetidor de señal de radio</u>.</p>

	La lectura de pass/tag está activada en la configuración del KeyPad TouchScreen.
	La Campanilla al abrir está activada en la configuración del KeyPad TouchScreen.
	El dispositivo se ha desactivado permanentemente. <u>Más información</u>
	Las notificaciones de alarma antisabotaje se han desactivado permanentemente. <u>Más información</u>
	El dispositivo se ha desactivado hasta el primer desarmado del sistema. <u>Más información</u>
	Las notificaciones de alarma antisabotaje se han desactivado hasta el primer desarmado del sistema. <u>Más información</u>

Iconos en la pantalla

Los iconos aparecen en la parte superior de la pantalla e informan sobre estados o eventos específicos del sistema.

Ícono	Significado
	<p>Restablecimiento del sistema posterior a una alarma necesario. En función de su <u>tipo de cuenta</u>, el usuario puede enviar una solicitud o restaurar el sistema. Para ello, haga clic en el icono y seleccione el botón necesario en la pantalla.</p> <p><u>Más información</u></p>
	<p>Silenciar alarma de incendio. Aparece después de cerrar la pestaña de <u>Silenciar alarma de incendio</u>. Los usuarios pueden hacer clic en el icono en cualquier momento y silenciar la alarma de incendio, incluida la alarma de incendio interconectada.</p> <p><u>Más información</u></p>
	<p>Campanilla al abrir desactivada. Para habilitar la función, haga clic en el icono.</p> <p>Aparece en la pantalla con la <u>configuración correspondiente</u>.</p>
	<p>Campanilla al abrir activada. Para deshabilitar la función, haga clic en el icono.</p> <p>Aparece en la pantalla con la <u>configuración correspondiente</u>.</p>

Estados

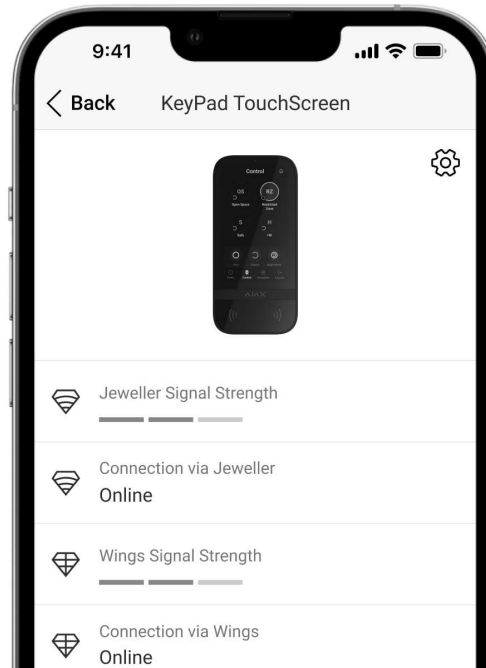

Los estados incluyen información sobre el dispositivo y sus parámetros de funcionamiento. Los estados del KeyPad TouchScreen se pueden encontrar en la app Ajax:

1. Vaya a la pestaña **Dispositivos** .
2. Seleccione el **KeyPad TouchScreen** en la lista.

Parámetro	Significado
-----------	-------------

<p>Fallo de funcionamiento</p>	<p>Al hacer clic en ⓘ, se abre la lista de los fallos de funcionamiento del KeyPad TouchScreen.</p> <p>El campo solo se muestra si se detecta un fallo de funcionamiento.</p>
<p>Nueva versión de firmware disponible ↻</p>	<p>Al hacer clic en ⓘ, se abren las instrucciones para actualizar el firmware del teclado.</p> <p>El campo se muestra si hay una <u>nueva versión de firmware</u> disponible.</p> <p>Para actualizar el firmware, <u>conecte</u> la alimentación externa al KeyPad TouchScreen.</p>
<p>Advertencia ⚠</p>	<p>Al hacer clic en ⓘ, se abre la lista de parámetros y permisos que la app necesita para el correcto funcionamiento del teclado.</p>
<p>Intensidad señal Jeweller</p>	<p>Intensidad de la señal entre el hub o el repetidor y el dispositivo vía el canal Jeweller. El valor recomendado es de 2–3 barras.</p> <p>Jeweller es un protocolo para la transmisión de eventos y alarmas del KeyPad TouchScreen.</p>
<p>Conexión vía Jeweller</p>	<p>Estado de conexión a través del canal Jeweller entre el dispositivo y el hub (o el repetidor):</p> <ul style="list-style-type: none"> • En línea: el dispositivo está conectado al hub o al repetidor.

	<ul style="list-style-type: none"> • Sin conexión: el dispositivo ha perdido la conexión con el hub o el repetidor. Compruebe la conexión del teclado.
Intensidad señal Wings	<p>Intensidad de la señal entre el hub o el repetidor y el dispositivo vía el canal Wings. El valor recomendado es de 2–3 barras.</p> <p>Wings es un protocolo para la actualización del firmware y la transmisión de la lista de grupos, estancias y otra información adicional.</p>
Conexión vía Wings	<p>Estado de conexión entre el hub o el repetidor y el dispositivo a través del canal Wings:</p> <ul style="list-style-type: none"> • En línea: el dispositivo está conectado al hub o al repetidor. • Sin conexión: el dispositivo ha perdido la conexión con el hub o el repetidor. Compruebe la conexión del teclado.
Potencia transmisor	<p>Muestra la potencia establecida del transmisor.</p> <p>El parámetro aparece cuando se selecciona la opción Max o Atenuación en el menú Test de atenuación de señal.</p>
Nivel de batería	<p>Nivel de carga de la batería del dispositivo:</p> <ul style="list-style-type: none"> • OK • Batería baja

	<p>Cuando la carga de las baterías es baja, las apps Ajax y la CRA recibirán las notificaciones correspondientes.</p> <p>Después de enviar una notificación de batería baja, el teclado puede funcionar hasta 2 semanas.</p>
Tapa	<p>Estado del interruptor antisabotaje del teclado que reacciona ante cualquier intento de arrancar el dispositivo de la superficie o abrir su carcasa:</p> <ul style="list-style-type: none">• Abierta: el teclado ha sido retirado del SmartBracket o su carcasa ha sido desmantelada. Compruebe el dispositivo.• Cerrada: el teclado está instalado en el panel de montaje SmartBracket. La carcasa del dispositivo y el panel de montaje no han sido desmantelados. Estado normal. <p><u>Más información</u></p>

Alimentación externa	<p>Estado de conexión de una fuente de alimentación externa del teclado:</p> <ul style="list-style-type: none"> • Conectada: la alimentación externa está conectada al dispositivo. • Desconectada: la alimentación externa está desconectada. El dispositivo funciona con baterías. <p><u>Más información</u></p>
Pantalla siempre activa	Aparece cuando la función de Pantalla siempre activa está habilitada en la configuración del teclado y la fuente de alimentación externa está conectada.
Indicación sonora de alarmas	Muestra el estado del parámetro Activar el zumbador del teclado si se detecta una alarma en el sistema.
Duración de la alarma	<p>Duración de la señal sonora en caso de alarma.</p> <p>Se establece en incrementos de 3 segundos.</p> <p>Se muestra cuando la función de Activar el zumbador del teclado si se detecta una alarma en el sistema está habilitada.</p>
Lectura de pass/tag	Muestra si el lector de tarjetas y mandos del teclado está activado.
Bluetooth	Muestra si el módulo Bluetooth del teclado está activado para gestionar el sistema con un smartphone.

Configuración de pitidos	
Armado/Desarmado	Cuando la función está habilitada, el teclado notifica sobre el armado y el desarmado del sistema con un breve pitido.
Activación/desactivación del Modo Noche	Cuando la función está habilitada, el teclado notifica sobre la activación y desactivación del <u>Modo Noche</u> con un breve pitido.
Retardos al entrar	Cuando la función está habilitada, el teclado emite un pitido para informar sobre los <u>retardos al entrar</u> .
Retardos al salir	Cuando la función está habilitada, el teclado emite un pitido para informar sobre los <u>retardos al salir</u> .
Retardos al entrar en Modo Noche	Cuando la función está habilitada, el teclado emite un pitido para informar sobre los <u>retardos al entrar</u> en Modo Noche .
Retardos al salir en Modo Noche	Cuando la función está habilitada, el teclado emite un pitido para informar sobre los <u>retardos al salir</u> en Modo Noche .
Campanilla al abrir	Cuando la función está habilitada, una sirena notifica sobre la activación de los detectores de apertura cuando el sistema está en modo Desarmado . <u>Más información</u>
Volumen del pitido	Se muestra si las notificaciones de armado/desarmado, retardo al entrar/salir y apertura



	<p>están activadas. Muestra el nivel de volumen del zumbador para las notificaciones.</p>
Desactivación permanente	<p>Muestra el estado de la función de desactivación permanente del teclado:</p> <ul style="list-style-type: none">• No: el teclado funciona en modo normal.• Solo tapa: el administrador del hub ha desactivado las notificaciones sobre la activación del interruptor antisabotaje del teclado.• Totalmente: el teclado está completamente excluido del funcionamiento del sistema. El dispositivo no ejecuta los comandos del sistema ni notifica sobre las alarmas u otros eventos. <p><u>Más información</u></p>
Desactivación temporal única	<p>Muestra el estado de la función de desactivación temporal única del teclado:</p> <ul style="list-style-type: none">• No: el teclado funciona en modo normal.• Solo tapa: las notificaciones sobre la activación del interruptor antisabotaje del teclado están desactivadas hasta el primer desarmado.• Totalmente: el teclado está completamente excluido del funcionamiento del sistema hasta el primer desarmado. El dispositivo no ejecuta los comandos del sistema ni notifica sobre las alarmas u otros eventos.

	<u>Más información</u>
Firmware	Versión de firmware del teclado.
ID dispositivo	ID del teclado. También disponible en el código QR en la carcasa del dispositivo y en su caja.
Dispositivo Nº	Número de bucle (zona) del dispositivo.

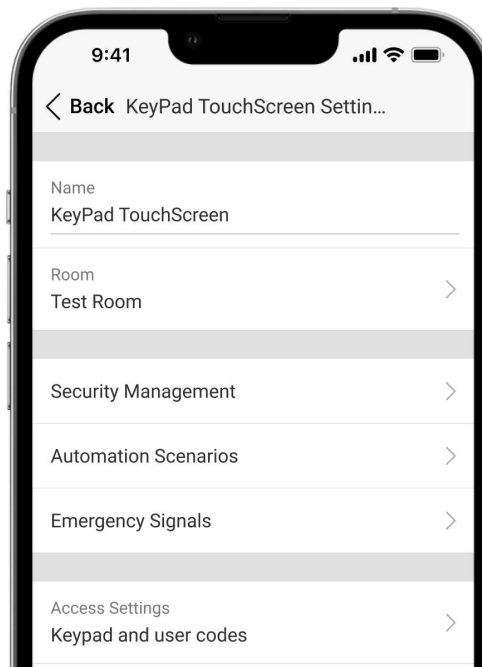
Configuración



Para cambiar la configuración del KeyPad TouchScreen, en la app Ajax:

1. Vaya a la pestaña **Dispositivos** .
2. Seleccione el **KeyPad TouchScreen** en la lista.
3. Vaya a la **Configuración** haciendo clic en el icono .
4. Establezca los parámetros necesarios.
5. Haga clic en **Atrás** para guardar la configuración nueva.

Configuración	Significado
Nombre	<p>Nombre del teclado. Se muestra en la lista de dispositivos del hub, en el texto de los SMS y las notificaciones en el historial de eventos.</p> <p>Para cambiar el nombre del dispositivo, haga clic en el campo de texto.</p> <p>El nombre puede contener hasta 12 caracteres cirílicos o hasta 24 caracteres latinos.</p>
Estancia	<p>Seleccionar la estancia virtual a la que está asignado el KeyPad TouchScreen.</p> <p>El nombre de la estancia se muestra en el texto de los SMS y las notificaciones en el historial de eventos.</p>

Opciones de acceso	<p>Seleccionar el método de armado/desarmado:</p> <ul style="list-style-type: none">• Solo códigos del teclado.• Solo códigos del usuario.• Códigos del teclado y de usuario. <p>Para activar los Códigos de acceso del teclado configurados para las personas no registradas en el sistema, seleccione las opciones en el teclado: Solo códigos del teclado o Códigos del teclado y de usuario.</p>
Código del teclado	Seleccionar un código común para gestionar la seguridad. Contiene de 4 a 6 dígitos.
Código de coacción	Seleccionar un código de coacción común para la alarma silenciosa. Contiene de 4 a 6 dígitos. <u>Más información</u>
Alcance para activar pantalla	Configurar una distancia a la que el teclado reacciona al acercarse y activa la pantalla: <ul style="list-style-type: none">• Mínimo.• Bajo.• Normal (por defecto).• Alto.• Máximo.

	<p>Seleccione la sensibilidad óptima y que más le convenga con la que el teclado reaccionará al acercarse.</p>
Silenciar alarma de incendio	<p>Cuando está habilitado, los usuarios pueden silenciar la alarma de los detectores de incendio Ajax (incluida la interconectada) con un teclado.</p> <p><u>Más información</u></p>
Lectura de pass/tag	<p>Cuando está habilitado, puede gestionar los modos de seguridad con los dispositivos de acceso Pass y Tag.</p>
Bluetooth	<p>Cuando está habilitado, puede gestionar los modos de seguridad con un smartphone.</p>
Sensibilidad de Bluetooth	<p>Ajustar la sensibilidad del módulo Bluetooth del teclado:</p> <ul style="list-style-type: none">• Mínimo.• Bajo.• Normal (por defecto).• Alto.• Máximo. <p>Disponible si el Bluetooth está activado.</p>

Autobloqueo de acceso no autorizado	<p>Cuando está habilitado, el teclado se bloqueará durante un tiempo preestablecido al introducir un código incorrecto o al utilizar dispositivos de acceso no verificados más de 3 veces seguidas en 1 minuto.</p> <p>Un PRO o un usuario con permisos para configurar el sistema puede desbloquear el teclado a través de la app antes de que transcurra el tiempo de bloqueo establecido.</p>
Tiempo de autobloqueo, min	<p>Seleccionar el período de bloqueo del teclado tras intentos de acceso no autorizados:</p> <ul style="list-style-type: none">• 3 minutos.• 5 minutos.• 10 minutos.• 20 minutos.• 30 minutos.• 60 minutos.• 90 minutos.• 180 minutos. <p>Disponible si la función de Autobloqueo de acceso no autorizado está habilitada.</p>
Activar Campanilla con teclado	Cuando está habilitado, desde la pantalla del teclado, el usuario puede activar/desactivar las

	<p>notificaciones sobre la activación de los detectores de apertura. Habilite la función de Campanilla al abrir en la configuración del teclado y de al menos un detector biestable.</p> <p><u>Más información</u></p>
Actualización de firmware	<p>Activa el modo de actualización del firmware del dispositivo.</p> <p>Para actualizar el firmware, conecte la alimentación externa al KeyPad TouchScreen.</p> <p><u>Más información</u></p>
Test de intensidad señal Jeweller	<p>Activa el modo Test de intensidad señal Jeweller del dispositivo.</p> <p><u>Más información</u></p>
Test de intensidad señal Wings	<p>Activa el modo Test de intensidad señal Wings del dispositivo.</p> <p><u>Más información</u></p>
Test de atenuación de señal	<p>Activa el modo Test de atenuación de señal del dispositivo.</p> <p><u>Más información</u></p>

Restablecer pass/tag	<p>Permite eliminar de la memoria del dispositivo todos los hubs relacionados con un Tag o un Pass.</p> <p><u>Más información</u></p>
Guía del usuario	<p>Abre el manual de usuario del KeyPad TouchScreen en la app Ajax.</p>
Desactivación permanente	<p>Permite al usuario desactivar el dispositivo sin eliminarlo del sistema.</p> <p>Hay tres opciones disponibles:</p> <ul style="list-style-type: none">• No: el dispositivo funciona en modo normal y transmite todos los eventos.• Totalmente: el dispositivo no ejecutará los comandos del sistema ni participará en los escenarios de automatización, y el sistema ignorará las alarmas y otras notificaciones del dispositivo.• Solo tapa: el sistema solo ignora las notificaciones sobre la activación del interruptor antisabotaje del dispositivo. <p><u>Más información</u></p>
Desactivación temporal única	<p>Permite al usuario desactivar los eventos del dispositivo hasta el primer desarmado.</p> <p>Hay tres opciones disponibles:</p> <ul style="list-style-type: none">• No: el dispositivo funciona en modo normal.

	<ul style="list-style-type: none"> • Solo tapa: las notificaciones sobre la activación del interruptor antisabotaje del dispositivo están desactivadas mientras el modo armado está activo. • Totalmente: el dispositivo está completamente excluido del funcionamiento del sistema mientras el modo armado está activo. El dispositivo no ejecuta los comandos del sistema ni notifica sobre las alarmas u otros eventos. <p><u>Más información</u></p>
Eliminar dispositivo	Desvincula el dispositivo, lo desconecta del hub y elimina su configuración.

Gestión de la seguridad

Configuración	Significado
---------------	-------------



Pantalla de control	<p>Activa/desactiva el control de la seguridad desde el teclado.</p> <p>Cuando está deshabilitado, la pestaña de Control  no aparece en la pantalla del teclado. El usuario no puede controlar el modo de seguridad del sistema y de los grupos desde el teclado.</p>
Grupos compartidos	<p>Seleccionar los grupos que serán compartidos y estarán disponibles para su gestión por todos los usuarios autorizados.</p> <p>Todos los grupos del sistema y los grupos creados después de añadir el KeyPad TouchScreen al hub son compartidos por defecto.</p> <p>Disponibile si el <u>Modo Grupo</u> está activado.</p>
Preautorización	<p>Cuando está habilitado, para tener acceso al panel de control y al estado actual del sistema, el usuario debe autenticarse primero: introducir un código o acercar al teclado un dispositivo de acceso personal.</p>

Armar sin código	<p>Cuando está habilitado, el usuario puede armar el objeto sin introducir un código ni acercar el dispositivo de acceso personal.</p> <p>Si está deshabilitado, introduzca un código o acerque el dispositivo de acceso para armar el sistema. La pantalla para introducir el código aparecerá después de pulsar el botón Armar .</p> <p>Disponible si la función de Preautorización está deshabilitada.</p>
Cambio fácil del modo armado/Gestión fácil de grupos asignados	<p>Cuando está habilitado, los usuarios pueden cambiar el modo armado del sistema (o de grupo) utilizando los dispositivos de acceso sin confirmación con los botones del teclado.</p> <p>Disponible si el Modo Grupo está desactivado o si solo está activado 1 grupo en el menú Grupos compartidos.</p>
Mostrar lista de fallos en una pantalla	<p>Cuando está habilitado, la lista de fallos de funcionamiento que impiden el armado aparecerá en la pantalla del teclado. Para ello, habilite la <u>comprobación de la integridad del sistema</u>.</p> <p>La lista puede tardar un poco en aparecer. Esto reduce el tiempo de funcionamiento del teclado con las baterías preinstaladas.</p>

Escenarios de automatización

Configuración	Significado
Gestionar escenarios	<p>Activa/desactiva la gestión de los escenarios desde el teclado.</p> <p>Cuando está deshabilitado, la pestaña de Escenarios no aparece en la pantalla del teclado. El usuario no puede gestionar los escenarios de automatización desde el teclado.</p>
Escenarios de teclado	<p>El menú permite crear hasta seis escenarios para gestionar un dispositivo de automatización o un grupo de dispositivos.</p> <p>Una vez guardada la configuración, en la pantalla del teclado aparecen los botones para gestionar los escenarios (pestaña de Escenarios).</p> <p>Un usuario o un PRO con permisos para configurar el sistema puede añadir o eliminar y activar/desactivar los escenarios. Los escenarios desactivados no aparecen en la pestaña de Escenarios de la pantalla del teclado.</p>
Preautorización	<p>Cuando está habilitado, para tener acceso a la gestión de los escenarios, el usuario debe autenticarse primero: introducir un código o acercar al teclado un dispositivo de acceso personal.</p>

Señales de alarma

Configuración	Significado
Botones de emergencia en pantalla	<p>Cuando está habilitado, el usuario puede enviar una señal de emergencia o pedir ayuda desde la pestaña de Pánico  del teclado.</p> <p>Cuando está deshabilitado, la pestaña de Pánico  no aparece en la pantalla del teclado.</p>
Tipo de botón	<p>Seleccionar el número de botones que se mostrarán en la pestaña de Pánico . Hay dos opciones disponibles:</p> <ul style="list-style-type: none">• Solo el Botón de pánico (por defecto).• Tres botones: Botón de pánico, Incendio, Ayuda urgente.
Protección contra pulsación accidental	<p>Cuando está habilitado, el envío de una alarma requiere una confirmación adicional por parte del usuario.</p>
Alertar con sirena	
Al presionar el botón de pánico	<p>Cuando está habilitado, las sirenas añadidas al sistema se activan cuando se pulsa el Botón de pánico.</p>
Al presionar el botón de alarma de incendio	<p>Cuando está habilitado, las sirenas añadidas al sistema se activan cuando se pulsa el botón de</p>

	<p>Incendio.</p> <p>El campo se muestra si una opción con tres botones está activada en el menú Tipo de botón.</p>
Al presionar el botón de ayuda urgente	<p>Cuando está habilitado, las sirenas añadidas al sistema se activan cuando se pulsa el botón de Ayuda urgente.</p> <p>El campo se muestra si una opción con tres botones está activada en el menú Tipo de botón.</p>

Ajustes pantalla

Configuración	Significado
Ajuste automático	La función está habilitada por defecto. El brillo de la retroiluminación de la pantalla se ajusta automáticamente en función del nivel de luz ambiental.
Ajuste manual del brillo	Establecer el nivel de retroiluminación de la pantalla: de 0 a 100% (0 – la retroiluminación es mínima, 100 – la retroiluminación es máxima). Se establece en incrementos del 10%.

	<p>La retroiluminación solo está activada cuando la pantalla está activa.</p> <p>El ajuste manual está disponible cuando la función de Ajuste automático está deshabilitada.</p>
Modo	<p>Seleccionar el modo de la interfaz:</p> <ul style="list-style-type: none">• Nocturno (por defecto).• Diurno.
Pantalla siempre activa	<p>Cuando la función está habilitada y la fuente de alimentación externa está conectada, la pantalla del teclado permanece siempre activa.</p> <p>La función está deshabilitada por defecto. En este caso, el teclado cambia al modo de suspensión transcurrido un tiempo determinado desde la última interacción con la pantalla.</p>
Indicación de modo armado	<p>Establecer la indicación LED del teclado:</p> <ul style="list-style-type: none">• Off (por defecto): la indicación LED está desactivada.• Solo cuando está armado: la indicación LED se activa cuando el sistema está armado y el teclado cambia al modo de suspensión (la pantalla se apaga).• Siempre: la indicación LED se activa independientemente del modo de seguridad. Se

	activa cuando el teclado cambia al modo de suspensión. <u>Más información</u>
Idioma	Configurar el idioma de la interfaz del teclado. El inglés está configurado por defecto. Para cambiar el idioma, seleccione el idioma necesario y haga clic en Guardar .

Configuración de la indicación sonora

El KeyPad TouchScreen está equipado con un zumbador integrado que, en función de la configuración, realiza las siguientes funciones:

1. Indica el estado de seguridad y los Retardos al entrar/salir.
2. Campanilla al abrir.
3. Notifica sobre las alarmas.



No recomendamos utilizar el KeyPad TouchScreen en lugar de la sirena. El zumbador del teclado solo sirve para enviar las notificaciones adicionales. Las sirenas Ajax están diseñadas para disuadir a los intrusos y llamar la atención. Una sirena correctamente instalada es más difícil de

desmontar debido a su posición de montaje elevada en comparación con un teclado colocado a la altura de los ojos.

Configuración	Significado
Configuración de pitidos. Pitido al cambiar el modo armado	
Armado/Desarmado	<p>Cuando está habilitado: se envía una notificación sonora si se cambia el modo de seguridad desde el teclado, otro dispositivo o la app.</p> <p>Cuando está deshabilitado: se envía una notificación sonora si se cambia el modo de seguridad solo desde el teclado.</p> <p>El volumen del pitido depende del volumen configurado de los botones.</p>
Activación/desactivación del Modo Noche	<p>Cuando está habilitado: se envía una notificación sonora si se activa/desactiva el Modo Noche desde el teclado, otro dispositivo o la app.</p> <p>Cuando está deshabilitado: se envía una notificación sonora si el Modo Noche se activa/desactiva solo desde el teclado.</p> <p><u>Más información</u></p> <p>El volumen del pitido depende del volumen configurado de los botones.</p>

Pitido en los retardos

Retardos al entrar	<p>Cuando la función está habilitada, el zumbador integrado emitirá un pitido para informar sobre un retardo al entrar.</p> <p><u>Más información</u></p>
Retardos al salir	<p>Cuando la función está habilitada, el zumbador integrado emitirá un pitido para informar sobre un retardo al salir.</p> <p><u>Más información</u></p>
Retardos al entrar en Modo Noche	<p>Cuando la función está habilitada, el zumbador integrado emitirá un pitido para informar sobre un retardo al entrar en <u>Modo Noche</u>.</p> <p><u>Más información</u></p>
Retardos al salir en Modo Noche	<p>Cuando la función está habilitada, el zumbador integrado emitirá un pitido para informar sobre un retardo al salir en <u>Modo Noche</u>.</p> <p><u>Más información</u></p>

Pitido en el desarmado

Campanilla al abrir	<p>Cuando la función está habilitada, el zumbador integrado emite un pitido breve para indicar que se han activado los detectores de apertura cuando el sistema está en modo Desarmado.</p>
---------------------	--

<u>Más información</u>	
Volumen del pitido	<p>Seleccionar el nivel de volumen del zumbador integrado para notificaciones sobre el armado/desarmado, el retardo al entrar/salir y la apertura:</p> <ul style="list-style-type: none"> • Mínimo. • Medio. • Máximo.
Botones	
Volumen	Ajustar el volumen de notificaciones del zumbador de interacciones con la pantalla del teclado.
Reacción ante alarmas	
Alarma sonora	<p>Establecer el modo en el que el zumbador integrado activa una alarma:</p> <ul style="list-style-type: none"> • Siempre: se activará una alarma sonora independientemente del modo de seguridad del sistema. • Solo cuando está armado: se activará una alarma sonora si el sistema o el grupo al que está asignado un teclado está armado.
Activar la sirena del teclado si se detecta una alarma en el sistema	Cuando está habilitado, el zumbador integrado notifica sobre una alarma en el sistema.

Alarmas en Modo Grupo	<p>Seleccionar el grupo (de los compartidos) cuya alarma notificará el teclado. La opción de Todos los grupos compartidos está activada por defecto.</p> <p>Si el teclado solo tiene un grupo compartido y se elimina, el parámetro volverá a su valor inicial.</p> <p>Aparece si el Modo Grupo está activado.</p>
Duración de la alarma	<p>Duración de la señal sonora en caso de alarma: de 3 segundos a 3 minutos.</p> <p>Recomendamos conectar una fuente de alimentación externa al teclado para una duración de la señal sonora superior a 30 segundos.</p>



Los retardos al entrar/salir se pueden establecer en la configuración de los detectores correspondientes, no en la del teclado.

[Más información](#)



Configurar la reacción del teclado ante las alarmas del dispositivo

El KeyPad TouchScreen puede reaccionar ante las alarmas de cada detector del sistema con un zumbador integrado. La función será útil si no necesita activar el zumbador en caso de alarma de un dispositivo determinado. Por ejemplo, puede aplicarse a la activación del detector de inundación LeaksProtect.



Por defecto, la reacción del teclado está habilitada para las alarmas de todos los dispositivos en el sistema.



Para configurar la reacción del teclado ante la alarma de un dispositivo:

1. Abra la app Ajax.
2. Vaya a la pestaña **Dispositivos** .
3. Seleccione el dispositivo de la lista para el cual desea configurar la reacción del teclado.
4. Vaya a la **Configuración** del dispositivo haciendo clic en el icono .
5. Busque la opción de **Alertar con sirena** y seleccione las opciones necesarias. Habilite o deshabilite la función.
6. Repita los pasos 3–5 para otros dispositivos del sistema.

Configurar la reacción del teclado ante la alarma antisabotaje

El KeyPad TouchScreen puede reaccionar ante las alarmas antisabotaje de cada dispositivo del sistema con un zumbador integrado. Cuando la función está habilitada, el zumbador integrado del teclado emitirá una señal sonora cuando se active el interruptor antisabotaje del dispositivo.

Para configurar la reacción del teclado ante la activación del interruptor antisabotaje:



1. Abra la app Ajax.
2. Vaya a la pestaña **Dispositivos** .
3. Seleccione un hub y vaya a su **Configuración** .
4. Vaya al menú **Servicio**.
5. Vaya a la sección de **Sonidos y alertas**.
6. Habilite la función de **Si la tapa está abierta (hub o detector)**.
7. Haga clic en **Atrás** para guardar la configuración nueva.



El interruptor antisabotaje reacciona a la apertura y el cierre de la carcasa independientemente del modo de seguridad del dispositivo o del sistema.

Configurar la reacción del teclado al presionar el botón de pánico en las apps Ajax

Puede configurar la reacción del teclado ante la alarma al presionar el botón de pánico en las apps Ajax. Para ello, sigue estos pasos:

1. Abra la app Ajax.
2. Vaya a la pestaña **Dispositivos** .
3. Seleccione un hub y vaya a su **Configuración** .
4. Vaya al menú **Servicio**.
5. Vaya a la sección de **Sonidos y alertas**.
6. Habilite la función de **Si se pulsa botón de pánico en la app**.
7. Haga clic en **Atrás** para guardar la configuración nueva.

Configurar la indicación del teclado posterior a la alarma



El teclado puede notificar sobre la activación en el sistema armado mediante la indicación LED.

La opción funciona de la siguiente manera:

1. El sistema registra la alarma.
2. El teclado reproducirá una señal de alarma (si está habilitado). La duración y el volumen de la señal dependen de la configuración del dispositivo.
3. El LED del teclado parpadeará dos veces (una vez cada 3 segundos) hasta que el sistema esté desarmado.

Gracias a esta función, los usuarios del sistema y las patrullas de las compañías de seguridad que pasan cerca pueden ver que se ha producido la alarma.



La indicación del KeyPad TouchScreen posterior a la alarma no funciona para los detectores siempre activos, si el detector se ha activado cuando el sistema estaba desarmado.

Para activar la indicación del KeyPad TouchScreen posterior a la alarma, en la app Ajax PRO:

1. Vaya a la configuración del hub:
 - Hub → Configuración  → Servicio → Indicación LED.
2. Especifique qué eventos informará el KeyPad TouchScreen parpadeando dos veces el indicador LED hasta que el sistema de seguridad esté desarmado:
 - Alarma de intrusión/atracó confirmada.



- Alarma de intrusión/atracó única.
 - Tapa abierta.
3. Seleccione los KeyPad TouchScreen necesarios en el menú de **Dispositivos**. Haga clic en **Atrás** para guardar la configuración.
 4. Haga clic en **Atrás**. Se aplicarán todos los parámetros.

Cómo configurar la función de Campanilla

Cuando la función de **Campanilla al abrir** está habilitada, el KeyPad TouchScreen emitirá un pitido breve para notificar que los detectores de apertura se han activado, cuando el sistema está desarmado. La función se utiliza, por ejemplo, en las tiendas para avisar a los empleados de que alguien ha entrado en las instalaciones.

La función de Campanilla se configura en dos etapas: configuración del teclado y configuración de los detectores de apertura. En [este artículo](#) encontrará más información sobre la función de **Campanilla** y sobre cómo configurar los detectores.



Para configurar la respuesta del teclado:

1. Abra la app Ajax.
2. Vaya a la pestaña **Dispositivos** .
3. Seleccione el KeyPad TouchScreen y vaya a su **Configuración** .
4. Vaya al menú de **Indicación sonora** → **Configuración de pitidos**.

5. Habilite la función de **Campanilla al abrir** en la categoría **Pitido en el desarmado**.
6. Establezca el volumen de notificaciones necesario.
7. Haga clic en **Atrás** para guardar la configuración.

Con la configuración correcta, aparecerá un icono de campana en la pestaña de **Control** de la app Ajax. Al hacer clic en el icono, se activará o desactivará la Campanilla al abrir.

Para configurar el control de la Campanilla desde la pantalla del teclado:

1. Abra la app Ajax.
2. Vaya a la pestaña **Dispositivos** .
3. Seleccione el KeyPad TouchScreen y vaya a su **Configuración** .
4. Habilite la función de **Activar Campanilla con teclado**.

Con la configuración correcta, aparecerá un icono de campana en la pestaña de **Control**  de la pantalla del teclado. Al hacer clic en el icono, se activará o desactivará la Campanilla al abrir.



Configuración de códigos

Códigos de acceso del teclado



Códigos de acceso de los usuarios



Códigos de usuarios no registrados



Añadir tarjetas y mandos

El KeyPad TouchScreen puede funcionar con los mandos Tag, las tarjetas Pass y los dispositivos de terceros compatibles con la tecnología DESFire®.



Antes de añadir dispositivos de terceros compatibles con DESFire®, asegúrese de que tienen suficiente memoria libre para gestionar el nuevo teclado. Es aconsejable realizar el formateo previo del dispositivo de terceros.

En [este artículo](#) encontrará información sobre cómo restablecer **Tag** o **Pass**.

El número máximo de Pass y Tag conectados depende del modelo del hub. Los Pass y Tag conectados no afectan al límite total de dispositivos del hub.

Modelo del hub	Número de dispositivos Tag o Pass
<u>Hub 2 (2G)</u>	50
<u>Hub 2 (4G)</u>	50
<u>Hub 2 Plus</u>	200

<u>Hub Hybrid (2G)</u>	50
<u>Hub Hybrid (4G)</u>	50

Cómo añadir un Tag o un Pass al sistema

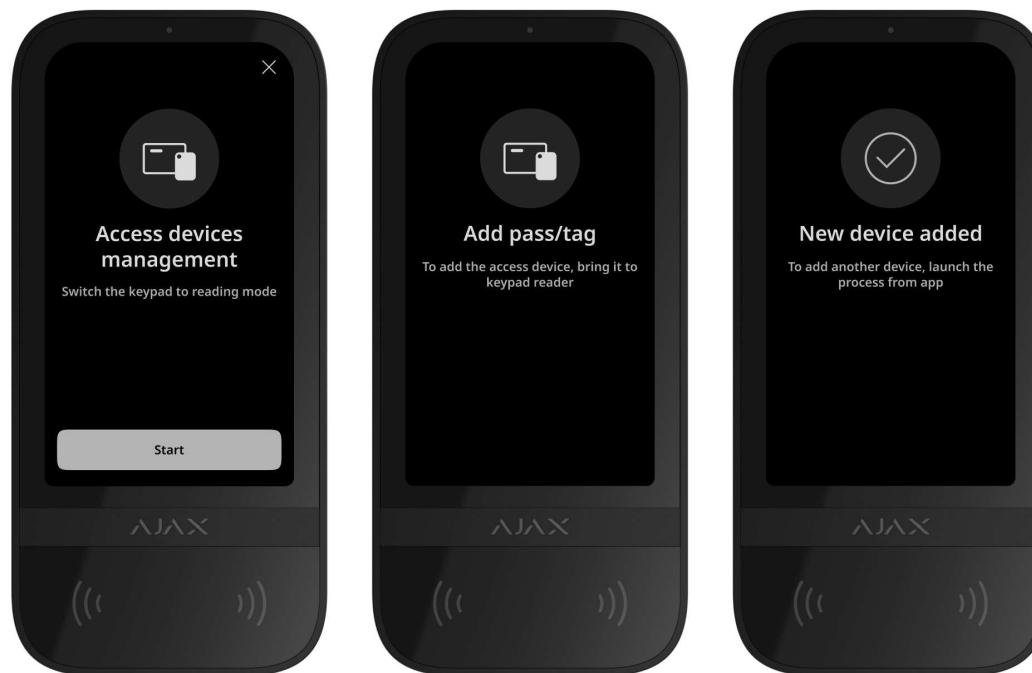

1. Abra la app Ajax.
2. Seleccione el hub al cual desea añadir un Tag o un Pass.

3. Vaya a la pestaña **Dispositivos** .



Asegúrese de que la función de **Lectura de pass/tag** está habilitada en la configuración de al menos un teclado.

4. Haga clic en **Añadir dispositivo**.

5. Seleccione **Añadir pass/tag**.

6. Especifique el tipo de dispositivo (Tag o Pass), el color, el nombre del dispositivo y el nombre del usuario (si es necesario).

7. Haga clic en **Siguiente**. Después de eso, el hub cambiará al modo de registración del dispositivo.

8. Acérquese a cualquier teclado compatible con la función de **Lectura de pass/tag** habilitada y actívelo.

Tras la activación, en la pantalla del KeyPad TouchScreen aparecerá un menú para cambiar el teclado al modo de registración de los dispositivos de acceso. Haga clic en el botón **Iniciar**.



El menú se actualizará automáticamente si la fuente de alimentación externa está conectada y la función de **Pantalla siempre activa** está habilitada en la configuración del teclado.

El menú para cambiar el teclado al modo de registraci3n aparecerá en todos los KeyPad TouchScreen del sistema. Cuando un administrador o un PRO con permisos para configurar el sistema iniciará la registraci3n de Tag/Pass en un teclado, el resto cambiará al estado inicial.

9. Acerque el Pass o el Tag con el lado ancho hacia el lector del teclado durante unos segundos. El lector est marcado con iconos de ondas (☎) en la carcasa. Una vez aadido correctamente, recibir una notificaci3n en la app Ajax y en la pantalla del teclado.

Si la conexi3n falla, intntelo de nuevo en 5 segundos. Tenga en cuenta que si ya ha aadido al hub el nmero mximo de dispositivos Tag o Pass, recibir la notificaci3n correspondiente en la app Ajax al intentar aadir un nuevo dispositivo.



Tag y Pass pueden funcionar con varios hubs al mismo tiempo. El nmero mximo de hubs es de 13. Si ya ha aadido a un hub el nmero mximo de Tag/Pass, recibir la notificaci3n correspondiente al intentar aadir uno ms. Para vincular dicho mando/tarjeta a un nuevo hub, deber restablecerlos.

Si necesita aadir otro Tag o Pass, haga clic en **Aadir otro Pass/Tag** en la app. Repita los pasos 6–9.

C3mo eliminar un Tag o un Pass del hub



El restablecimiento borrará todos los parámetros y vinculaciones de mandos y tarjetas. En este caso, el Tag y el Pass restablecidos solo se eliminan del hub desde el cual se ha realizado el restablecimiento. En otros hubs, el Tag o el Pass todavía se muestran en la app, pero no se pueden utilizar para gestionar los modos de seguridad. Estos dispositivos deben eliminarse manualmente.

1. Abra la app Ajax.
2. Seleccione el hub.
3. Vaya a la pestaña **Dispositivos** .
4. Seleccione un teclado compatible de la lista de dispositivos.



Asegúrese de que la función de **Lectura de pass/tag** está habilitada en la configuración del teclado.

5. Vaya a la configuración del teclado haciendo clic el icono .
6. Haga clic en **Restablecer pass/tag**.
7. Haga clic en **Continuar**.
8. Acérquese a cualquier teclado compatible con la función de **Lectura de pass/tag** habilitada y actívelo.

Tras la activación, en la pantalla del KeyPad TouchScreen aparecerá un menú para cambiar el teclado al modo de restablecimiento de los dispositivos de acceso.

Haga clic en el botón **Iniciar**.



El menú se actualizará automáticamente si la fuente de alimentación externa está conectada y la función de **Pantalla siempre activa** está habilitada en la configuración del teclado.

El menú para cambiar el teclado al modo de restablecimiento aparecerá en todos los KeyPad TouchScreen del sistema. Cuando un administrador o un PRO con permisos para configurar el sistema iniciará el restablecimiento de Tag/Pass en un teclado, el resto cambiará al estado inicial.

9. Acerque el Pass o el Tag con el lado ancho hacia el lector del teclado durante unos segundos. El lector está marcado con iconos de ondas (☺) en la carcasa. Una vez formateado correctamente, recibirá una notificación en la app Ajax y en la pantalla del teclado. Si el formateo falla, inténtelo de nuevo.
10. Si necesita restablecer otro Tag o Pass, haga clic en **Restablecer otro Pass/Tag** en la app. Repita el paso 9.

Configuración del Bluetooth



El KeyPad TouchScreen permite controlar los modos de seguridad acercando un smartphone al sensor. La gestión de la seguridad se lleva a cabo a través de un canal de comunicación Bluetooth. Este método es cómodo, seguro y rápido, ya que no es necesario introducir un código, añadir un teléfono al teclado ni utilizar Tag o Pass que podrían perderse.



La autenticación Bluetooth solo está disponible para los usuarios de la app [Ajax Security System](#).

Para activar la autenticación Bluetooth en la app

1. Conecte el KeyPad TouchScreen al hub.
2. Active el sensor Bluetooth del teclado:

Dispositivos  → **KeyPad Touchscreen** → **Configuración**  → Active el **Bluetooth**.



3. Haga clic en **Atrás** para guardar la configuración.

Para configurar la autenticación Bluetooth



1. Abra la app Ajax Security System y seleccione el hub al que está añadido el KeyPad TouchScreen con autenticación Bluetooth activada. Por defecto, la autenticación vía Bluetooth está disponible para todos los usuarios de dicho sistema.



Para prohibir la autenticación Bluetooth a determinados usuarios:

1. En la pestaña **Dispositivos**  , seleccione el hub y vaya a su configuración  .
2. Abra el menú **Usuarios** y seleccione el usuario necesario de la lista.

3. En la sección de **Permisos**, deshabilite la función de **Gestión de seguridad a través de Bluetooth**.

2. Permita que la app Ajax Security System utilice Bluetooth si no lo ha hecho antes. En este caso, aparecerá la advertencia  en los **Estados** del KeyPad TouchScreen. Al pulsar el símbolo , se abrirá una ventana con una explicación de lo que deberá hacer. Habilite la función de **Gestión de la seguridad con un teléfono** en la parte inferior de la ventana abierta.

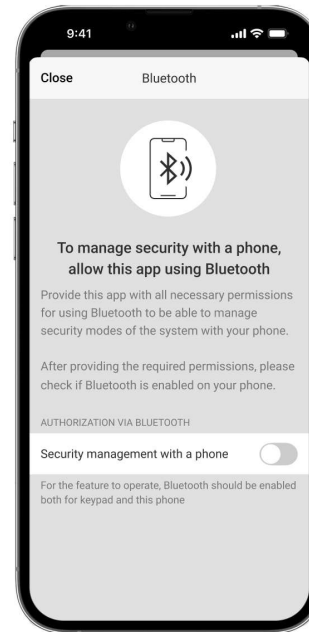

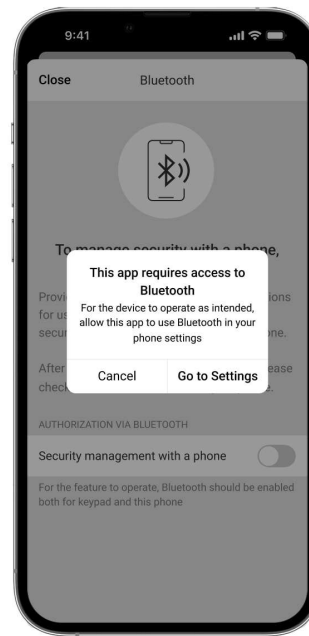

Permita que la app busque los dispositivos cercanos y se conecte a ellos. La ventana emergente para los smartphones Android e iOS puede diferir.

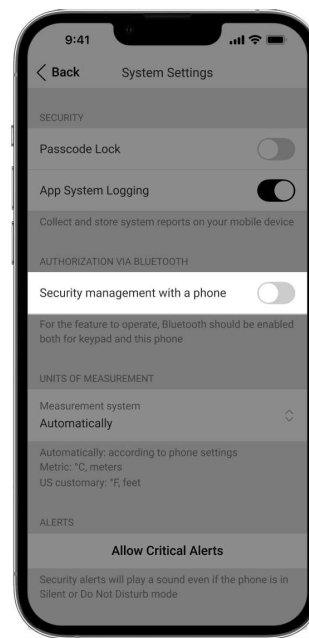

También puede habilitar la función de **Gestión de la seguridad con un teléfono** en la configuración de la app:

- Haga clic en el icono ☰ en la esquina superior izquierda de la pantalla, seleccione el menú **Ajustes app**.
- Abra el menú **Configuración del sistema** y habilite la función de **Gestión de la seguridad con un teléfono**.





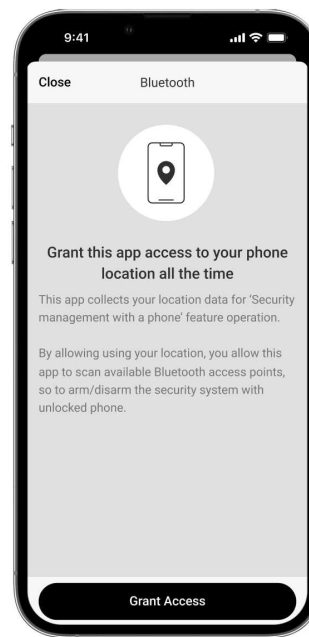

3. Para un funcionamiento estable de la autenticación Bluetooth, recomendamos configurar la función de **Geofence**. La advertencia  aparecerá en los **Estados** del KeyPad TouchScreen si la función de **Geofence** está deshabilitada y la app no puede utilizar la ubicación del smartphone. Al pulsar el símbolo , se abrirá una ventana con una explicación de lo que deberá hacer.



Si la función de **Geofence** está deshabilitada, la autenticación Bluetooth puede ser inestable. Deberá iniciar y minimizar la app si el sistema la cambia al modo de suspensión.

Puede controlar el sistema más rápidamente vía Bluetooth, cuando la función de **Geofence** está habilitada y configurada. Bastará con desbloquear el teléfono y acercarlo al sensor del teclado.

[Cómo configurar la función de Geofence](#)

4. Habilite la función de **Activar en segundo plano para gestionar la seguridad vía Bluetooth**. Para ello, vaya a **Dispositivos**  → **Hub** → **Configuración**  → **Geofence**.
5. Asegúrese de que Bluetooth esté activado en su smartphone. Si está desactivado, aparecerá la advertencia  en los **Estados** del teclado. Al pulsar el símbolo , se

abrirá una ventana con una explicación de lo que deberá hacer.

6. Habilite la función de **Servicio Keep-Alive** en la configuración de la app para smartphones Android. Para ello, en la esquina superior izquierda de la pantalla, pulse  → **Ajustes app** → **Configuración del sistema**.

Preautorización

Cuando la función está habilitada, se bloquea el acceso al panel de control y a la información sobre el estado actual del sistema. Para desbloquearlo, el usuario debe autenticarse: introducir un código correspondiente o acercar un dispositivo de acceso personal al teclado.



Si la preautorización está activada, la función de **Armar sin código** no está disponible en la configuración del teclado.

Puede autenticarse de dos maneras:

1. En la pestaña de **Control** . Tras iniciar sesión, el usuario verá los grupos compartidos del sistema (si el Modo Grupo está activado). Los grupos se indican en la configuración del teclado: **Gestión de la seguridad** → **Grupos compartidos**. Por defecto, todos los grupos del sistema son compartidos.

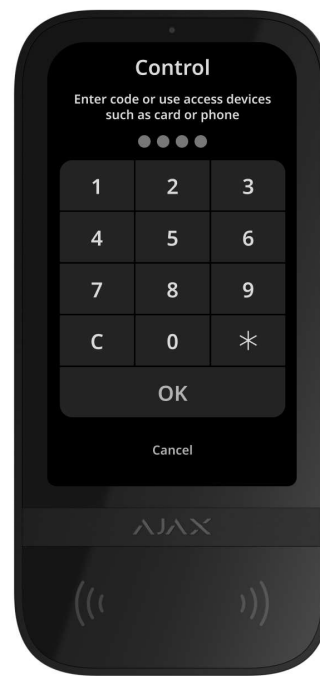

2. En la pestaña **Iniciar** . Tras iniciar sesión, el usuario verá los grupos disponibles que estaban ocultos en la lista de grupos compartidos.



La pantalla del teclado cambia al menú inicial transcurridos 10 segundos desde la última interacción con ella. Vuelva a introducir el código o acercar un dispositivo de acceso personal para gestionar el sistema con el KeyPad TouchScreen.

- Preautorización con un código del teclado ✓
- Preautorización con un código personal ✓
- Preautorización con un código de acceso ✓
- Preautorización con un código URR ✓
- Preautorización con Tag o Pass ✓
- Preautorización con un smartphone ✓



Gestión de la seguridad



Utilizando los códigos, Tag/Pass o un smartphone, puede gestionar el **Modo Noche** y la seguridad de la instalación entera o de grupos separados. Un usuario o un PRO con permisos para configurar el sistema puede establecer los códigos de acceso. En esta sección encontrará más información sobre cómo añadir un Tag o un Pass al hub. Para gestionar el sistema con un smartphone, configure los parámetros de Bluetooth en la configuración del teclado. Active el Bluetooth, la ubicación del smartphone y desbloquee la pantalla.



El KeYPad TouchScreen se bloquea durante el tiempo establecido en la configuración si se introduce un código incorrecto o se acerca un dispositivo de acceso no verificado tres veces seguidas en el plazo de 1 minuto. Las notificaciones correspondientes se envían a los usuarios y a la central receptora de alarmas. Un usuario o un PRO con permisos para configurar el sistema puede desbloquear el KeYPad TouchScreen en la app Ajax.

Si el **Modo Grupo** está desactivado, el icono correspondiente en la pantalla del teclado indica el modo de seguridad actual:

-  – Armado.
-  – Desarmado.
-  – Modo Noche.

Si el Modo Grupo está activado, los usuarios ven el modo de seguridad de cada grupo por separado. El grupo está armado si el contorno de su botón es blanco y está marcado con el icono . El grupo está desarmado si el contorno de su botón es gris y está marcado con el icono .

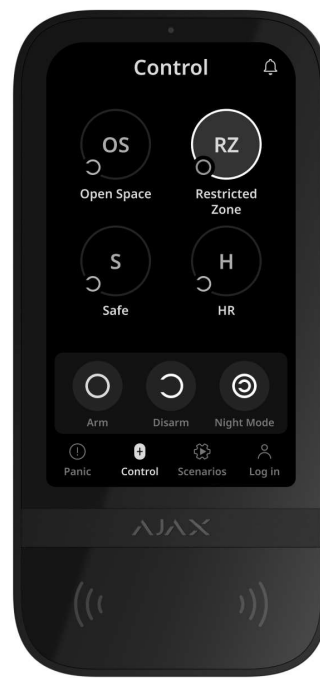

Los botones de los grupos en el **Modo Noche** aparecen enmarcados en un cuadrado blanco en la pantalla del teclado.

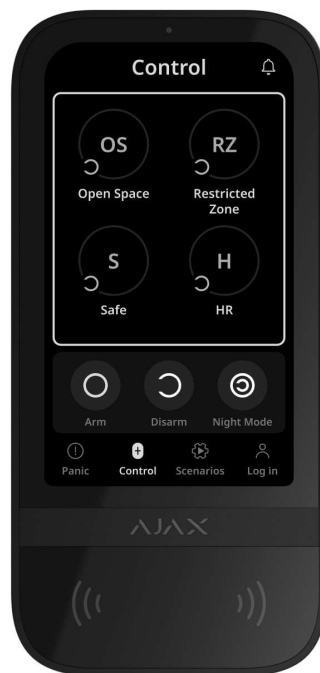

Si se utiliza un código personal o de acceso, un Tag/Pass o un smartphone, el nombre del usuario que ha cambiado el modo de seguridad se muestra en el historial de eventos del hub y en la lista de notificaciones. Si se utiliza un código común, se muestra el nombre del teclado desde el que se ha cambiado el modo de seguridad.

La secuencia de acciones para cambiar el modo de seguridad con el teclado depende de si la preautorización del usuario está activada en la configuración del KeyPad TouchScreen.

Si la preautorización está activada

Gestión de la seguridad del objeto



Gestión de la seguridad del grupo



Uso de un código de coacción



Si la preautorización está desactivada

Gestión de la seguridad del objeto



Gestión de la seguridad del grupo



Uso de un código de coacción





Ejemplos de códigos a introducir

Código	Ejemplo	Nota
--------	---------	------

Código del teclado	1234 → OK	Los números introducidos incorrectamente pueden borrarse con el botón C .
Código de coacción del teclado		
Código del usuario	2 → * → 1234 → OK	Introduzca primero el ID de usuario , pulse el botón * y, a continuación, introduzca un código personal.
Código de coacción del usuario		Los números introducidos incorrectamente pueden borrarse con el botón C .
Código del usuario no registrado	1234 → OK	Los números introducidos incorrectamente pueden borrarse con el botón C .
Código de coacción del usuario no registrado		
Código URR	1234 → OK	Los dígitos introducidos incorrectamente pueden borrarse con el botón C .

Cambio fácil del modo armado

La función de **Cambio fácil del modo armado** permite cambiar el modo de seguridad al contrario mediante un Tag/Pass o un smartphone, sin confirmación con los botones Armar  o Desarmar . Para habilitar la función, vaya a la configuración del teclado.

Para cambiar el modo de seguridad al contrario

1. Active el teclado acercándose o pasando la mano delante del sensor. Realice una preautorización, si es necesario.
2. Acerque un Tag/Pass o un smartphone.

Armado en dos etapas

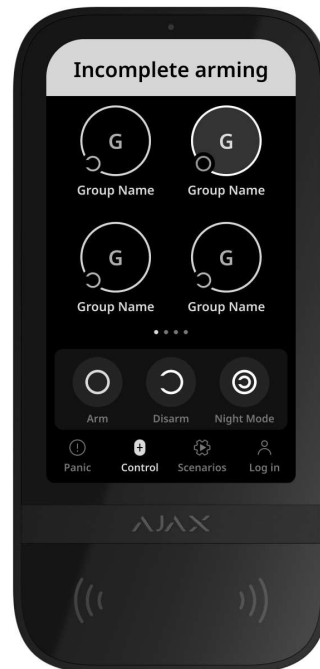

El KeyPad TouchScreen puede participar en el armado en dos etapas, pero no se puede utilizar como dispositivo de segunda etapa. El proceso de armado en dos etapas

mediante Tag, Pass o smartphone es similar al uso de un código personal o común en el teclado.

Más información

En la pantalla del teclado, los usuarios del sistema pueden ver si el armado está iniciado o incompleto. Si el Modo Grupo está activado, el color de los botones de grupos depende del estado actual:



- **Gris:** desarmado, proceso de armado no iniciado.
- **Verde:** proceso de armado iniciado.
- **Amarillo:** armado incompleto.
- **Blanco:** armado.

Gestión de los escenarios con el teclado

El KeyPad TouchScreen permite crear hasta seis escenarios para gestionar un dispositivo o un grupo de dispositivos de automatización.

Para crear un escenario:

1. Abra la app Ajax. Seleccione el hub con al menos un KeyPad TouchScreen y un dispositivo de automatización. Añada uno, si es necesario.

2. Vaya a la pestaña **Dispositivos** .
3. Seleccione el KeyPad TouchScreen en la lista y vaya al menú **Configuración** .
4. Vaya al menú **Escenarios de automatización**. Habilite la función de **Gestionar escenarios**.
5. Abra el menú de **Escenarios de teclado**.
6. Haga clic en **Añadir escenario**.
7. Seleccione uno o varios dispositivos de automatización. Haga clic en **Siguiente**.
8. Introduzca el nombre del escenario en el campo **Nombre**.
9. Seleccione la acción del dispositivo durante la ejecución del escenario.
10. Haga clic en **Guardar**.
11. Haga clic en **Atrás** para volver al menú de **Escenarios de automatización**.
12. Si es necesario, habilite la función de **Preautorización**.

Los escenarios creados se muestran en la app: **KeyPad TouchScreen** → **Configuración**  → **Escenarios de automatización** → **Escenarios de teclado**. Puede desactivarlos, cambiar la configuración o eliminarlos en cualquier momento.

Para eliminar un escenario:

1. Vaya a la **Configuración**  del KeyPad TouchScreen.
2. Abra el menú **Escenarios de automatización** → **Escenarios de teclado**.
3. Seleccione el escenario que quiere eliminar.

4. Haga clic en **Siguiente**.

5. Haga clic en **Eliminar escenario**.

Tras la autenticación, el usuario puede ver y gestionar los escenarios de automatización si la función de **Preautorización** está habilitada. Vaya a la pestaña de **Escenarios** , introduzca el código o acerque un dispositivo de acceso personal al teclado.

Para ejecutar un escenario, pulse el botón correspondiente en la pestaña de **Escenarios** .



El KeyPad TouchScreen solo muestra los escenarios activados en la configuración del teclado.

Silenciar alarma de incendio

Esta sección está bajo construcción

Indicación

El KeyPad TouchScreen informa a los usuarios sobre las alarmas, los retardos al entrar/salir, el modo de seguridad actual, los fallos de funcionamiento y otros estados del sistema mediante:

- pantalla;
- logo con indicador LED;
- zumbador integrado.

La indicación del KeyPad TouchScreen solo se muestra en la pantalla cuando está activa. Los iconos que indican algunos estados del sistema o del teclado se muestran en la parte superior de la pestaña de **Control** . Por ejemplo, pueden indicar una alarma de incendio, el restablecimiento del sistema posterior a una alarma y la Campanilla al abrir. La información sobre el modo de seguridad se actualizará aunque se modifique mediante otro dispositivo: mando, otro teclado o en la app.

Evento	Indicación	Nota
Alarma.	El zumbador integrado emite una señal sonora.	Si la función de Activar el zumbador del teclado si se detecta una alarma en el sistema está habilitada. La duración de la señal sonora depende de la configuración del teclado.
Se ha detectado una alarma en el sistema armado.	El LED parpadea dos veces (una vez cada 3 segundos) hasta que el sistema esté desarmado.	Para activarlo, active la <u>Indicación posterior a la alarma</u> en la configuración del hub. Además, seleccione el KeyPad TouchScreen como

		<p>dispositivo para notificar sobre las alarmas de otros dispositivos.</p> <p>La indicación se enciende después de que el zumbador integrado haya reproducido completamente la señal de alarma.</p>
Encendido del dispositivo/Carga de la configuración actualizada del sistema al teclado.	Mientras se cargan los datos, en la pantalla aparece la notificación correspondiente.	
Apagado del dispositivo.	El indicador LED se enciende durante 1 segundo y luego parpadea tres veces.	
El sistema o el grupo está armado.	El zumbador integrado emite un breve pitido.	Si las notificaciones de Armado/Desarmado están activadas.
El sistema o el grupo ha cambiado al Modo Noche .	El zumbador integrado emite un breve pitido.	Si las notificaciones de Activación/Desactivación del Modo Noche están activadas.
El sistema está desarmado.	El zumbador integrado emite dos pitidos breves.	Si las notificaciones de Armado/Desarmado están activadas.
Sistema en modo armado.	<p>El indicador LED se ilumina en rojo brevemente cada 3 segundos, si la alimentación externa no está conectada.</p> <p>El indicador LED se ilumina constantemente en rojo, si la</p>	<p>Si la Indicación de modo armado está habilitada.</p> <p>La indicación se enciende cuando el teclado cambia al modo de suspensión (la pantalla se apaga).</p>

	alimentación externa está conectada.	
Código incorrecto introducido.	<p>En la pantalla aparece la notificación correspondiente.</p> <p>El zumbador integrado emite un breve pitido (si está configurado).</p>	El volumen del pitido depende del volumen configurado de los botones.
Error al añadir una tarjeta/un mando.	<p>En la pantalla aparece la notificación correspondiente.</p> <p>El indicador LED se ilumina en rojo una vez.</p> <p>El zumbador integrado emite un pitido largo.</p>	El volumen del pitido depende del volumen configurado de los botones.
Tarjeta/mando añadidos correctamente.	<p>An appropriate notification is shown on the display.</p> <p>The built-in buzzer emits a short beep.</p>	El volumen del pitido depende del volumen configurado de los botones.
Batería baja.	El indicador LED se enciende y apaga suavemente cuando se activa el interruptor antisabotaje, se activa una alarma o al armar o desarmar el sistema (si la indicación está activada).	
Activación del interruptor antisabotaje.	El indicador LED se ilumina en rojo durante 1 segundo.	

<p>Test de intensidad señal Jeweller/Wings.</p>	<p>El indicador LED se ilumina en verde durante el test.</p>	<p>Se enciende después de iniciar el test correspondiente en la <u>configuración del teclado.</u></p>
<p>Actualización de firmware.</p>	<p>El indicador LED se ilumina periódicamente en verde mientras se actualiza el firmware.</p>	<p>Se enciende tras iniciar la actualización del firmware en los <u>Estados</u> del teclado.</p>
<p>Se ha silenciado la alarma de incendio interconectada.</p>	<p>En la pantalla aparece la notificación correspondiente.</p> <p>El zumbador integrado emite una señal sonora.</p>	
<p>Teclado desactivado.</p>	<p>En la pantalla aparece la notificación correspondiente.</p>	<p>Al seleccionar la opción Totalmente para los parámetros del teclado <u>Desactivación permanente</u> o <u>Desactivación temporal única.</u></p>
<p>Restauración del sistema necesaria.</p>	<p>En la pantalla aparece el menú correspondiente para restaurar o solicitar la restauración del sistema posterior a la alarma.</p>	<p>La función de <u>Restauración posterior a la alarma</u> debe estar configurada en el sistema.</p> <p>El menú aparece al armar o cambiar el sistema al Modo Noche, si antes se ha producido una alarma o un fallo de funcionamiento en el sistema.</p> <p>Un usuario o un PRO con permisos para configurar el sistema puede restaurar el</p>

		sistema. Otros usuarios pueden enviar una solicitud de restauración.
--	--	--

Notificaciones sonoras de fallos de funcionamiento

Si algún dispositivo está desconectado o la batería está baja, el KeyPad TouchScreen puede notificar a los usuarios del sistema con una señal sonora. El indicador LED del teclado también parpadeará. Las notificaciones de fallos de funcionamiento se mostrarán en el historial de eventos, el texto de los SMS o las notificaciones push.

Para activar las notificaciones sonoras de fallos de funcionamiento, utilice las apps Ajax PRO y PRO Desktop:

1. Haga clic en **Dispositivos** , seleccione el hub y abra su configuración .

Haga clic en **Servicio** → **Sonidos y alertas**.

2. Habilite las funciones: **Si algún dispositivo tiene batería baja** y **Si algún dispositivo está sin conexión**.

3. Haga clic en **Atrás** para guardar la configuración.



Evento	Indicación	Nota
Si algún dispositivo está sin conexión.	<p>Dos pitidos breves, el indicador LED parpadea dos veces.</p> <p>Se emite un pitido por minuto hasta que todos los dispositivos en el sistema estén en línea.</p>	Los usuarios pueden suspender la indicación sonora durante 12 horas.
Si el KeyPad TouchScreen está sin conexión.	<p>Dos pitidos breves, el indicador LED parpadea dos veces.</p> <p>Se emite un pitido una vez por minuto hasta que el teclado esté en línea.</p>	No se puede suspender la indicación sonora.
Si la batería de cualquier dispositivo está baja.	<p>Tres pitidos breves, el indicador LED parpadea tres veces.</p> <p>Se emite un pitido una vez por minuto hasta que se recargue la batería o el dispositivo se elimine del sistema.</p>	Los usuarios pueden suspender la indicación sonora durante 4 horas.

Las notificaciones sonoras de fallos de funcionamiento aparecen cuando termina la indicación del teclado. Si se producen varios fallos de funcionamiento en el sistema, el teclado notificará primero sobre la pérdida de conexión entre el dispositivo y el hub.

Pruebas de funcionamiento

El sistema Ajax proporciona varios tests para seleccionar el lugar de instalación correcto de los dispositivos. Los tests no se inician de inmediato. Sin embargo, el tiempo de espera no supera la duración de un intervalo de ping entre el hub y el dispositivo. Puede comprobar y configurar el intervalo de ping en la configuración del hub (**Hub** → **Configuración**  → **Jeweller** o **Jeweller/Fibra**).

Para iniciar un test, en la app Ajax:

1. Seleccione el hub necesario.
2. Vaya a la pestaña **Dispositivos** .
3. Seleccione el **KeyPad TouchScreen** en la lista.
4. Vaya a la **Configuración** .
5. Seleccione un test:
 1. Test de intensidad señal Jeweller
 2. Test de intensidad señal Wings
 3. Test de atenuación de señal
6. Inicie el test.

Seleccionar el lugar de instalación



El dispositivo está diseñado para uso solo en interiores.

Al elegir el lugar de instalación del dispositivo, tenga en cuenta los parámetros que afectan su funcionamiento:



- Intensidad de la señal Jeweller y Wings.
- Distancia entre el teclado y el hub o el repetidor de señal.
- Presencia de obstáculos para el paso de la señal de radio: paredes, entrepisos, objetos de tamaño grande ubicados dentro de la estancia.

Al diseñar el sistema de seguridad para su instalación, siga las recomendaciones de ubicación del dispositivo. El sistema de seguridad debe ser diseñado e instalado por profesionales. La lista de los partners recomendados está [disponible aquí](#).

Será mejor instalar el KeyPad TouchScreen en interiores, cerca de la entrada. Esto permitirá desarmar el sistema antes de que hayan transcurrido los retardos al entrar y armarlo rápidamente al salir de las instalaciones.

La altura de instalación recomendada es de 1.3–1.5 metros sobre el suelo. Instale el teclado en una superficie plana y vertical. Esto garantizará que el KeyPad TouchScreen esté bien fijado a la superficie y permitirá evitar las falsas alarmas antisabotaje.

Intensidad de señal

La intensidad de la señal Jeweller y Wings está determinada por el número de paquetes de datos no transmitidos o dañados durante un cierto período de tiempo. El icono  en la pestaña **Dispositivos**  indica la intensidad de la señal:

- **Tres barras:** intensidad de la señal excelente.
- **Dos barras:** intensidad de la señal buena.
- **Una barra:** intensidad de la señal baja, no se garantiza un funcionamiento estable.
- **Icono tachado:** sin señal.



Compruebe la intensidad de la señal Jeweller y Wings antes de la instalación final. Con la intensidad de la señal de una o cero barras, no garantizamos un funcionamiento estable del dispositivo. Reubique el dispositivo, ya que cambiar su posición incluso 20 cm puede mejorar significativamente la intensidad de la señal. Si la intensidad de la señal del dispositivo sigue siendo baja o inestable tras la reubicación, utilice un repetidor de señal de radio [ReX 2](#). **El KeyPad TouchScreen es incompatible con los repetidores de señal de radio ReX.**

No instale el teclado

1. En exteriores. Esto puede dañar el teclado.
2. En lugares donde haya ropas (por ejemplo, junto a perchas), cables de alimentación o el cable Ethernet que puedan obstruir el teclado. Esto puede provocar la activación falsa del teclado.

3. Cerca de objetos metálicos o espejos que causen atenuación y apantallamiento de la señal.
4. En lugares con la temperatura y la humedad fuera de los límites permitidos. Esto podría dañar el teclado.
5. A una distancia inferior a 1 metro del hub o del repetidor de señal de radio. Esto puede provocar una pérdida de comunicación con el teclado.
6. En un lugar con una intensidad de señal baja. Esto puede provocar la pérdida de conexión con el hub.
7. Cerca de los detectores de rotura de cristal. El sonido del zumbador integrado puede activar una alarma.
8. En lugares donde la señal sonora pueda atenuarse (dentro de muebles, detrás de cortinas gruesas, etc.).

Instalación



Antes de instalar el KeyPad TouchScreen, asegúrese de haber seleccionado una ubicación óptima y que cumple con los requisitos de este manual.

Para instalar un teclado:

1. Quite el panel de montaje SmartBracket del teclado. Desatornille primero el tornillo de fijación y deslice el panel hacia abajo.

2. Fije el panel SmartBracket con cinta adhesiva de doble cara en el lugar de instalación seleccionado.



La cinta adhesiva de doble cara solo se puede utilizar para una instalación temporal. Un dispositivo fijado con la cinta adhesiva puede despegarse de la superficie en cualquier momento. Mientras el dispositivo esté fijado con cinta adhesiva, el interruptor antisabotaje no se activará cuando el dispositivo se separe de la superficie.



Para facilitar la instalación, el SmartBracket tiene marcaciones en el interior. La intersección de dos líneas marca el centro del dispositivo (no el del panel de montaje). Deberá tenerlas en cuenta al instalar el teclado.



3. Coloque el teclado en el SmartBracket. El indicador LED del dispositivo parpadeará. Esta señal indica que la carcasa del teclado está cerrada.



Si el indicador LED no se enciende durante la colocación en el SmartBracket, compruebe el estado del interruptor antisabotaje en la app Ajax, la integridad del soporte y la estanqueidad de la fijación del teclado en el panel.

4. Haga los tests de intensidad de señal Jeweller y Wings. El valor recomendado de la intensidad de la señal es de dos o tres barras. Si la intensidad de la señal es baja (una sola barra), no garantizamos un funcionamiento estable del dispositivo. Reubique el dispositivo, ya que cambiar su posición incluso 20 cm puede mejorar significativamente la intensidad de la señal. Si la intensidad de la señal del dispositivo sigue siendo baja o inestable tras la reubicación, utilice un repetidor de señal de radio ReX 2.
5. Inicie el Test de atenuación de señal. Durante el test, la intensidad de la señal puede reducirse y aumentarse para imitar diferentes condiciones en el lugar de instalación. Si ha seleccionado correctamente el lugar de instalación, el teclado tendrá una intensidad de señal estable de 2–3 barras.
6. Si el teclado ha pasado los tests con éxito, retírelo del SmartBracket.
7. Fije el panel de montaje SmartBracket a la superficie utilizando los tornillos del kit. Utilice todos los puntos de fijación.



Al utilizar otros sujetadores, asegúrese de que no dañen ni deformen el panel de montaje.

8. Coloque el teclado en el panel de montaje SmartBracket.
9. Apriete el tornillo de fijación en la parte inferior de la carcasa del teclado. El tornillo es necesario para una fijación más fiable del teclado y para protegerlo contra el desmontaje rápido.



Conectar una fuente de alimentación de terceros

Al conectar una fuente de alimentación externa y utilizar el KeyPad TouchScreen, siga las normas generales de seguridad eléctrica para el uso de aparatos eléctricos, así como los requisitos de las normas de seguridad eléctrica.

El KeyPad TouchScreen está equipado con terminales para conectar una fuente de alimentación de 10.5–14 V $\overline{=}$. Los parámetros eléctricos recomendados para la fuente de alimentación son: 12 V $\overline{=}$ con una corriente de al menos 0.5 A.



Recomendamos conectar una alimentación externa cuando necesite mantener una pantalla siempre activa y evitar una descarga rápida de la batería, por ejemplo, cuando utilice el teclado en locales con baja temperatura. **También se necesita una alimentación externa para actualizar el firmware del teclado.**

Al conectar una fuente de alimentación externa, las baterías preinstaladas se utilizan como fuente de alimentación de reserva. No retire las baterías al conectar la fuente de alimentación.



Antes de instalar el dispositivo, asegúrese de que no haya daños en el aislamiento de los cables. Utilice solo una fuente de alimentación con conexión a tierra. No desmantele el dispositivo si está bajo tensión. No utilice el dispositivo con un cable de alimentación dañado.

Para conectar una fuente de alimentación de terceros:

1. Retire el panel de montaje SmartBracket. Desprenda con cuidado la pieza perforada de la carcasa para preparar los orificios para el cable:

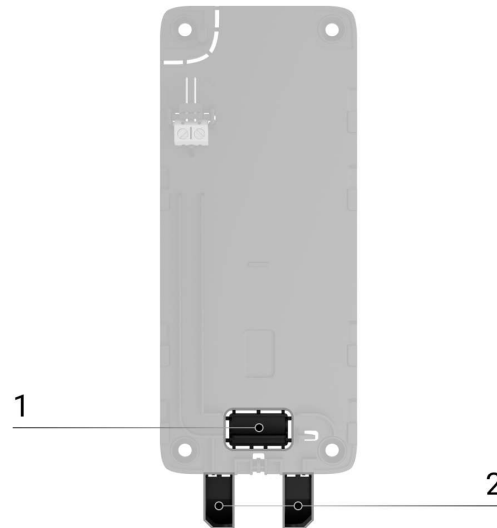

1 – para sacar el cable afuera a través de la pared.

2 – para sacar el cable afuera por la parte inferior. Bastará con desprender una de las piezas perforadas.

2. Desenergice el cable de alimentación externa.

3. Conecte el cable a los terminales respetando la polaridad (marcada en el plástico).

4. Coloque el cable en el conducto de cables. Un ejemplo de cómo sacar el cable afuera por la parte inferior del teclado:

5. Encienda el teclado y colóquelo en el panel de montaje.
6. Compruebe el estado de las baterías y de la fuente de alimentación externa en la app Ajax, así como el funcionamiento general del dispositivo.

Actualización de firmware

La actualización del firmware del KeyPad TouchScreen se puede instalar cuando haya una nueva versión disponible. Puede comprobarlo en la lista de dispositivos en las apps Ajax. Si hay una actualización disponible, el teclado correspondiente tendrá un icono . Un administrador o un PRO con acceso a la configuración del sistema puede iniciar una actualización en los estados o en la configuración del KeyPad TouchScreen. Una actualización tarda hasta 1 o 2 horas (si el teclado funciona a través del ReX 2).



Para actualizar el firmware, conecte la alimentación externa al KeyPad TouchScreen. Sin una alimentación externa, no se iniciará la actualización.

Si el KeyPad TouchScreen no recibe energía de una fuente de alimentación externa en el lugar de instalación, puede utilizar un panel de montaje SmartBracket separado para el KeyPad TouchScreen. Para ello, retire el teclado del panel de montaje principal e instálelo en un panel de reserva conectado a una alimentación externa con una tensión de 10.5–14 V_~ y una corriente de 0.5 A o superior.

El panel de montaje puede adquirirse por separado a partners autorizados de Ajax Systems.

Cómo actualizar el firmware del KeyPad TouchScreen

Mantenimiento

Compruebe el rendimiento del KeyPad TouchScreen con regularidad. La frecuencia óptima de comprobación es una vez cada tres meses. Limpie la carcasa del dispositivo de polvo, telarañas y otro tipo de suciedad que pueda aparecer. Utilice una servilleta seca y suave que sea adecuada para el mantenimiento del equipamiento.

No utilice sustancias que contengan alcohol, acetona, gasolina u otros disolventes activos para limpiar el dispositivo. Limpie la pantalla táctil con cuidado.

El dispositivo funciona hasta 1.5 años con las baterías preinstaladas, lo que es un valor calculado sobre la base de la configuración por defecto y hasta 4 interacciones diarias con el teclado.

Cuando las baterías necesitarán ser reemplazadas, el sistema se lo advertirá con antelación. Al cambiar el modo de seguridad, el LED se encenderá y se apagará suavemente.

Especificaciones técnicas

Todas las especificaciones técnicas del KeyPad TouchScreen

Cumplimiento de normas

Garantía

Los productos de Limited Liability Company «Ajax Systems Manufacturing» tienen una garantía de 2 años tras la compra.

Si el dispositivo no funciona correctamente, póngase en contacto con el soporte técnico de Ajax primero. En la mayoría de los casos, los problemas técnicos se pueden resolver de forma remota.

Obligaciones de la garantía

Contrato de usuario

Póngase en contacto con el soporte técnico:

- e-mail
- Telegram

Suscríbese a nuestro boletín sobre una vida más segura. Sin correo basura

Suscríbese