

Monitor inteligente LM32-U400P

Manual del usuario





Prefacio

General

Este manual presenta las funciones, operaciones y precauciones del monitor inteligente LM32-U400P (en adelante, "el Dispositivo"). Lea atentamente antes de utilizar el dispositivo y guarde el manual para futuras consultas.

Instrucciones de seguridad

Las siguientes palabras de advertencia pueden aparecer en el manual.

| Palabras de señal | Significado |
|--|---|
|  DANGER | Indica un alto riesgo potencial que, si no se evita, provocará la muerte o lesiones graves. |
|  WARNING | Indica un peligro potencial medio o bajo que, si no se evita, podría provocar lesiones leves o moderadas. |
|  CAUTION | Indica un riesgo potencial que, si no se evita, podría provocar daños a la propiedad, pérdida de datos, reducciones en el rendimiento o resultados impredecibles. |
|  TIPS | Proporciona métodos para ayudarlo a resolver un problema o ahorrar tiempo. |
|  NOTE | Proporciona información adicional como complemento al texto. |

Historial de revisiones

| Versión | Contenido de la revisión | Hora de lanzamiento |
|---------------|--------------------------|---------------------|
| Versión 1.0.0 | Primer lanzamiento. | Noviembre de 2023 |

Aviso de protección de la privacidad

Como usuario del dispositivo o controlador de datos, es posible que recopile datos personales de otras personas, como su rostro, huellas dactilares y número de matrícula. Debe cumplir con las leyes y regulaciones locales de protección de la privacidad para proteger los derechos e intereses legítimos de otras personas mediante la implementación de medidas que incluyen, entre otras: Proporcionar una identificación clara y visible para informar a las personas sobre la existencia del área de vigilancia y proporcionar la información de contacto requerida.

Aviso de protección de la privacidad

- El manual es solo de referencia. Pueden existir ligeras diferencias entre el manual y el producto.
- No seremos responsables de pérdidas ocasionadas por el uso del producto de formas que no cumplan con el manual.

- El manual se actualizará de acuerdo con las últimas leyes y regulaciones de las jurisdicciones relacionadas. Para obtener información detallada, consulte el manual del usuario en papel, utilice nuestro CD-ROM, escanee el código R o visite nuestro sitio web oficial. El manual es solo para referencia. Pueden encontrarse ligeras diferencias entre la versión electrónica y la versión en papel.
- Todos los diseños y el software están sujetos a cambios sin previo aviso por escrito. Las actualizaciones del producto pueden provocar que aparezcan algunas diferencias entre el producto real y el manual. Póngase en contacto con el servicio de atención al cliente para obtener el programa más reciente y la documentación complementaria.
- Puede haber errores de impresión o desviaciones en la descripción de las funciones, operaciones y datos técnicos. En caso de duda o controversia, nos reservamos el derecho de explicación final.
- Actualice el software del lector o pruebe otro software de lectura convencional si no se puede abrir el manual (en formato PDF).
- Todas las marcas comerciales, marcas registradas y nombres de empresas en el manual son propiedad de sus respectivos dueños.
- Visite nuestro sitio web, comuníquese con el proveedor o el servicio de atención al cliente si ocurre algún problema al utilizar el dispositivo.
- Si existe alguna incertidumbre o controversia, nos reservamos el derecho de explicación final.

Medidas de seguridad y advertencias importantes

Esta sección presenta contenido que cubre el manejo adecuado del dispositivo, la prevención de riesgos y la prevención de daños a la propiedad. Lea atentamente antes de usar el dispositivo y cumpla con las pautas al usarlo.

Requisitos de funcionamiento



ADVERTENCIA

- No pise ni apriete el cable eléctrico, especialmente el enchufe o el punto de conexión del cable eléctrico al producto.
- Sujete firmemente el enchufe del cable de conexión al insertarlo o retirarlo. Tirar del cable de conexión podría dañarlo.
- Apague el producto antes de limpiarlo.
- No toque ningún componente fijo dentro del producto. De lo contrario, podría sufrir daños personales o al producto.



PRECAUCIÓN

- Asegúrese de que la fuente de alimentación del dispositivo funciona correctamente antes de usarlo. No desconecte el cable de alimentación del dispositivo mientras esté encendido.
- Utilice el dispositivo únicamente dentro del rango de potencia nominal.
- Transporte, utilice y almacene el dispositivo en condiciones de humedad y temperatura permitidas.
- Evite que los líquidos salpiquen o goteen sobre el dispositivo. Asegúrese de que no haya objetos que contengan líquido sobre el dispositivo para evitar que los líquidos fluyan hacia él.
- No desmonte el dispositivo.
- Tenga en cuenta y observe todas las advertencias e ilustraciones.
- Asegúrese de que la energía esté apagada y los cables de conexión estén retirados antes de mover el producto.
- No utilice líneas de conexión no certificadas, ya que podrían provocar fallas en el equipo.
- Evite colisiones con el producto, ya que esto podría provocar fallas en el equipo.
- Por seguridad, apague el dispositivo si no va a utilizar el producto durante un periodo prolongado.

Requisitos de instalación



ADVERTENCIA

- Conecte el dispositivo al adaptador antes de encenderlo.
- Cumpla estrictamente las normas de seguridad eléctrica locales y asegúrese de que el voltaje en el área sea estable y se ajuste a los requisitos de energía del dispositivo.
- No conecte el dispositivo a más de una fuente de alimentación, ya que podría dañarse.

- No se cuelgue ni se apoye en el producto. Si lo hace, el producto podría caerse o dañarse. También podría causar lesiones a las personas. Preste especial atención cuando haya niños cerca.
- Si el producto se instala en la pared, asegúrese de que la capacidad de carga de la pared sea suficiente. Para evitar caídas y lesiones a personas, instálole de acuerdo con las instrucciones incluidas con los accesorios de montaje.
- No coloque el producto en un entorno gaseoso inflamable o corrosivo, ya que podría provocar un incendio o dañar el producto. Colocar el producto cerca de gases inflamables puede provocar fácilmente una explosión peligrosa.



PRECAUCIÓN

- Observe todos los procedimientos de seguridad y use el equipo de protección requerido provisto para su uso mientras trabaja en alturas.
- No exponga el dispositivo a la luz solar directa ni a fuentes de calor. No
- instale el dispositivo en lugares húmedos, polvorientos o con humo.
- Instale el dispositivo en un lugar bien ventilado y no bloquee el ventilador del dispositivo. Utilice el adaptador de corriente o la fuente de alimentación de la carcasa proporcionada por el fabricante del dispositivo.
- La fuente de alimentación debe cumplir con los requisitos de E51 en la norma IEC 62368-1 y no ser superior a PS2. Tenga en cuenta que los requisitos de la fuente de alimentación están sujetos a la etiqueta del dispositivo.
- Conecte los aparatos eléctricos de clase I a una toma de corriente con toma de tierra de protección.
- No bloquee la abertura de ventilación. Instale el producto de acuerdo con este manual.
- No coloque ningún objeto sobre el producto. El producto podría dañarse si entran objetos extraños en la unidad interna.
- Si no se fijan correctamente todos los tornillos durante la instalación, el producto puede caerse. Asegúrese de que todos los herrajes de montaje y otros accesorios de instalación estén correctamente fijados durante la instalación.
- Altura de montaje <2m
-  Terminal de puesta a tierra de protección. El aparato debe conectarse a una toma de corriente con conexión a tierra de protección.
- ~ Corriente alterna.

Requisitos de mantenimiento



ADVERTENCIA

- Corte la alimentación y la línea de conexión inmediatamente y comuníquese con el centro de servicio posventa si el producto o la línea de conexión están dañados por algún motivo. El uso continuo sin mantenimiento puede causar humo o mal olor.
- Apague o desenchufe el cable de alimentación inmediatamente si nota humo, olor o ruido anormal. Comuníquese con el centro de servicio posventa para realizar el mantenimiento después de confirmar que ya no hay humo ni olor. Si continúa utilizando el producto, podría provocar un incendio.



PRECAUCIÓN

- No ajuste, mantenga ni modifique si no tiene las calificaciones adecuadas.
- No abra ni retire la cubierta trasera, la caja ni la placa de cubierta del producto. Póngase en contacto con el distribuidor o el centro de servicio posventa cuando necesite realizar algún ajuste o mantenimiento.
- Solo personal de servicio calificado puede realizar el mantenimiento. Si el producto sufre algún tipo de daño, como daños en el enchufe, si entra materia extraña o líquido en la unidad, si está expuesto a la lluvia o la humedad, si pierde su función o si se cae, comuníquese con el distribuidor o con el centro de servicio posventa.
- Tenga cuidado durante el mantenimiento del producto incluso si no hay suministro eléctrico. Algunos componentes están equipados con SAI y pueden seguir suministrando energía, lo que es peligroso para las personas.

HDMITM
HIGH-DEFINITION MULTIMEDIA INTERFACE

Los términos HDMI y HDMI High-Definition Multimedia Interface y el logotipo de HDMI son marcas comerciales o marcas comerciales registradas de HDMI Licensing Administrator, Inc. en los Estados Unidos y otros países.

Tabla de contenido

| | |
|---|------|
| Prólogo | -I |
| Medidas de seguridad y advertencias importantes | -III |
| 1. Lista de embalaje | 1 |
| 2. Ajustes del monitor | 2 |
| 3. Descripción del botón | 3 |
| 4. Conexión de cables | 4 |
| 5. Especificaciones del producto | 5 |
| Apéndice 1.Solución de problemas | 6 |

1. Lista de empaque



La lista de empaque varía según el modelo que compre. Las listas de empaque en esta sección son

Solo como referencia. Los componentes que vienen con el dispositivo pueden ser ligeramente diferentes a los

aqueellos en las figuras.

Figura 1-1 Lista de embalaje



Tabla 1-1 Descripción de la lista de embalaje (1)

| No. | Nombre |
|-----|--|
| ① | Pantalla inteligente (Host) |
| ② | Base/Soporte |
| ③ | Cámara |
| ④ | Tornillos |
| ⑤ | Destornillador |
| ⑥ | Adaptador de corriente |
| ⑦ | Cable de alimentación |
| ⑧ | Cable de señal HDMI |
| ⑨ | Cable de señal tipo C |
| ⑩ | Guía rápida |
| ⑪ | Información legal y reglamentaria |
| ⑫ | Manual de usuario de pegatinas con código QR |

2. Ajustes del monitor

Las funciones de ajuste de la pantalla incluyen el ajuste del ángulo de inclinación, el ajuste del ángulo de rotación vertical de la pantalla, el ajuste del ángulo de rotación izquierda y derecha y el ajuste de altura, como se muestra en la siguiente figura. Los diferentes tipos de pantallas tienen diferentes funciones de ajuste y las funciones de ajuste específicas están sujetas a las funciones de ajuste del modelo real.

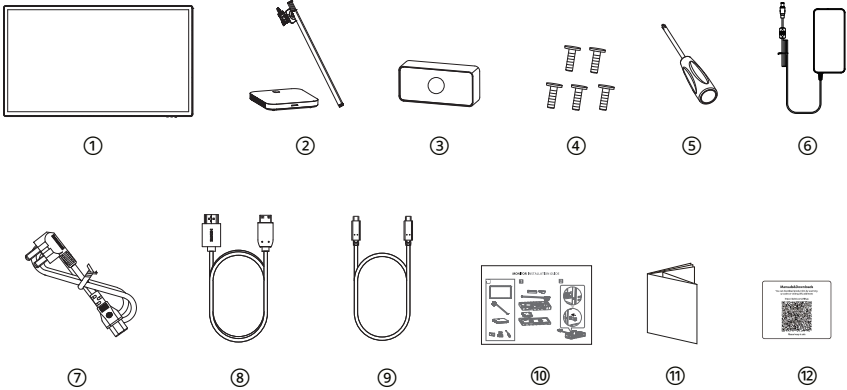
Figura 2-1 Ajustes del monitor

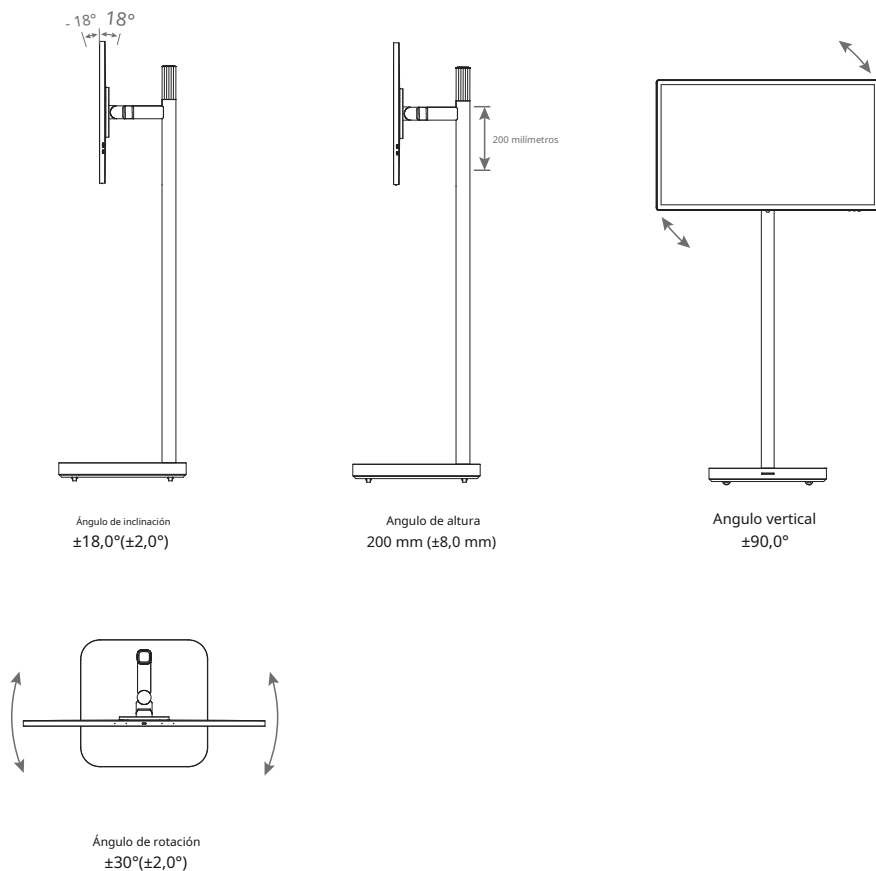

- Al ajustar el ángulo del monitor, asegúrese de no tocar ni presionar el área de la pantalla.
- Las cifras anteriores son solo de referencia y todo está sujeto al ajuste real.
función.

3. Descripción del botón

Figura 3-1 Indicador y botones

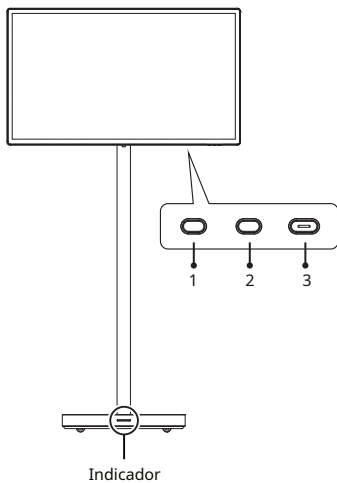

Descripción de los botones

| | |
|---|-------------------|
| 1 | Bajar volumen |
| 2 | Subir volumen |
| 3 | Encendido/apagado |

Descripción del indicador

| | |
|-------------|---|
| Azul | Encender y trabajar normalmente |
| Verde | Completamente cargado (estado de carga y nivel de energía > 98%) |
| Rojo | Bajo consumo (estado de carga y potencia <10%) |
| Rojo y azul | Baja potencia (potencia <10%) |
| Sin luz | Apagado |

* En el estado de carga, cuando la energía alcanza el 10% ~ 98%, no hay luz indicadora.



El contenido anterior es sólo de referencia y todo está sujeto a las condiciones reales.

4. Conexión del cable

Figura 4-1 Puertos de entrada y salida

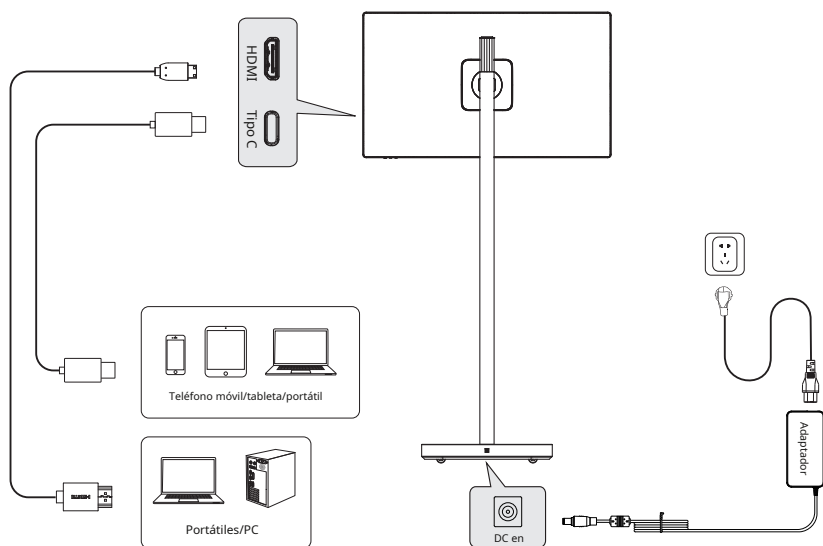

Los puertos anteriores son solo de referencia, los puertos reales de los diferentes tipos de monitores pueden variar.

Un poco diferente de los puertos en la figura, y todo está sujeto a los puertos y funciones del producto real.

5. Especificaciones del producto

Tabla 5-1 Especificaciones del producto

| Modelo del producto | | LM32-U400P |
|--|----------------|--|
| Tamaño de pantalla | | 31,5" |
| Relación de aspecto | | 16:9 |
| Ángulo de visión | | 178°(H) / 178°(V) |
| Relación de contraste | | 3000:1 (típico) |
| Bandera | | 16,7 millones |
| Resolución | | 3840x2160 |
| Frecuencia de actualización máxima | | 60 Hz |
| Tecnología táctil | | Mensaje de texto + AF |
| Sistema | | Android 11 |
| UPC | | MT8195 |
| Memoria DDR+EMMC | | 8G+128G |
| Producto Dimensiones Base de elevación | Sin base | 731,5 x 428,9 x 28,3 mm |
| | Con base | 731,5 x 1328,9 x 385 mm |
| Vocero | | 2*10 W |
| micrófono | | Matriz de 4 micrófonos |
| Rango de altura | | 200 ± 8 mm |
| Ángulo de rotación | | ±30°(±2,0°) |
| Angulo vertical | | ±90°(±2°) |
| Ángulo de inclinación | | Inclinación hacia adelante: -18° ± 2° Inclinación hacia atrás: +18° ± 2° |
| Ambiental condiciones | Acción | Temperatura: 0 °C ~ 40 °C (32 °F ~ 104 °F) Humedad: 10 % ~ 90 % HR (sin condensación) |
| | Almacenamiento | Temperatura: -20°~ 60° (-4°F ~ 140°F) Humedad: 5%-95% HR (sin condensación) |



NOTA

Los parámetros anteriores son sólo de referencia y prevalecerán los parámetros del modelo real.

Apéndice 1 Solución de problemas

Apéndice Tabla 1-1 Preguntas frecuentes

| Fallos que ocurren | Posibles soluciones |
|---|--|
| La luz indicadora de encendido no está encendida | <ul style="list-style-type: none"> ● Compruebe si la energía está encendida. ● Compruebe si el cable de alimentación está conectado.d. |
| Imposible conectar y usar | <ul style="list-style-type: none"> ● Verifique si la función plug-and-play del dispositivo es compatible con PC. ● Compruebe si la tarjeta de visualización es compatible con la función plug-and-play. |
| Imagen oscurecida | <ul style="list-style-type: none"> ● Ajustar el brillo y el contraste. |
| Imagen parpadeante o imagen con ondulaciones | <ul style="list-style-type: none"> ● Puede haber aparatos o equipos eléctricos con perturbaciones electrónicas. |
| La luz indicadora de encendido está encendido (parpadeando), pero el monitor no tiene imágenes. | <ul style="list-style-type: none"> ● Compruebe si el PC está encendido. ● Compruebe si la tarjeta de visualización del PC está insertada correctamente. ● Verifique si el cable de señal del monitor está conectado correctamente al PC. ● Verifique el enchufe del cable de señal del monitor y asegúrese de que ninguna clavija esté doblada. ● Observe la luz indicadora presionando la tecla Bloq Mayús en el teclado de la PC y verifique si la PC está funcionando. |
| Escasez de color (rojo, verde y azul) | <ul style="list-style-type: none"> ● Verifique el cable de señal del monitor y asegúrese de que todos los pines no estén doblados. |
| yoLa imagen no está en el medio o el tamaño no es el correcto. | <ul style="list-style-type: none"> ● Tecla de acceso rápido (AUTO) |
| Imagen con diferencia de color (el blanco no parece blanco) | <ul style="list-style-type: none"> ● Ajuste el color RGB o vuelva a seleccionar la temperatura del color. |
| Borroso el texto de la fuente de la pantalla bajo una señal VGA | <ul style="list-style-type: none"> ● Seleccione "E" para ajustar automáticamente la imagen. |
| Error de color de pantalla bajo señal VGA | <ul style="list-style-type: none"> ● Seleccione "Color automático" en OSD para corregir la pantalla de salida blanca. |

NOTA

Las soluciones alternativas anteriores son solo de referencia. Si tiene algún problema, comuníquese con el servicio posventa.

centro de servicio o busque un profesional que le ayude.