



Guía del usuario de la impresora/codificadora de tarjetas de alta definición HDP5000 (rev. 1.0)

Número de pieza: L001373

La Guía del usuario de la impresora de tarjetas de alta definición HDP5000 (Rev. 1.0) es propiedad de Fargo Electronics, Incorporated.

Copyright © 2007 de Fargo Electronics, Incorporated. Todos los derechos reservados. Impreso en los Estados Unidos de Norteamérica. Se autoriza de manera exclusiva a los redistribuidores autorizados de productos Fargo a que reproduzcan y distribuyan este documento con copyright a los clientes autorizados de Fargo. Se actualizará el número de revisión de este documento para que refleje los cambios, correcciones, actualizaciones y mejoras del mismo.

Número de control de revisión	Fecha	Título del documento
Revisión 1.0	Enero de 2009	Guía del usuario de la impresora/codificadora de tarjetas de alta definición HDP5000

Los siguientes documentos de referencia se revisaron exhaustivamente con el fin de proporcionar a Fargo las normas internacionales y profesionales, los requisitos, las guías y los modelos para nuestra documentación técnica, de formación y para el usuario. Durante el proceso de documentación de Fargo, siempre se ha respetado el *Aviso de protección de copyright* de cada documento. Esta referencia a otros documentos indica que Fargo es una empresa con certificación ISO en este momento.

ANSI/ISO/ASQ Q9001-2000 American National Standard, (subtítulo) Quality Management Systems - Requirements (publicado por la American Society of Quality, Quality Press, P.O. Box 3005, Milwaukee, Wisconsin 53201-3005).

The ASQ ISO 9000:2000 Handbook (editores, Charles A. Cianfrani, Joseph J. Tsiakals y John E. West; Second Edition; publicado por la American Society of Quality, Quality Press, 625 N. Plankinton Avenue, Milwaukee, Wisconsin 53203)

Juran's Quality Handbook (editores, Joseph M. Juran y A. Blanton Godfrey; quinta edición, McGraw-Hill)

Cualquier pregunta respecto a los cambios, correcciones, actualizaciones o mejoras de este documento se deben dirigir a:

Fargo Electronics, Incorporated
 Support Services
 6533 Flying Cloud Drive
 Eden Prairie, MN 55344 (USA)
 (952) 941-0050
 FAX: (952) 946-8492
www.fargo.com

Índice

Sección 1: Generalidades de la impresora	1-1
Secuencia de procesos (en formato tabla) de la HDP5000	1-1
Revisión de la secuencia de arranque de la HDP5000	1-1
Revisión de la secuencia de operaciones de la HDP5000	1-2
Revisión de la secuencia de arranque del módulo de laminación	1-5
Revisión de la secuencia de operaciones del módulo de laminación	1-5
Sección 2: Especificaciones	2-1
Mensajes de seguridad (léanse atentamente)	2-1
Conformidad con normativas	2-2
Homologaciones	2-2
Normas FCC	2-3
Protección medioambiental (China-RoHS)	2-3
Especificaciones técnicas	2-3
Especificaciones funcionales	2-14
Componentes de la impresora: De la transferencia térmica de resina al puerto de interfaz USB	2-15
Componentes de la impresora: Pantalla LCD y teclado de control de teclas programables	2-17
Componentes de la impresora: Cintas de impresión	2-20
Componentes de la impresora: Tarjetas en blanco	2-21
Componentes de la impresora: Bandejas de entrada y salida de tarjetas	2-23
Componentes de la impresora: Bandeja de salida de tarjetas y bandeja de tarjetas rechazadas	2-23
Unidad de impresión: Revisión del módulo de laminación de tarjetas	2-24
Componentes de la impresora: Rodillo de transferencia	2-25
Revisión de los sobrelaminados	2-26
Revisión de sobrelaminados de película de transferencia térmica y PolyGuard	2-26
Revisión del tamaño de parche CR-80	2-27
Revisión del diseño del sobrelaminado	2-27
Sección 3: Procedimientos de instalación	3-1
Inspección – HDP5000	3-1
Desembalaje de la impresora	3-1
Desembalaje de la impresora	3-3
Elección de una buena ubicación	3-4
Acerca de la condensación de humedad	3-4
Procedimientos de carga de la impresora	3-5
Cargar la cinta de impresión	3-5
Cargar la película de transferencia HDP transparente	3-8
Insertar el rodillo de limpieza de tarjetas	3-11
Carga del sobrelaminado	3-14
Cargar las tarjetas en blanco	3-17
Conexión eléctrica de la impresora HDP5000 y del módulo de laminación	3-19
Procedimientos de instalación del controlador de la impresora	3-23
Procedimientos de instalación	3-23
Instalación del controlador de la impresora HDP5000	3-23
Impresión de una imagen de prueba	3-32
Sección 4: Procedimientos con los accesorios	4-1
Utilización de la ranura para candados de seguridad de la HDP	4-1
Procedimientos de instalación y desinstalación del módulo de giro	4-3
Retirar la tapa de ampliación del lado de salida	4-3
Instalación del accesorio del módulo de giro	4-4
Sección 5: Resolución de problemas generales	5-6

Mensajes de la pantalla LCD	5-6
Resolución de problemas: Tablas de mensajes de error de la pantalla LCD y de la impresora	5-7
Modo de empleo de la tabla de mensajes de error de la pantalla LCD (con ejemplo)	5-8
Resolución de problemas mediante la tabla de mensajes de error de la pantalla LCD	5-9
Resolución de problemas mediante la tabla de mensajes de error de la impresora	5-24
Errores de comunicación	5-38
Resolución de errores de comunicación	5-38
Impresión de una imagen de prueba	5-41
Revisión de la tarjeta de autocomprobación de la alineación	5-42
Revisión de la autocomprobación de barras de colores	5-43
Revisión de la autocomprobación de la configuración del dispositivo	5-44
Revisión de la autocomprobación magnética	5-46
Revisión de la autocomprobación de resina	5-47
Sección 6: Opción Ethernet	6-1
Introducción	6-1
Especificaciones técnicas de la opción Ethernet	6-2
Especificaciones técnicas de la opción Ethernet	6-2
Descripción general de los servicios de red	6-4
Revisión del servidor de impresión	6-4
Revisión del servidor de páginas Web	6-4
Revisión de la interfaz de administración de red	6-4
Revisión del servidor Telnet	6-4
Interfaz de administración de red	6-5
Interfaz de línea de comandos de Telnet	6-5
Inicio de una sesión de Telnet	6-5
Revisión de la tabla de comandos de Telnet	6-6
Procedimientos estándar de las páginas Web de Ethernet	6-14
Revisión de la seguridad de las páginas Web	6-14
Inicio de sesión	6-15
Acceso a la página de inicio	6-16
Revisión de la página de inicio	6-18
Revisión de las categorías y campos de la página de inicio (tabla)	6-19
Ajuste de la configuración de red	6-20
Acceso a la página de Configuración de red	6-20
Revisión de la interfaz	6-21
Revisión de la configuración actual	6-21
Conmutación al modo de dirección IP automática	6-22
Cambio al modo de dirección IP estática	6-23
Uso del botón Borrar cambios	6-25
Uso de la página Información de los soportes	6-26
Uso de la página TCP/IP	6-27
Uso de la página TCP/IP	6-28
Uso de la página Impresora	6-29
Uso de la página Registro del sistema	6-32
Cambio de nombre del registro	6-33
Selección del tipo de registro	6-34
Selección del destino del registro	6-36
Configuración del registro de eventos por correo electrónico	6-37
Especificación de registro de eventos de UDP	6-38
Especificación de registro de eventos de TCP	6-41
Uso de las páginas Administración	6-43
Uso de la página Información del sistema	6-43
Cambio de la contraseña root	6-45

Uso de las páginas de reinicio _____	6-46
Reiniciar la impresora _____	6-46
Actualización del firmware principal _____	6-48
Uso de la página Ruta de impresión _____	6-52
Uso de la página Ayuda _____	6-55
Procedimientos adicionales _____	6-55
Acceso a los LED de estado de Ethernet _____	6-55
Revisión de la tabla de indicadores LED de la HDP5000 _____	6-55
Actualización del firmware principal con la utilidad de Impresora Fargo Workbench _____	6-56
Restaurar la configuración de fábrica para Ethernet _____	6-59
Restablecer la configuración de la HDP5000 _____	6-59
Cambiar la configuración de red mediante la pantalla LCD de la HDP5000 _____	6-59
Acceso al menú de configuración de red _____	6-59
Cambiar la configuración DHCP _____	6-60
Cambiar la configuración ANEG _____	6-60
Guardar direcciones _____	6-61
Restablecer las contraseñas _____	6-61
Acceso a la dirección IP de la HDP5000 _____	6-63
Procedimientos para la resolución de problemas de la impresora Ethernet _____	6-64
Procedimientos para la resolución de problemas _____	6-64
Verificación de la conexión de la impresora _____	6-65
Verificación de la dirección IP de la impresora _____	6-65
Verificación de que el PC puede acceder a la impresora mediante el comando ping _____	6-66
Impresión de una página de prueba _____	6-67
Revisión de las preguntas frecuentes _____	6-68
Glosario _____	6-76
<i>Sección 7: Módulo de laminación de tarjetas _____</i>	<i>7-1</i>
Revisión del módulo de laminación de tarjetas _____	7-2
Instalación del módulo de laminación de tarjetas _____	7-3
Introducción _____	7-3
Inspección del módulo de laminación de tarjetas _____	7-4
Desembalaje del módulo de laminación de tarjetas _____	7-4
Elección de una correcta ubicación _____	7-4
Prevención de la condensación por humedad _____	7-4
Instalación del accesorio del módulo de laminación _____	7-5
Ajuste de la posición de la laminación en la tarjeta _____	7-7
Ajuste del alisador de tarjetas _____	7-9
<i>Sección 8: Ajustes de la impresora _____</i>	<i>8-1</i>
Impresión en tarjetas alternativas _____	8-1
Selección de las tarjetas adecuadas y optimización del proceso de impresión de la HDP _____	8-1
Realización de la prueba de adherencia con cinta adhesiva _____	8-1
Opciones del controlador de la impresora _____	8-4
Instalación de actualizaciones del controlador de impresión _____	8-4
Configuración del controlador de la impresora _____	8-7
Configuración de Windows 2000/XP/2003 _____	8-7
Uso de los botones Aceptar, Cancelar y Ayuda _____	8-7
Uso de la ficha Tarjeta _____	8-8
Selección del tipo de tarjeta _____	8-10
Ajuste de la orientación _____	8-14
Especificación del número de copias _____	8-15
Pulsar el botón Diagnóstico _____	8-16

Pulsar el botón Impresión de prueba	8-17
Pulsar el botón Acerca de	8-18
Pulsar el botón Toolbox	8-19
Uso de la ficha Opciones de dispositivo	8-20
Detección de suministros con la función de tiempo de impresión	8-21
Ajuste del Tipo de cinta	8-25
Ajuste del Tipo de cinta	8-26
Uso de las funciones de grupo de Doble cara	8-27
Uso de la opción Doble cara - Imprimir ambas caras	8-28
Uso de la opción Imprimir ambas caras - Dividir 1 conjunto de paneles de cinta	8-29
Uso de la opción Imprimir ambas caras - Imprimir imagen del reverso en el anverso de la tarjeta	8-30
Uso de la opción Dos caras - Imprimir sólo el reverso	8-31
Uso del grupo Opciones	8-32
Uso de las opciones Girar anverso 180 grados o Girar reverso 180 grados	8-33
Uso de la opción Deshabilitar impresión	8-34
Uso de las opciones Doble pasada e Invertir imagen del panel F	8-35
Uso de la ficha Color de la imagen	8-36
Uso del menú desplegable Calidad - Correspondencia de colores	8-39
Ajuste del Difuminado de resina	8-43
Uso de la ventana Opciones avanzadas del color de la imagen	8-44
Uso del botón Predeterminado de la ficha Color de imagen	8-50
Uso de la ficha Transferencia de la imagen	8-51
Ajuste de los controles de posición de imagen	8-52
Ajuste del tiempo de permanencia y temperatura de transferencia	8-54
Uso del botón Predeterminado	8-58
Uso de la ficha Codificación magnética	8-59
Uso de la lista desplegable Modo de codificación	8-60
Selección de la coercitividad/pista magnética	8-66
Revisión de la función Desplazar datos a la izquierda	8-67
Revisión de las opciones de pista magnética	8-68
Uso de las Opciones de pista magnética	8-70
Uso de los botones Tamaño del carácter	8-73
Uso de la lista desplegable Compensación ASCII	8-74
Uso de la lista desplegable Densidad de bits	8-75
Uso de la lista desplegable Generación LRC	8-76
Uso de la lista desplegable Modo de codificación	8-77
Revisión de las Ubicaciones de la pista ISO	8-78
Envío de la información de la pista	8-79
Revisión de la cadena de ejemplo	8-80
Revisión de la Tabla de códigos ASCII y caracteres	8-81
Uso del botón Predeterminado (ficha Transferencia de imagen)	8-82
Uso de la ficha Laminación (HDP5000-LC)	8-83
Selección de la posición de laminación	8-84
Ajuste de la velocidad de laminación - Tiempo de permanencia de la transferencia	8-85
Selección del menú desplegable Lado de laminación	8-87
Selección del tipo de laminación	8-88
Selección del botón Predeterminado	8-90
Uso de la ficha Panel K de resina	8-91
Uso de la opción Hacer clic y arrastrar	8-93
Selección del botón de opción "pulgadas o mm"	8-93
Uso de los botones Añadir y Borrar	8-93
Selección de Tarjeta completa	8-94

Selección de Áreas definidas _____	8-95
Selección de las Áreas indefinidas _____	8-96
Definición del área para activar la cuadrícula de la tarjeta _____	8-97
Selección de las opciones Imprimir YMC bajo K e Imprimir sólo K _____	8-98
Uso de la ficha Suministros de la impresora _____	8-100
Revisión de la información de la ficha Suministros _____	8-101
<i>Sección 9: Toolbox _____</i>	<i>9-102</i>
Acceso a Toolbox _____	9-102
Selección de la ficha Configuración _____	9-104
Uso de la ficha Configuración _____	9-106
Uso del grupo de funciones opcionales de la impresora _____	9-106
Uso del grupo Supervisión de eventos _____	9-107
Revisión del mensaje de Nivel bajo de cinta _____	9-107
Revisión del mensaje de Nivel bajo de laminado _____	9-108
Uso del mensaje Nivel bajo de película _____	9-109
Selección del grupo Definir idioma de la pantalla LCD de la impresora _____	9-109
Selección de la ficha Calibrar laminador _____	9-110
Selección de la ficha Calibrar película _____	9-111
Selección de la ficha Calibrar cinta _____	9-112
Selección de la ficha Limpiar impresora _____	9-113
Uso del grupo Limpiar impresora _____	9-115
Selección de la ficha Configuración avanzada _____	9-116
Uso de la opción Oscuridad de la imagen _____	9-117
Uso de la opción Imprimir parte superior del formulario _____	9-119
Uso de la opción Imprimir parte izquierda del formulario _____	9-121
Uso de la opción Parte superior magnética del formulario _____	9-122
Uso del Ángulo de giro de impresión _____	9-124
Uso de la opción Nivel de giro de impresión _____	9-124
Uso de la opción Ángulo de giro del codificador _____	9-124
Ajuste de la resistencia del cabezal de impresión _____	9-124
Uso de la opción de Ajuste TOF de transferencia _____	9-125
Uso de la opción Compensación de la Temperatura de Transferencia _____	9-128
Ajustes de la tensión de impresión _____	9-128
Uso de la opción Tensión de recogida de la cinta de impresión _____	9-128
Uso de la opción Tensión de recogida de la película de impresión _____	9-128
Uso de la opción Tensión de alimentación de la cinta de impresión _____	9-129
Ajustes de la tensión de transferencia _____	9-130
Uso de la opción Tensión de transferencia de alimentación de la película _____	9-130
Uso de la opción Tensión de transferencia de recogida de la película _____	9-130
Uso de la opción Ajuste de temperatura de resina _____	9-131
Uso de la opción Tiempo de apagado automático _____	9-131
Uso de la opción Tiempo de espera _____	9-131
Uso de la opción Punto rojo _____	9-131
Uso de la opción Contraste de la pantalla LCD _____	9-132
Uso de la opción Frecuencia de limpieza _____	9-133
Uso de la opción Deshabilitar EAT _____	9-133
Uso de la opción Nivel de enfriamiento de la película de impresión _____	9-133
Uso de la opción Nivel de enfriamiento de la película de transferencia _____	9-133
Uso de la opción Habilitar compensación de arrugado de la cinta _____	9-133
Uso de la opción Parte superior de laminación del formulario _____	9-133
Uso de la opción Fin de laminación del formulario _____	9-133
Uso de la opción Recogida de la parte inferior de laminación _____	9-134
Uso de la opción Recogida de la parte superior de laminación _____	9-134
Uso de la opción Retroceso de tarjeta en la laminación _____	9-135
Uso de la opción Longitud de tarjeta en la laminación _____	9-135

Revisión del mensaje de error No hay ninguna impresora conectada _____	9-135
Revisión del mensaje de error Valor fuera de intervalo _____	9-135
Sección 10: Limpieza _____	10-1
Uso de los suministros requeridos _____	10-1
Limpieza de los rodillos de platina y de alimentación de tarjeta de la impresora _____	10-2
Procedimientos de limpieza _____	10-4
Limpieza del interior de la impresora _____	10-4
Limpieza del exterior de la impresora _____	10-5
Limpieza del cabezal de impresión _____	10-6
Cambiar rodillo de limpieza de tarjetas _____	10-7
Limpieza del codificador magnético _____	10-8
Sección 11: Utilizad de impresora Fargo Workbench _____	11-1
Revisión de la ficha Tarjeta y del botón Diagnóstico _____	11-1
Sección 12: Uso del panel fluorescente _____	12-1
Configuración de los datos fluorescentes (Panel F de la cinta YMCFK) mediante Workbench _____	12-2
Configuración de los datos fluorescentes (Panel F de la cinta YMCFK) mediante la aplicación _____	12-12
Sección 13: Embalaje de la impresora de tarjetas _____	13-1
Sección 14: Actualización del firmware _____	14-1
Actualizaciones del firmware _____	14-1
Sección 15: Soporte técnico de Fargo _____	15-1
Comunicarse con el soporte técnico de Fargo _____	15-1
Lectura de los números de serie de una impresora Fargo _____	15-2
Determinación de la fecha de fabricación de una impresora Fargo _____	15-2
Revisión del ejemplo N° 1: Número de serie A8090001 _____	15-2
Sección 16: Glosario _____	16-1

Sección 1: Generalidades de la impresora

Secuencia de procesos (en formato tabla) de la HDP5000

Revisión de la secuencia de arranque de la HDP5000

Paso	Proceso
1	Se enciende (ON) el motor paso a paso del alimentador de tarjetas (para comprobar si hay alguna tarjeta en el recorrido de las tarjetas).
2	Se enciende el elevador del cabezal de laminación hasta que el sensor del elevador del cabezal indica que el cabezal está en posición levantada.
3	Se enciende (ON) el motor de recogida de la película de transferencia con el fin de tensarla.
4	Se enciende el elevador del cabezal de impresión hasta que el sensor del elevador del cabezal indica la posición elevada del cabezal.
5	Avanza la cinta de impresión hasta localizar el panel amarillo, se detiene, avanza hasta el magenta, luego retrocede hasta el amarillo (el sensor de la cinta detecta el color de ésta).
6	La película de transferencia avanza dos paneles desde el suministro (avanza hasta que el sensor de la película de impresión detecta 2 marcas en la película).
7	La película de transferencia avanza un panel desde el suministro (avanza hasta que el sensor de la película de impresión detecta 1 marca en la película).
8	La película de transferencia retrocede un panel hasta el suministro (retrocede hasta que el sensor de la película de impresión detecta 1 marca en la película).
9	La película de transferencia retrocede un panel hasta el suministro (retrocede hasta que el sensor de la película de impresión detecta 1 marca en la película).

Revisión de la secuencia de operaciones de la HDP5000

La siguiente secuencia describe un trabajo de impresión a todo color y a doble cara con codificación magnética.

Paso	Proceso
1	Se recibe la información de archivo desde el ordenador.
2	El calentador calienta o mantiene la temperatura del rodillo caliente valiéndose del RTD (dispositivo térmico resistivo) para mantener la temperatura deseada.
3	El motor de CC y el motor paso a paso se encienden (ON) y se accionan hasta que el sensor detecta una tarjeta, tras lo cual se detiene el motor de admisión de tarjetas. El motor paso a paso seguirá accionado durante determinados pasos hasta colocar la tarjeta bajo el sensor de alimentación/posición de tarjetas.
4	Con trabajos de impresión magnética, el motor paso a paso continúa desplazando la tarjeta hasta situar el borde posterior de ésta bajo el cabezal magnético. Se detiene todo el proceso.
5	El motor paso a paso se enciende en sentido inverso y codifica la tarjeta. Se detiene todo el proceso.
6	Vuelve a encenderse el motor paso a paso y coloca el borde posterior de la tarjeta bajo el cabezal magnético. Se detiene todo el proceso.
7	El motor paso a paso se enciende en sentido inverso y comprueba los datos que se han codificado en la banda magnética.
8	El motor paso a paso sigue desplazando la tarjeta hasta situar el borde posterior de ésta bajo el sensor de alimentación/posición de tarjetas. Se detiene todo el proceso.
9	Los accionamientos de la cinta se encienden y se desplazan hasta que el sensor de la cinta de impresión detecta el panel correcto. Se detiene todo el proceso. (Nota: el codificador de la cinta de impresión está activo durante este paso.) Este paso se produce de forma simultánea al Paso 10 (siguiente).
10	Los accionamientos de la película se encienden hasta colocar ésta en el sensor de alineación de la impresión de cinta. (Nota: este sensor es el que está más cerca del rodillo de la platina de impresión.) Se detiene todo el proceso. (Nota: el codificador de la cinta de película está activo durante este paso.)

Continúa en la página siguiente

Revisión de la secuencia de operaciones de la impresora de tarjetas HDP5000 (continuación)

Paso	Proceso
11	Se acciona el motor del elevador del cabezal y hace descender a éste hasta que se activa el sensor del elevador del cabezal. Se detiene todo el proceso.
12	El ventilador se enciende según se precise para mantener frío el cabezal.
13	Se encienden los accionamientos de la cinta, el accionamiento de la película y el motor paso a paso de la platina de impresión y el cabezal de impresión graba los datos de la imagen hasta que éstos se vacían. Se detiene todo el proceso. (Nota: Los codificadores de la cinta y los codificadores de la película están activos durante este paso.)
14	Se acciona el motor del elevador del cabezal y lo eleva hasta que se activa el sensor del elevador del cabezal. Se detiene todo el proceso. El accionamiento de la película invierte el sensor de posición de la película para imprimir sobre la imagen (nuevamente).
15	Repita los pasos del 9 al 14 de acuerdo con el número correspondiente de paneles de color/termosellado.
16	Se encienden los accionamientos de la película para rebobinar la parte impresa de la película hasta situarla en el rodillo de transferencia caliente gracias al sensor de alineación de la película de laminación.
17	Si el calentador aún no ha alcanzado la temperatura necesaria, el trabajo se detiene.
18	Se acciona el motor paso a paso para desplazar la tarjeta y colocarla directamente sobre el rodillo de transferencia. El sensor de alimentación/posición de tarjetas determina el borde de la tarjeta y el número de pasos para colocarla. Se detiene todo el proceso.
19	Se acciona el motor del elevador del cabezal para elevar el rodillo de transferencia y se detiene cuando se activa el sensor del elevador del cabezal. Se detiene todo el proceso.
20	El accionan el motor paso a paso y el accionamiento de la película para laminar la película impresa sobre la tarjeta. Se desconectarán transcurridos una serie de pasos en función de la posición indicada por el sensor de tarjetas. Se detiene todo el proceso. (Nota: El codificador de la película está activo durante este paso.)
21	Se acciona el motor del elevador del cabezal para bajar el rodillo de transferencia y se detiene cuando se activa el sensor del elevador del cabezal.

22	El accionamiento de la película y el motor paso a paso se accionan durante un determinado número de clics en función del codificador de la película, hasta que ésta se suelta.
23	<p>Se acciona el motor paso a paso para introducir la tarjeta en el módulo de giro para darle la vuelta a la tarjeta a la cara contraria. Una vez girada la tarjeta, se devuelve al sensor de alimentación/posición de tarjetas para repetir los pasos del 9 al 14.</p> <p>Una vez finalizados todos los ciclos de impresión, la tarjeta se desplaza a la bandeja de salida (en función de los pasos conocidos procedentes del sensor de la posición de las tarjetas del módulo de giro) Se detiene todo el proceso.</p>
24	El calentador se mantiene a una temperatura fija gracias al RTD cuando la impresora está activa. El ventilador de refrigeración se acciona cuando el cabezal de impresión está activo o está caliente.

Revisión de la secuencia de arranque del módulo de laminación

Paso	Proceso
1	Se enciende el elevador del cabezal de laminación hasta que el sensor del elevador del cabezal indica que el cabezal está en posición levantada.
2	Se acciona el motor de la cinta de laminación. (Nota: El RFID determina si hay colocado un rodillo de laminación.)
3	El sensor de tarjetas comprueba si hay alguna tarjeta y la expulsa si la detecta.

Revisión de la secuencia de operaciones del módulo de laminación



La secuencia de operaciones de laminación comienza una vez que la impresora de tarjetas finaliza la impresión.

Paso	Proceso
1	La tarjeta pasa al módulo de laminación.
2	La tarjeta se introduce en el sensor de posición de tarjetas.
3	Se acciona el motor de recogida de laminación hasta que el sensor de laminación detecta la marca.
4	Se acciona el motor de alimentación de tarjetas hasta colocar el borde anterior de la tarjeta en el rodillo de laminación.
5	Se acciona el motor de elevación del rodillo de laminación hasta que el sensor del elevador del rodillo de transferencia detecta que el rodillo ha descendido.
6	El motor de alimentación de tarjetas y el motor de la unidad de laminación se accionan mientras pasa toda la tarjeta.
7	Se acciona el motor de elevación del rodillo de laminación hasta que el sensor del elevador del rodillo de laminación detecta que el rodillo se ha levantado.

Sección 2: Especificaciones

La finalidad de esta sección es proporcionar al usuario información específica acerca del cumplimiento de las normas, las homologaciones, las especificaciones técnicas y las especificaciones funcionales de las impresoras HDP5000 y HDP5000-LC.

Mensajes de seguridad (léanse atentamente)

Símbolo	Instrucciones importantes con fines de seguridad
<p>Peligro:</p> 	<p>Si no respetan estas pautas de instalación, pueden provocarse lesiones graves o la muerte.</p> <p>La información relacionada con posibles problemas de seguridad se identifica con un símbolo de advertencia (figura de la izquierda).</p> <ul style="list-style-type: none"> • Para evitar lesiones personales, consulte los siguientes mensajes de seguridad antes de realizar una operación que esté antecedida por este símbolo. • Para evitar lesiones personales, desconecte siempre el cable de alimentación antes de realizar los procedimientos de reparación, a menos que se especifique lo contrario.
<p>Precaución:</p> 	<p>Este dispositivo es sensible a la electrostática. Podría dañarse en caso de estar expuesto a descargas de electricidad estática.</p> <p>La información relacionada con posibles problemas de seguridad electrostática se identifica con un símbolo de advertencia (figura de la izquierda).</p> <ul style="list-style-type: none"> • Para evitar daños en el equipo o los materiales, consulte los siguientes mensajes de seguridad antes de realizar una operación que esté antecedida por este símbolo. • Para evitar daños en el equipo o los materiales, siga todos los procedimientos de Descarga electrostática (ESD) establecidos cuando manipule cables en la tarjeta de circuito o cerca de ella y en los cabezales de impresión. • Para evitar daños en el equipo o los materiales, tenga puesto siempre un dispositivo personal para conectar a tierra (por ejemplo, una muñequera con conexión a tierra de alta calidad para evitar posibles daños). • Para evitar daños en el equipo o los materiales, retire siempre las cintas y tarjetas de la impresora antes de cualquier reparación, a menos que se especifique lo contrario. • Para evitar daños en el equipo o los materiales, quítese las joyas y lávese bien las manos para eliminar la grasa y otros residuos antes de trabajar con la impresora.

Conformidad con normativas

Término	Descripción
CSA (cUL)	El fabricante de la impresora ha sido autorizado por UL para representar a la impresora de tarjetas como Certificada por CSA con arreglo a la norma de CSA C22.2 N° 60950-1-03. Número de archivo: E145118
FCC	La impresora de tarjetas cumple los requisitos establecidos en la Sección 15 de las normas de FCC para dispositivos digitales de Clase A.
UL	La impresora de tarjetas figura como EQUIPO DE TECNOLOGÍA DE INFORMACIÓN UL IEC 60950-1 (2001). (Nota: Este producto debe conectarse a una fuente de alimentación homologada y marcada como de "Clase 2" y con una especificación de 24 V cc, de 3,75 a 5 A.) Número de archivo: E145118

Homologaciones

Término	Descripción
Normativas sobre emisiones	CE, FCC, CRC c1374, EN 55022 Clase A, FCC Clase A, EN 55024: 1998, EN 61000-3-2 y EN 61000-3-3.
Normativas de seguridad	UL IEC 60950-1 (2001), CSA C22.2 N° 60950-1-03.

Normas FCC

Este dispositivo cumple los requisitos establecidos en la Sección 15 de las normas de FCC. Su funcionamiento está sujeto a las siguientes dos condiciones:

- (1) El dispositivo no debe generar interferencias perjudiciales
- (2) El dispositivo debe aceptar todas las interferencias recibidas, incluidas aquéllas que puedan causar un funcionamiento indeseado.

Nota: Este equipo se ha probado y cumple con los límites de los dispositivos digitales de Clase A, según lo estipulado en la Sección 15 de las normas de FCC. Estos límites están orientados a proporcionar una protección razonable frente a interferencias perjudiciales al utilizar el equipo en un entorno comercial. Este equipo genera, utiliza y puede emitir energía de radiofrecuencia. Si no se instala y se utiliza según lo dispuesto en el manual de instrucciones, puede producir interferencias perjudiciales en las comunicaciones por radio. Es probable que el uso de este equipo en áreas residenciales provoque interferencias perjudiciales, en cuyo caso el usuario debe corregir la interferencia bajo su responsabilidad.



Mensajes de seguridad de referencia de este documento.

Protección medioambiental (China-RoHS)

El período de utilización de protección medioambiental está basado en la utilización del producto en un entorno de oficina.

Especificaciones técnicas

Término	Descripción
Grosos de tarjetas admitidos	<ul style="list-style-type: none"> • Sólo impresión: De 0,030" (30 mil) a 0,050" (50 mil) / de 0,762 mm a 1,27 mm • Impresión/Laminación: De 0,030" (30 mil) a 0,040" (40 mil) / de 0,762 mm a 1,02mm
Tipos de tarjetas electrónicas admitidas	Tarjetas de proximidad HID, tarjetas inteligentes sin contacto Mifare y tarjetas inteligentes de contacto, iClass
Tipos de tarjetas admitidas (Composiciones)	ABS, PVC, PET, PETG, tarjetas de proximidad, tarjetas inteligentes de contacto, tarjetas de banda magnética y tarjetas de memoria óptica
Limpieza de tarjetas	Rodillo de limpieza reemplazable (viene con cada cinta de impresión)
Colores	Hasta 16,7 millones de colores / 256 tonos por píxel

<p>Capacidad del cartucho de entrada de tarjetas</p>	<p>HDP5000 y HDP5000-LC: 100 tarjetas (0,030" / 0,762 mm) Dispone de cartucho de tarjetas recargable que puede colocarse en la impresora o desmontarse para guardarlo. De este modo es posible introducir una sola tarjeta con el cartucho de tarjetas desmontado o sin que hay otras tarjetas en él.</p>
<p>Capacidad de tarjetas de la bandeja de salida:</p>	<p>HDP5000 y HDP5000-LC: Capacidad de la bandeja de salida de 200 tarjetas (0,030"/0,762 mm) Incluye la capacidad de la bandeja de tarjetas rechazadas cuando se conecta al módulo de giro con capacidad de almacenamiento disponible en la bandeja de salida o en el módulo de laminación.</p>
<p>Dimensiones de las tarjetas (tamaños estándar admitidos)</p>	<p>HDP5000 y HDP5000-CR-80: Esta selección es el tamaño de formulario predeterminado para la HDP5000. Imprimirá una imagen de 85.6mm L x 54mm A (3,370 pulg. L x 2,125 pulg. A) incluso un sangrado de 0,04 por cada unos de los márgenes.</p> <ul style="list-style-type: none"> • CR-80 (valores por defecto): El tamaño de tarjeta admitido es de 56 X 87,7 mm (2,204 X 3,452 pulgadas). <p>El tamaño de tarjeta estándar expresado en pulgadas (Controlador de impresión HDP5000 > ficha Card).</p>  <p>El tamaño de tarjeta estándar expresado en milímetros (Controlador de impresión HDP5000 > ficha Card).</p> 

Especificaciones técnicas (continuación)

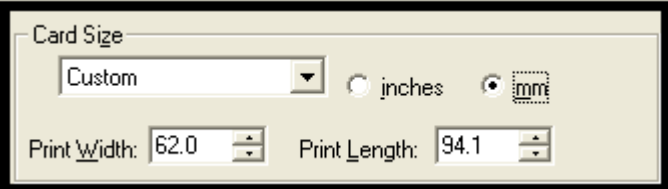
Término	Descripción
<p>Tamaño de las tarjetas (selección personalizada)</p>	<p>Fija un tamaño de tarjeta personalizado al cerrar el cuadro de diálogo.</p> <ul style="list-style-type: none"> • Valor de anchura predeterminado = 2.440, límite superior = 2.440, límite inferior = 1.000, no puede ser cero • Valor de longitud predeterminado = 3.704, límite superior = 3.704, límite inferior = 3.000, no puede ser cero <p>Al volver a la CR-80 se restauran los valores predeterminados de la CR-80.</p> <p>El tamaño de tarjeta personalizado expresado en pulgadas (Controlador de impresión HDP5000 > ficha Card).</p>  <p>El tamaño de tarjeta personalizado expresado en milímetros (Controlador de impresión HDP5000 > ficha Card).</p> 
<p>Tamaño de las tarjetas (pulgadas y milímetros)</p>	<p>Al elegir entre pulgadas o mm, se cambia la opción del contador de la ficha Resin del panel K. Véase más abajo.</p> <ul style="list-style-type: none"> • "Inches" muestra las dimensiones de la tarjeta en pulgadas. • "mm" muestra las dimensiones de la tarjeta en milímetros. <p>Al cambiar las dimensiones del ancho de impresión o de la longitud de impresión, el menú desplegable pasa automáticamente a Custom (personalizado).</p>

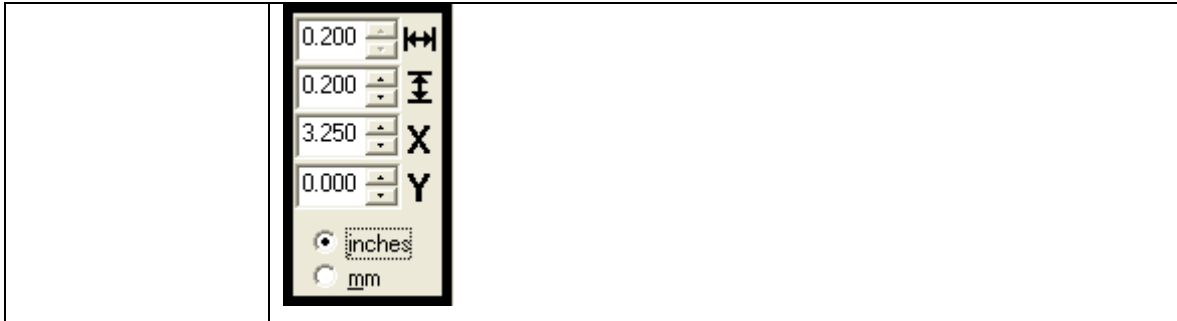

Especificaciones técnicas (continuación)

Término	Descripción
Colores (ppp)	300 ppp (11,8 puntos/mm)
Dimensiones	<ul style="list-style-type: none"> • HDP5000: 11,50" Al. x 12,25" An. x 9,25" P / 292 mm Al. x 313 mm An. x 235 mm P • HDP5000 + Módulo de doble cara: 11,50" Al. x 17,50" An. x 9,25" P / 292 mm Al. x 445 mm An. x 235 mm P • HDP5000 + Módulo de laminación de una cara: 12,75" Al. x 25" An. x 9,25" P / 324 mm Al. x 635 mm An. x 235 mm P • HDP5000 + Módulo de dos caras + Módulo de laminación de dos caras: 12,75" Al. x 30" An. x 9,25" P / 324 mm Al. x 762 mm An. x 235 mm P • Módulo de laminación: 12,75" Al. x 12,25" An. x 9,25" P / 324 mm Al. x 313 mm An. x 235 mm P
Pantalla	Panel de control LCD SmartScreen™ de manejo sencillo
Opciones de codificación (sólo para HDP5000 y HDP5000-LC)	<ul style="list-style-type: none"> • Módulo de codificación de banda magnética ISO, doble alta y baja coercitividad, pistas 1, 2 y 3 • Módulo de codificación de banda magnética JIS II • Estación de acoplamiento (necesaria para todas las opciones de la tarjeta electrónica o para la codificación de tarjetas inteligentes de terceros) • Codificación de tarjeta inteligente por contacto (ISO 7816), Secciones 1-4; T=0 y T=1 • Codificación de tarjetas inteligentes sin contacto (Mifare®) • Codificación de tarjetas de proximidad (HID de sólo lectura) (Nota: Es posible utilizar 1000 tarjetas Corporate Express con un pedido especial (convertor Weigand/ASCII)) • iCLASS™

Especificaciones técnicas (continuación)

Término	Descripción
Suministros certificados Fargo	<p>La impresora/codificadora de tarjetas Fargo requiere soportes especializados para que funcionen correctamente.</p> <p>Para maximizar la calidad y durabilidad de las tarjetas impresas, la vida útil del cabezal de impresión y la fiabilidad de la impresora/codificadora, utilice suministros certificados por Fargo; de emplearse suministros no certificados por Fargo, la garantía quedará invalidada, si es que la ley no lo prohíbe.</p>
Opciones de la película HDP	<ul style="list-style-type: none"> • Transparente, 1.500 copias • Holográfica estándar (500 copias) (sólo para HDP5000 y HDP5000-LC) • Holográfica a medida, pedido especial (500 copias) (sólo para HDP5000 y HDP5000-LC)
Temperatura de conservación de la película HDP	25 °C (77 °F) o menos durante un período no superior a 1 año y medio.
Humedad	Del 20% al 80% (sin condensación)
Capacidad de la bandeja de alimentación de tarjetas	<p>HDP5000 y HDP5000-LC:</p> <ul style="list-style-type: none"> • 100 tarjetas (0,030" / 0,762 mm)
Interfaz	<ul style="list-style-type: none"> • USB 2.0 (alta velocidad) y Ethernet con servidor de impresión interno • Información de interconexión para las opciones de tarjeta inteligente
Anchura máxima de tarjeta admitida	2,125 An. / 54 mm An.
Longitud máxima de tarjeta admitida	3,375 L / 85,6 mm L

Especificaciones técnicas (continuación)

Término	Descripción
Memoria	16MB de RAM
Temperatura de funcionamiento	Entre 18 °C y 32 °C (65 °F y 90 °F).
Opciones	<ul style="list-style-type: none"> • Módulo de laminación de tarjetas: a una o a dos caras • Codificación de banda magnética a doble cara (simultánea) • Cargador de 200 tarjetas • Codificación de tarjetas inteligentes (por contacto/sin contacto) • Impresión a doble cara • Cierres de puerta y cartucho • Kit de limpieza de la impresora
Capacidad de tarjetas de la bandeja de salida	HDP5000 y HDP5000-LC: <ul style="list-style-type: none"> • 200 tarjetas (0,030 mm)
Opciones de sobrelaminado (sólo HDP5000-LC y HDP5000)	<p>Todos los sobrelaminados están disponibles con diseño transparente, con diseño globo holográfico o con diseño holográfico personalizado. También es posible optimizarlos para su uso con tarjetas inteligentes y bandas magnéticas.</p> <p>Éstas son las opciones:</p> <ul style="list-style-type: none"> • Sobrelaminado de transferencia térmica, espesor de 0,25 mil, 500 copias • Sobrelaminado PolyGuard®, espesor de 1,0 mil y 0,6 mil, 250 copias (PolyGuard disponible en tamaño parche CR-80)
Fuente de alimentación	<ul style="list-style-type: none"> • 80 W para la HDP5000 • 160 W (dos unidades de 80 W) para la HDP5000-LC <p>(Nota: Este producto debe conectarse a una fuente de alimentación homologada y marcada como de "Clase 2" y con una especificación de 24 V cc, de 3,75 a 5 A.)</p>
Área de impresión	Sin margen en tarjetas CR-80.
Método de impresión	Sublimación de tinta/Transferencia térmica de resina HDP™

Especificaciones técnicas (continuación)

Término	Descripción
Opciones de la cinta de impresión	<p>HDP5000 y HDP5000-LC (copias o imágenes):</p> <ul style="list-style-type: none"> • A todo color, YMC*, 750 copias • A todo color con negro resina, YMCK*, 500 copias • A todo color con dos paneles de negro resina, YMCKK*, 500 copias • A todo color YMC con negro resina y panel de termosellado con superficies de difícil impresión, YMCKH*, 500 copias • A todo color YMC con negro resina y panel fluorescente UV, YMCFK*, 500 copias <p>El * indica el tipo de cinta y la cantidad de paneles de cinta impresos, donde Y = amarillo, M = magenta, C = cian, K = negro resina, H = termosellado y F = fluorescente</p>
Velocidad de impresión (modo por lotes)	<p>HDP5000 y HDP5000-LC (véase la nota al pie):</p> <ul style="list-style-type: none"> • 38 segundos por tarjeta, 95 tarjetas por hora (YMC con transferencia)* • 46 segundos por tarjeta, 78 tarjetas por hora (YMCK con transferencia)* • 70 segundos por tarjeta, 51 tarjetas por hora (YMCKK con transferencia)* • 70 segundos por tarjeta, 51 tarjetas por hora (YMCFK con transferencia)* • 50 segundos por tarjeta, 72 tarjetas por hora (YMCK con transferencia y a doble cara, laminación simultánea)* • 75 segundos por tarjeta, 48 tarjetas por hora (YMCKK con transferencia y a doble cara, laminación simultánea)* <p>La velocidad de impresión corresponde a una velocidad aproximada de impresión y se mide desde el momento en que se introduce una tarjeta en la impresora hasta que se expulsa.</p> <ul style="list-style-type: none"> • Las velocidades de impresión no incluyen el tiempo de codificación ni el tiempo que requiere el ordenador para procesar la imagen. • El tiempo de procesamiento depende del tamaño del archivo, de la unidad central de procesamiento (CPU), de la memoria RAM y de la cantidad de recursos disponibles en el momento de la impresión.

Resolución	300 ppp (11,8 puntos/mm)
------------	--------------------------

Especificaciones técnicas (continuación)

Término	Descripción
Opciones de codificación USB 2.0 con un solo cable	<ul style="list-style-type: none"> • Codificación de banda magnética ISO, doble alta y baja coercitividad, pistas 1, 2 y 3 • Codificador de tarjeta inteligente sin contacto (HID iClass y MIFARE) • El codificador de tarjetas inteligentes por contacto es capaz de leer y escribir todo tipo de tarjetas inteligentes con memoria y microprocesador ISO7816-1/2/3/4 (T=0, T=1) así como tarjetas síncronas • Lector de tarjetas de proximidad (HID de sólo lectura)
Controladores de software	Windows® 2000 / XP / Server 2003
Frecuencia de alimentación	50 Hz/60 Hz
Tensión de alimentación	100-240 VAC, 3,8 A (HDP5000 y HDP5000-LC)
Impresoras/modelos admitidos	<p>HDP5000:</p> <ul style="list-style-type: none"> • Ethernet • USB <p>HDP5000 con módulo de laminación de tarjetas:</p> <ul style="list-style-type: none"> • Ethernet • USB

Especificaciones técnicas

Término	Descripción
Requisitos del sistema	<ul style="list-style-type: none"> • PC x86 o compatible. • Windows 2000, Windows XP, Windows 2003 • Ordenador de 500 MHz con 256 MB de RAM o superior • 500 MB o más de espacio libre en disco duro
Garantía	<p>Impresora: Dos años (incluida respuesta inmediata, sólo en EE.UU.); programa opcional de ampliación de garantía (sólo en EE.UU.); véanse los detalles a continuación.</p> <ul style="list-style-type: none"> • Garantía de fábrica de dos (2) años • Cubre las piezas y reparación en las instalaciones del servicio técnico • Respuesta inmediata el primer año (impresora en régimen de préstamo) • Respuesta inmediata el 2º año por una cuota. Deberá adquirirse antes de que finalice el primer año de respuesta inmediata. • Ampliación de garantía disponible <p>Cabezal de impresión: Vida útil; licencia ilimitada con tarjetas certificadas por Fargo</p>
Peso	<ul style="list-style-type: none"> • HDP5000: 16 lbs. / 7,3 kg • HDP5000 + Módulo de doble cara: 22 lbs. / 10 kg • HDP5000 + Módulo de laminación de una cara: 28 lbs. / 12,7 kg • HDP5000 + Módulo de dos caras + Módulo de laminación de dos caras: 36 lbs. / 16,4 kg

Especificaciones funcionales

La impresora de tarjetas utiliza dos tecnologías de impresión diferentes, aunque estrechamente relacionadas, para lograr una notable calidad de impresión para sublimación de tinta y transferencia térmica de resina.

A continuación se describe el funcionamiento de cada una de estas tecnologías:

Función	Descripción
Sublimación de tinta	<p>La sublimación de tinta es el método de impresión que utiliza la impresora de tarjetas para producir imágenes suaves y uniformes de aspecto fotográfico. (Nota: este proceso utiliza un rollo de cinta a base de tinta que se divide por un número de paneles de color consecutivos.)</p> <p>Colores de proceso: Los paneles se agrupan en una serie periódica de tres colores de proceso -amarillo, magenta y cian (YMC)-, a lo largo de toda la cinta de impresión.</p> <p>Paneles: La impresora siempre imprime en primer lugar el panel amarillo y luego el panel magenta y el cian.</p> <p>Cabezal de impresión: Cuando la cinta de impresión pasa por debajo del cabezal de impresión, cientos de elementos térmicos dentro del cabezal de impresión calientan las tintas de la cinta. (Nota: Cuando estas tintas se calientan, se vaporizan y se extienden sobre la superficie de la película y, luego, ésta se lamina sobre la superficie de la tarjeta. Para cada uno de los tres paneles de color de la cinta se realiza una pasada independiente.</p> <p>Tonalidades cromáticas: Al combinar los colores de cada panel y al variar el calor que se utiliza para transferir estos colores, es posible imprimir hasta 16,7 millones de tonalidades de color distintas. (Nota: de este modo se mezcla suavemente un color con el siguiente, produciendo imágenes con calidad fotográfica sin puntos.)</p> <p>Transferencia térmica con difusión de tinta: es el proceso de calentar una tinta suspendida en un sustrato celuloso hasta que la tinta pueda fluir y esparcirse en la superficie receptora de tinta de la tarjeta o InTM. Con esto se genera la imagen en la superficie de la tarjeta.</p>

Componentes de la impresora: De la transferencia térmica de resina al puerto de interfaz USB

Componente	Descripción
Transferencia térmica de resina	<p>La Transferencia térmica de resina es el método de impresión que utiliza la impresora para imprimir textos de color negro intenso y códigos de barra nítidos, fácilmente legibles por lectores de códigos de barras infrarrojos y de luz visible.</p> <p>Al igual que en la sublimación de tinta, este proceso utiliza el mismo cabezal de impresión térmico para transferir color a una película desde una cinta de impresión de resina solamente o desde el panel de negro resina (K) de una cinta de impresión a todo color.</p> <p>La diferencia, no obstante, estriba en que los puntos sólidos de la tinta a base de resina se transfieren y se esparcen por la superficie de la película y, luego, ésta se lamina sobre la superficie de la tarjeta. (Nota: esto produce una impresión duradera y saturada.)</p>
Cartucho de tarjetas	Coloque las tarjetas en blanco en este cartucho.
Bandeja de salida de las tarjetas	Capacidad para 200 tarjetas.
Módulo de laminación de tarjetas	<p>Funciona en combinación con la impresora para aplicar una serie de sobrelaminados diferentes en las tarjetas impresas, dándoles así mayor durabilidad y seguridad.</p> <p>(Nota: Al imprimir un lote de tarjetas, la impresora puede codificar e imprimir una tarjeta mientras el módulo de laminación se ocupa de laminar otra tarjeta.)</p>
Pantalla LCD	Muestra el estado actual de la impresora.
Cabezal de impresión	Es el componente de la impresora que realiza la impresión. Este componente es frágil y no debe golpearse ni tocarse con nada salvo con un instrumento de limpieza.)
Botones de teclas programables	La función actual aparece sobre el botón y cambiará en función del modo de funcionamiento de la impresora.
Rodillo de limpieza de tarjetas	Limpia automáticamente las tarjetas para mejorar la calidad de impresión. (Nota: Cambie este rodillo cada 1.000 tarjetas o más o según se precise.)
Toma de corriente	Se conecta al cable de alimentación incluido.

Puerto de interfaz USB	Conecta con el cable USB del ordenador con Windows, conector LAN.
------------------------	---

Componentes de la impresora: Pantalla LCD y teclado de control de teclas programables

La impresora dispone de una pantalla LCD con dos líneas de treinta y dos (32) caracteres capaces de comunicar información útil sobre el funcionamiento de la impresora. La línea inferior de la pantalla LCD siempre servirá para comunicar la función actual de los botones de teclas programables de la impresora.

Esta sección describe el funcionamiento conjunto de la pantalla LCD y el teclado de control de teclas programables.

Componente	Descripción
Botones de teclas programables	<p>La impresora dispone de dos botones de teclas programables situados debajo de la pantalla LCD. Su función actual la indican las palabras que aparecen sobre ellos. Esta función cambiará según el modo de funcionamiento actual de la impresora.</p> <ul style="list-style-type: none"> • Pulse el botón de tecla programable correspondiente según la opción que desee elegir. Si no aparece ninguna palabra sobre algún botón en concreto, querrá decir que no tiene asignada ninguna función en ese determinado modo de funcionamiento.
Pantalla LCD	<p>La pantalla LCD de la impresora cambiará según el modo de funcionamiento actual de la impresora.</p>
Pantallas de Preparada/ Impresora abierta	<p>Una vez que la impresora finaliza la comprobación del sistema y con la impresora cerrada, ésta mostrará el mensaje de Impresora preparada para indicar que ya está lista para funcionar. (Nota: La impresora se mantiene en este modo hasta que recibe un trabajo de impresión o se apaga.)</p> <ul style="list-style-type: none"> • Al abrir la impresora, aparecerá el mensaje La tapa está abierta. Pulse los botones Forward (adelante) o Back (atrás) para que los rodillos del recorrido de las tarjetas de la impresora se muevan en el sentido indicado. (Nota: Este paso es de gran utilidad para limpiar la impresora o para desatascarla.) • Se moverán todos los rodillos aun cuando la tapa de laminación no esté abierta.

Componentes de la impresora: Pantalla LCD y teclado de control de teclas programables (continuación)

Componente	Descripción
Pantalla del estado de impresión	<p>Mientras está en funcionamiento, la pantalla LCD indicará el estado de impresión actual mostrando el área de la impresora que está activa. Lo hace presentando los siguientes mensajes:</p> <ul style="list-style-type: none"> • FEEDING (alimentación): Indica que las tarjetas se están cargando en la impresora. • FLIPPING (giro): Indica que la tarjeta está siendo transportada al Módulo de giro. • ENCODING (codificando): Indica que la estación de codificación se encuentra codificando una tarjeta (aparece sólo si se está utilizando una impresora con Módulo de codificación incorporado opcional). • PRINTING (imprimiendo): Indica que la impresora está imprimiendo en la película HDP. • RECIEVING DATA (recibiendo datos): Indica que la impresora está recibiendo datos del ordenador. • TRANSFERRING (transfiriendo): Indica que la impresora está transfiriendo una imagen a una tarjeta en blanco. • LAM (laminación): Indica que la Estación de laminación está aplicando un sobrelaminado a una tarjeta (aparece sólo si la impresora dispone del Módulo de laminación de tarjetas opcional). <p>En la pantalla del Estado de la impresora siempre aparece Cancel (cancelar) en la parte inferior izquierda y Pause (pausar) en la parte inferior derecha.</p>
El botón Cancel (cancelar)	<p>Este botón sirve para cancelar trabajos de impresión y restablecer la impresora para el siguiente trabajo. El botón Cancel (cancelar) tiene dos opciones:</p> <ul style="list-style-type: none"> • Cancelar un único trabajo de la memoria. • Cancelar todos los trabajos de la memoria. <p>La función Cancell All (cancelar todos) anulará todos los trabajos de impresión de la impresora y la restablecerá por completo. En este caso, asegúrese de cancelar los trabajos de impresión desde el ordenador antes de pulsar YES (sí).</p>
El botón Pause (pausa)	<p>Este botón sirve para detener la impresora en cualquier momento mientras está funcionando. Adverta que la impresora siempre finaliza la tarea en curso antes de detenerse.</p> <p>Cuando se detiene la impresora, el botón de la tecla programable</p>

	<p>Pause cambia a Resume (reanudar). Al pulsar Resume continúa el trabajo de impresión.</p>
--	--

Componentes de la impresora: Cintas de impresión

La impresora de tarjetas utiliza tanto el método de sublimación de tinta como el de transferencia térmica de resina para imprimir imágenes (imprimir en la película y transferirla a la tarjeta). Dado que los métodos de impresión de sublimación de tinta y de transferencia térmica de resina presentan ventajas exclusivas, existen cintas de impresión en versiones para sólo sublimación de tinta y para sublimación de tinta y resina combinadas.

Para que resulte más fácil identificar las cintas de impresión, se ha desarrollado un código de letras para indicar el tipo de paneles de cinta que hay en cada cinta.

Este código de letras es el siguiente:



= Panel amarillo de sublimación de tinta



= Panel magenta de sublimación de tinta

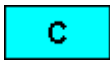

= Panel cian de sublimación de tinta



= Panel de negro resina

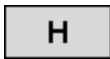

= Panel de termosellado

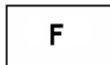

= Panel fluorescente de sublimación de tinta

Componentes de la impresora: Tarjetas en blanco



Precaución: No pase por la impresora las tarjetas que tengan una superficie contaminada, mate o irregular. Si se imprime en este tipo de tarjetas, se obtendrá una calidad de impresión deficiente. Almacene siempre las tarjetas en su paquete original o en un envase limpio, sin polvo. No imprima en tarjetas que se hayan caído o estén sucias.

Tipo	Descripción
Tamaño de la tarjeta	Estas impresoras admiten tarjetas de tamaño estándar CR80 (3,375 L x 2,125 An. / 85,6 mm L x 54 mm An.) de un espesor de 30 mil a 50 mil (0,030/0,762 mm).
Diseño de la tarjeta	<p>La impresora imprimirá en cualquier tarjeta con una superficie de PVC limpia, plana y pulida. (Importante: Se recomienda utilizar PVC compuesto en vez de PVC puro para obtener los mejores resultados y conforme a la especificación ISO sobre tarjetas. El PVC puro de una sola cara no se ajusta a la norma ISO en estos momentos.)</p> <p>La impresora imprimirá en cualquier tarjeta con una superficie de PVC limpia, plana y pulida.</p>
Superficie de la tarjeta	<p>Para que las tarjetas sean aptas deben tener una superficie de PVC pulida, sin huellas, polvo, ni ninguna otra sustancia contaminante incrustada.</p> <p>Además, la superficie debe ser completamente lisa y uniforme para que la impresora pueda producir una cobertura de color homogénea.</p> <p>Ciertos tipos de tarjeta de proximidad presentan una superficie irregular que impedirá la transferencia de color homogénea.</p> <p>Asimismo, ciertos tipos de chips de tarjeta inteligente sobresalen ligeramente de la superficie de las tarjetas, lo que se traduce en una transferencia de color deficiente.</p>

Componentes de la impresora: Tarjetas en blanco (continuación)

Tipo	Descripción
Tarjetas UltraCard	<p>Debido a la importancia de utilizar tarjetas en blanco de alta calidad, hay disponibles tarjetas autorizadas por el fabricante, denominadas UltraCard™, que son las recomendadas para obtener los mejores resultados.</p> <p>Las tarjetas UltraCard tienen un laminado de PVC brillante en la parte superior e inferior que se inspecciona ópticamente para obtener las tarjetas más limpias y sin arañazos y suciedad posible.</p> <p>Hay disponibles dos de estos tipos de tarjetas: UltraCard y UltraCard III.</p> <p>Las tarjetas UltraCard tienen un centro de PVC y ofrecen durabilidad intermedia.</p> <p>Recomendación: Las tarjetas UltraCard III tienen un centro de poliéster al 40% y ofrecen alta durabilidad.</p> <p>Estos dos tipos de tarjetas UltraCards permiten la impresión de imágenes con acabado brillante y calidad fotográfica.</p>

Componentes de la impresora: Bandejas de entrada y salida de tarjetas

Tipo	Descripción
Cartucho de tarjetas	El cartucho de tarjetas admite un máximo de 100 unidades (con un espesor estándar de 30 mil).

Componentes de la impresora: Bandeja de salida de tarjetas y bandeja de tarjetas rechazadas

Tipo	Descripción
Bandeja de salida de tarjetas	<p>HDP5000 y HDP5000-LC:</p> <p>Todas las impresoras de tarjetas HDP disponen de una bandeja de salida de tarjetas con capacidad para 200 unidades (con un espesor estándar de 30 mil). (Nota: En esta bandeja se almacenan las tarjetas una vez impresas.) Se muestra en la parte inferior izquierda de la imagen.</p> <p>La bandeja de tarjetas rechazadas funciona cuando se conecta al Módulo de giro. El almacenamiento queda disponible en la bandeja de salida o en el Módulo de laminación.</p>
Bandeja de tarjetas rechazadas	Se muestra en la parte superior izquierda de la siguiente imagen.



Unidad de impresión: Revisión del módulo de laminación de tarjetas



Peligro: El rodillo de transferencia de la impresora puede alcanzar temperaturas superiores a los 175° C (350 °F). Extreme la precaución al manejar el laminador. No toque jamás el rodillo de transferencia a menos que la impresora haya permanecido apagada entre 20 y 30 minutos como mínimo.

Los modelos de impresora más exclusivos admiten el accesorio opcional del Módulo de laminación de tarjetas. Este módulo puede solicitarse previamente instalado de fábrica en la impresora o puede adquirirse por separado como módulo complementario.



Componentes de la impresora: Rodillo de transferencia



Peligro: El rodillo de transferencia de la impresora puede alcanzar temperaturas superiores a los 175° C (350 °F). Extreme la precaución al manejar el rodillo de transferencia. No toque jamás el rodillo de transferencia a menos que la impresora haya permanecido apagada entre 20 y 30 minutos como mínimo.

Tipo	Descripción
Controles	Tanto la propia impresora como su controlador de software son capaces de controlar el rodillo de transferencia incorporado.
Regulación de la temperatura	<p>Para variar la temperatura del rodillo de transferencia, regule su temperatura desde la ficha de Transferencia de imágenes del cuadro de diálogo de configuración del controlador de impresión.</p> <p>Una vez regulada, la nueva configuración de temperatura se enviará con el siguiente trabajo de impresión junto con el resto de información del controlador de impresión.</p>
Nuevo ajuste de temperatura	<p>Antes de que comience la impresión, el rodillo de transferencia se ajustará al nuevo valor de temperatura. (Nota: Este nuevo ajuste de temperatura seguirá programado en la impresora hasta que vuelva a cambiarse desde el controlador de impresión o hasta que se apague la impresora.)</p> <p>Cuando se apague la impresora, el rodillo de transferencia se reajustará automáticamente a su temperatura por defecto la próxima vez que se encienda la impresora.</p> <p>Desconecte la impresora de la toma de corriente. (Nota técnica: Desconectar y volver a conectar la alimentación de la impresora sirve para restablecer la temperatura por defecto del rodillo de transferencia. No obstante, la configuración de la temperatura del controlador de impresión seguirá siendo la misma hasta que se modifique.)</p>

Revisión de los sobrelaminados

Importante: Las impresoras de tarjetas Fargo requieren sobrelaminados especializados para que funcionen correctamente. Para maximizar la vida útil de la impresora, su fiabilidad, la calidad y la durabilidad de las tarjetas impresas, deben utilizarse únicamente suministros certificados por Fargo. Por este motivo, la garantía de Fargo queda invalidada, cuando no lo prohíba la ley, si se utilizan suministros no certificados por Fargo. Contacte con su distribuidor autorizado para solicitar más materiales.

Revisión de sobrelaminados de película de transferencia térmica y PolyGuard

Término	Descripción	Referencia
Sobrelaminados de película de transferencia térmica y PolyGuard	<p>El módulo de laminación de tarjetas admite sobrelaminados de película de transferencia térmica o sobrelaminados de parche de poliéster llamados PolyGuard™.</p> <ul style="list-style-type: none"> • Película de transferencia térmica: El sobrelaminado de película de transferencia térmica consiste en un material relativamente fino que cubre la tarjeta de un margen a otro y proporciona un nivel medio de durabilidad y seguridad de la tarjeta. • Sobrelaminado PolyGuard: El PolyGuard es un material mucho más grueso que no cubre toda la superficie entre márgenes, pero proporciona a la tarjeta un nivel muy elevado de durabilidad y seguridad. (Nota: El PolyGuard está disponible en espesores comprendidos entre 1,0 y 0,5 mil y debe emplearse siempre en aplicaciones que requieran el mayor grado de durabilidad y seguridad de la tarjeta.) 	Véase Carga del sobrelaminado .

Revisión del tamaño de parche CR-80

Término	Descripción	Referencia
CR-80	El sobrelaminado PolyGuard está disponible en tamaño de parche estándar CR-80. (Nota: El sobrelaminado de película de transferencia térmica se ajusta al tamaño CR-80.)	Véase <u>Carga del sobrelaminado</u> .

Revisión del diseño del sobrelaminado

Término	Descripción	Referencia
Diseño	Hay disponibles sobrelaminados PolyGuard y de película de transferencia térmica de diseño transparente o con diseño genérico de tipo holográfico de seguridad. (Nota: También existen sobrelaminados de tipo holográficos a medida con diseños, dibujos, logotipos y opciones de seguridad específicos.) Contacte con un distribuidor autorizado si desea más información acerca de los sobrelaminados a medida.	Véase <u>Carga del sobrelaminado</u> .

Sección 3: Procedimientos de instalación

Inspección – HDP5000

Cuando desempaquete la impresora, revise el embalaje para asegurarse de que no ha resultado dañado durante el transporte. Asegúrese de que todos los accesorios suministrados se incluyan con la unidad.

Desembalaje de la impresora

Los siguientes elementos acompañan a la impresora:

- CD de instalación del software (incluye el controlador de impresora, la Guía del usuario en línea y la Herramienta de diagnóstica de la impresora)
- Cable de alimentación (**Nota:** Este producto debe conectarse a una fuente de alimentación homologada y marcada como de "Clase 2" y con una especificación de 24 V cc, de 3,75 a 5 A.)
- Rodillo de limpieza de tarjetas
- Cartucho de tarjetas
- Bandeja de salida de tarjetas
- Tarjeta de la garantía
- Tarjeta de registro

El siguiente elemento se incluye sólo con la HDP5000-LC:

- Módulo de laminación de tarjetas - Fuente de alimentación con cable de corriente

(Importante: Utilice el embalaje original para el transporte de la impresora HDP5000, el módulo de giro y el laminador. Para ello, es necesario retirar el módulo del laminador de la impresora o del módulo de giro antes de su transporte.)

Desembalaje de la impresora (continuación)

Figura A: Véase la Guía de instalación de la impresora HDP5000

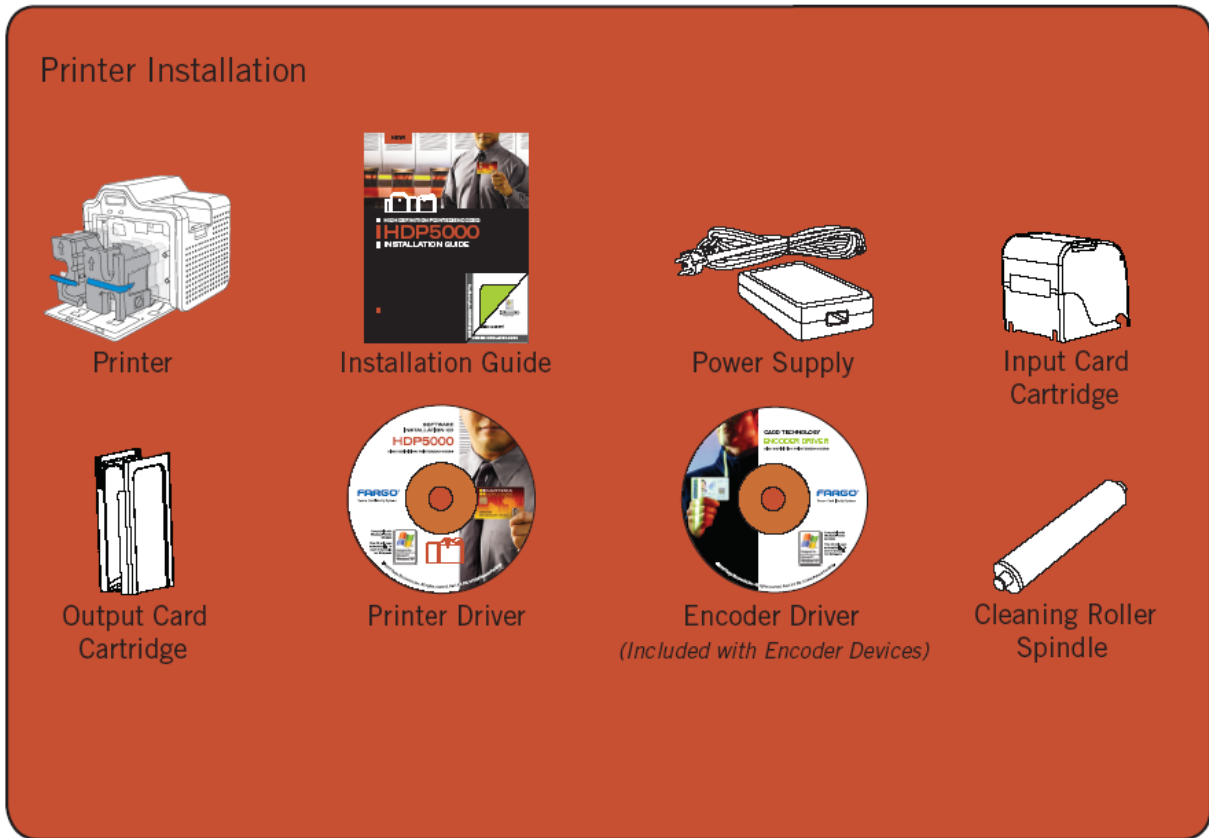

Printer installation: Instalación de la impresora; Printer: Impresora; Installation Guide: Guía de instalación; Power Supply: Fuente de alimentación; Input Card Cartridge: Cartucho de tarjetas de entrada; Output Card Cartridge: Cartucho de tarjetas de salida; Printer Driver: Controlador de impresora; Encoder Driver (Included with Encoder Devices): Controlador del codificador (incluido con dispositivos codificadores); Cleaning Roller Spindle: Eje del rodillo de limpieza

Desembalaje de la impresora

Figura B: Véase la Guía de instalación de la impresora HDP5000

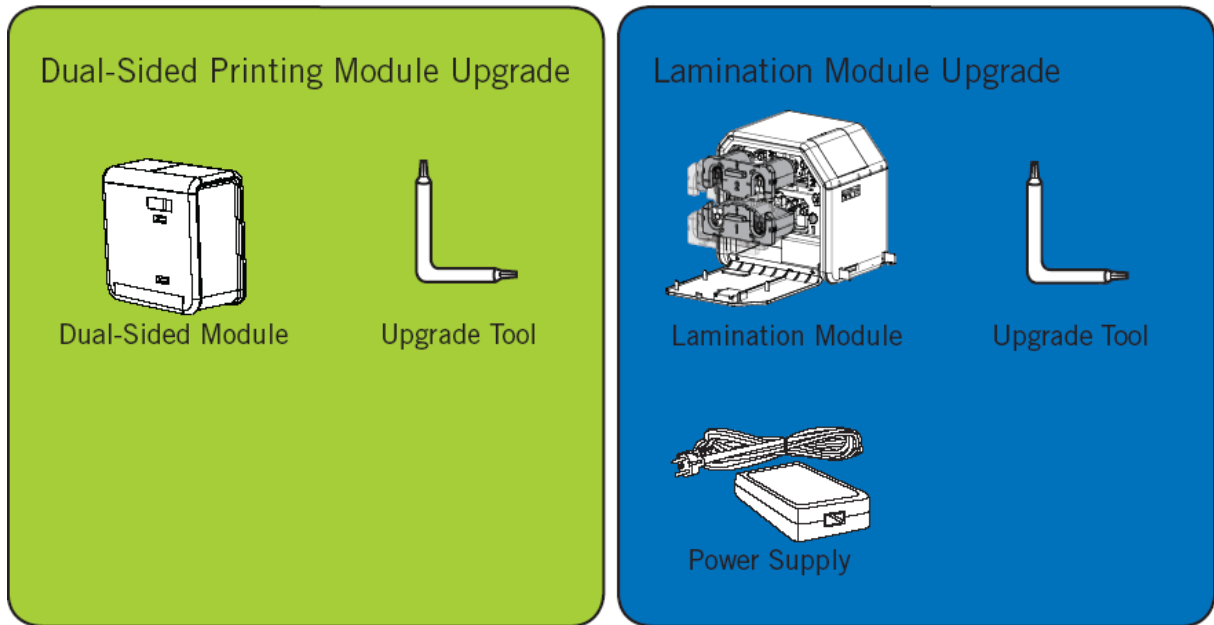

Dual-Sided Printing Module Upgrade: Ampliación del módulo de impresión a doble cara; Dual-Sided Module: Módulo de doble cara; Upgrade Tool: Herramienta para la ampliación; Lamination Module Upgrade: Ampliación del módulo de laminación; Lamination Module: Módulo de laminación; Upgrade Tool: Herramienta para la ampliación; Power Supply: Fuente de alimentación.

Elección de una buena ubicación

Siga estas recomendaciones:

- Coloque la unidad en un lugar bien ventilado para evitar la acumulación interna de calor.
- Utilice las dimensiones de la impresora como referencia para determinar la separación mínima de la unidad. (**Nota:** deje espacio libre suficiente sobre la unidad para que encaje cuando las tapas estén abiertas.)
- No instale la unidad cerca de fuentes de calor como radiadores o conductos de aire ni la coloque en lugares **expuestos a la luz directa del sol**, polvo excesivo, vibración mecánica o impactos.

Acerca de la condensación de humedad

Si la unidad pasa directamente de un lugar frío a uno caluroso o si se coloca en una habitación muy húmeda, la humedad podría condensarse dentro de la unidad. Si esto ocurre, es posible que la calidad de impresión no sea óptima.

Deje la unidad apagada en una habitación cálida y seca durante varias horas antes de su utilización. Esto permitirá que la humedad se evapore.



Precaución: Por motivos de seguridad, la red Ethernet no está diseñada para conectarse directamente fuera del edificio.

Procedimientos de carga de la impresora

Cargar la cinta de impresión

Nota: Las impresoras de tarjetas Fargo requieren suministros especializados para que funcionen correctamente.

- Para maximizar la vida útil de la impresora, su fiabilidad, la calidad y la durabilidad de las tarjetas impresas, deben utilizarse únicamente suministros certificados por Fargo.
- Por este motivo, la garantía de Fargo queda invalidada, cuando no lo prohíba la ley, si se utilizan suministros no certificados por Fargo.

Paso Procedimiento

- 1 Cargue la cinta de impresión en su cartucho hasta que los rodillos hagan clic.

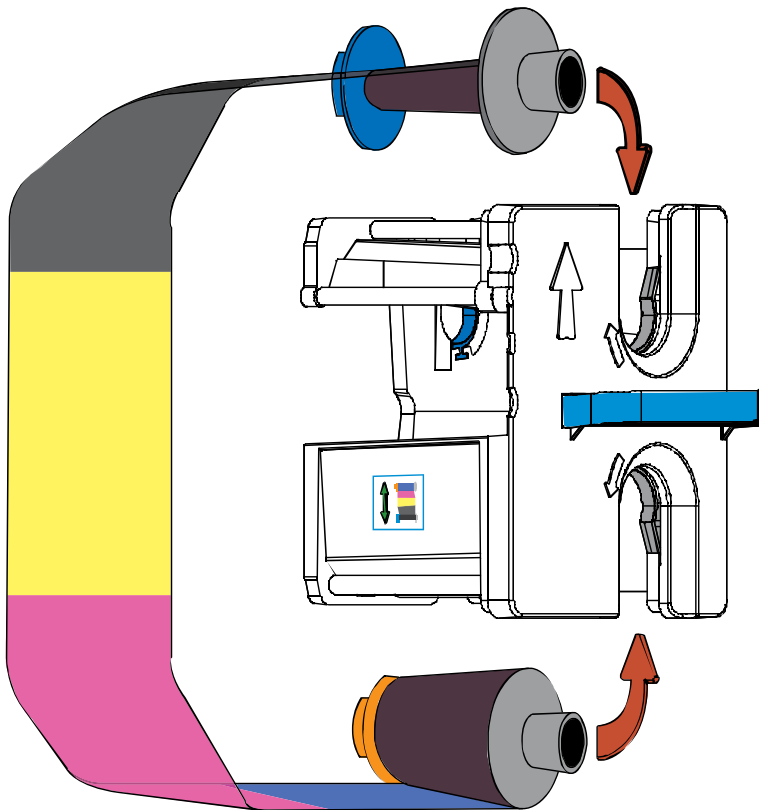

Cargar la cinta de impresión (continuación)

Paso Procedimiento

- 2 Tense la cinta de impresión.

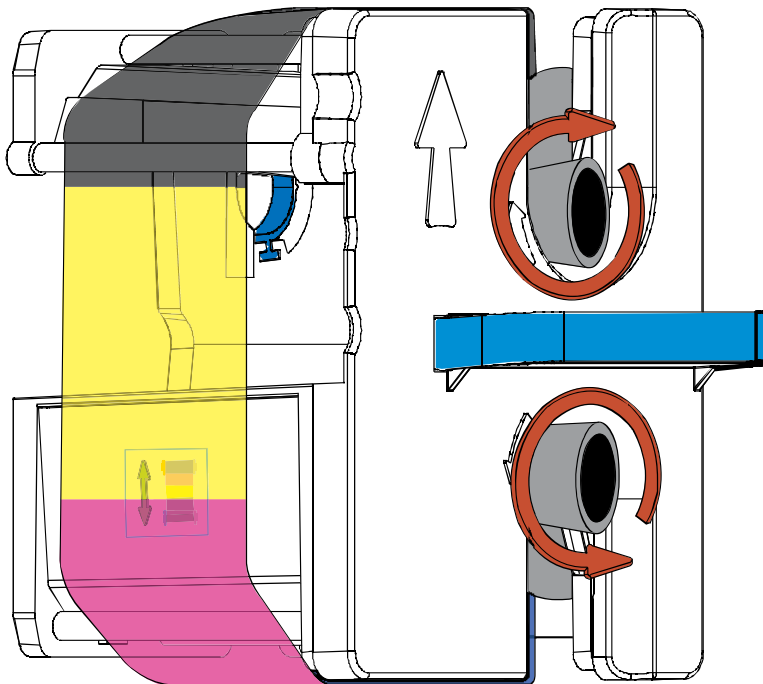

Cargar la cinta de impresión (continuación)

Paso Procedimiento

- 3 Inserte el cartucho de la cinta de impresión en la impresora hasta oír un clic.

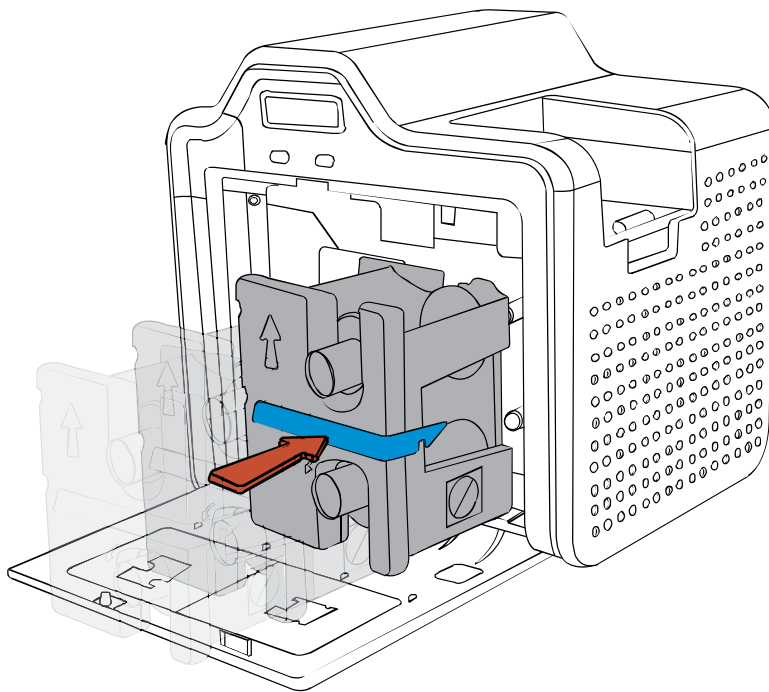

Cargar la película de transferencia HDP transparente

Paso Procedimiento

- 1 Cargue la cinta HDP en su cartucho hasta que los rodillos hagan clic.

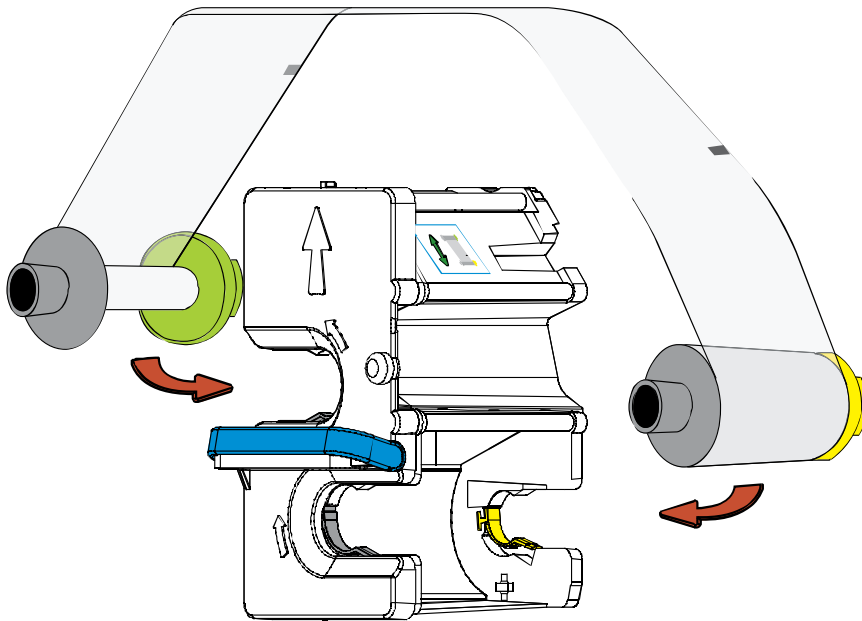

Cargar la película de transferencia HDP transparente (continuación)

Paso Procedimiento

- 2 Tense la película HDP.

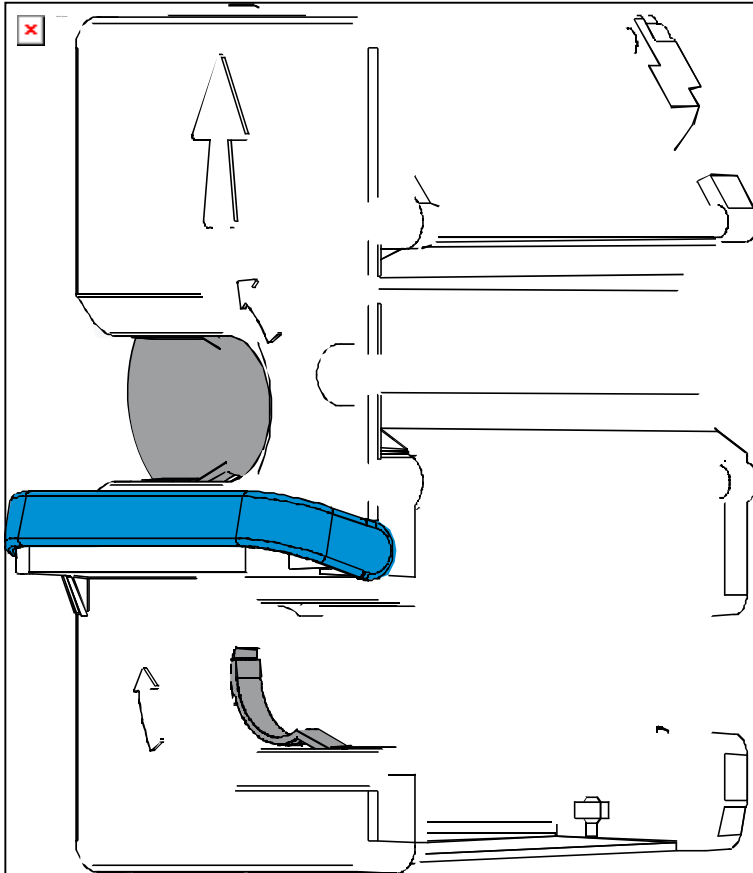

Cargar la película de transferencia HDP transparente (continuación)

Paso Procedimiento

- 3 Inserte el cartucho de la película HDP en la impresora hasta oír un clic.

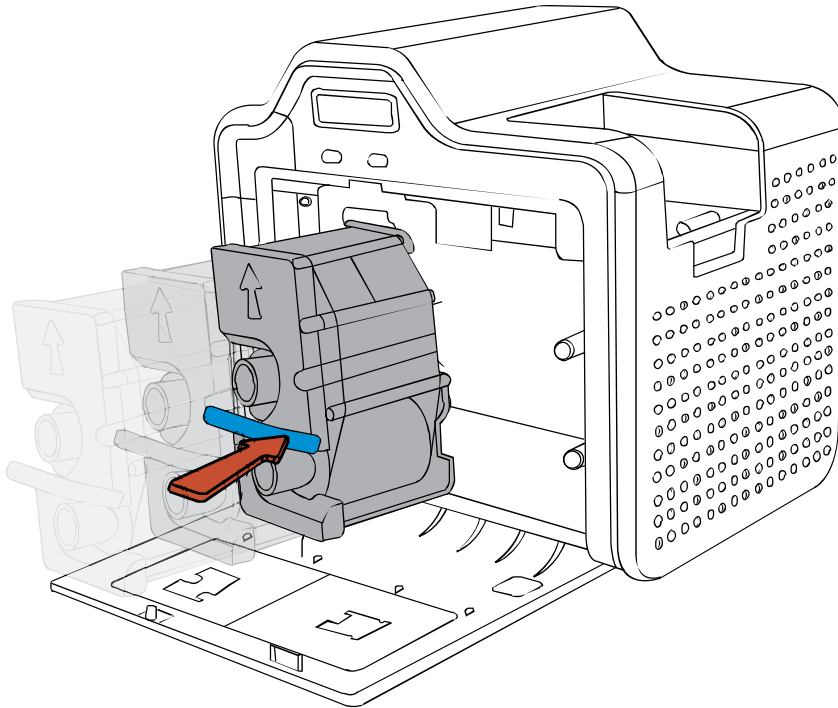

Insertar el rodillo de limpieza de tarjetas

Paso Procedimiento

- 1 Retire el rodillo de limpieza de tarjetas del embalaje de la cinta de impresión e inserte el rodillo de limpieza en el eje negro del paquete de suministro.

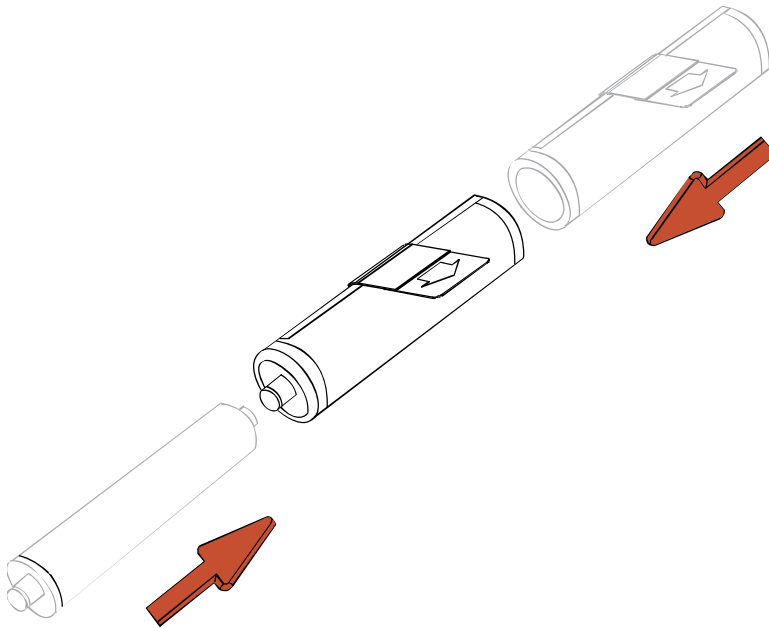

Insertar el rodillo de limpieza de tarjetas (continuación)

Paso Procedimiento

- 2 Retire la funda protectora del rodillo de limpieza de tarjetas

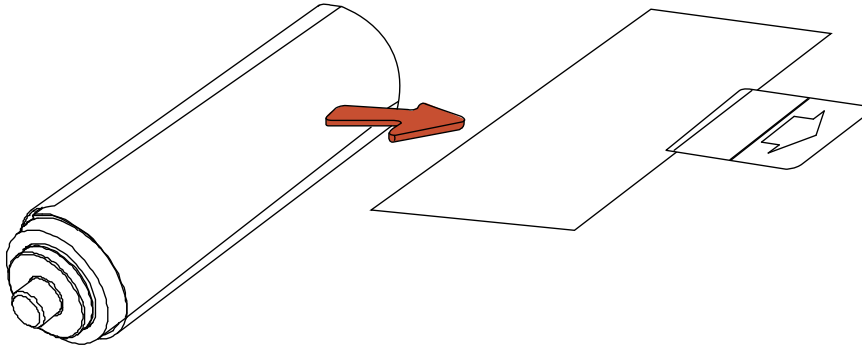

Insertar el rodillo de limpieza de tarjetas (continuación)

Paso Procedimiento

- 3 Inserte el rodillo de limpieza de tarjetas en el área de entrada de las tarjetas.

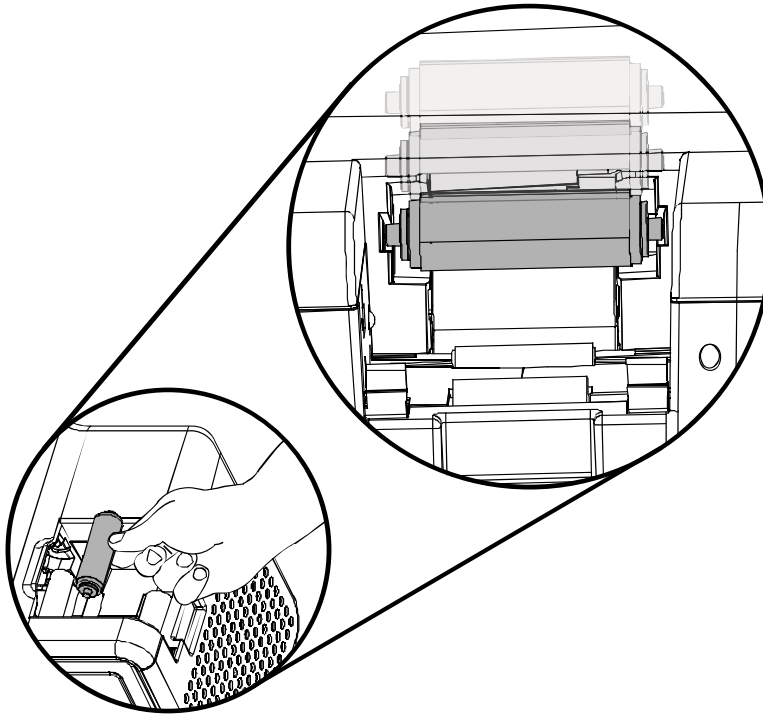

Carga del sobrelaminado

(Nota: Este procedimiento sólo afecta a la HDP5000-LC.)

El proceso de carga tanto del sobrelaminado de transferencia térmica como el de material PolyGuard™ es el mismo. Siga los pasos indicados a continuación para cargar cualquiera de los dos tipos de sobrelaminado en la impresora.

Paso	Procedimiento
1	Retire el sobrelaminado de su envoltorio.
2	Cargue los rodillos de laminación en los cartuchos hasta oír un clic.

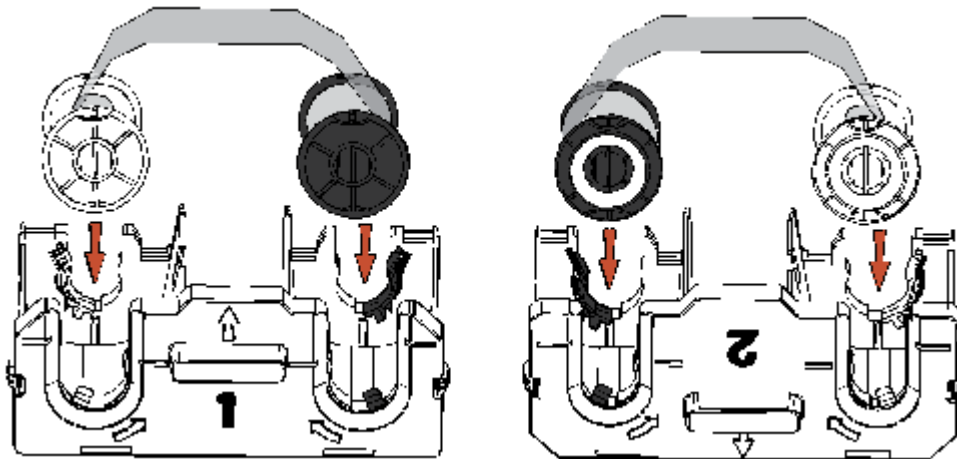

Carga del sobrelaminado (continuación)

Paso Procedimiento

- 3 Apriete los rodillos de laminación

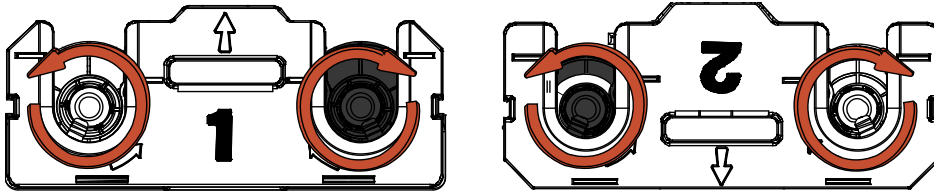

- 4 Inserte los cartuchos de sobrelaminado en el módulo de laminación hasta oír un clic.

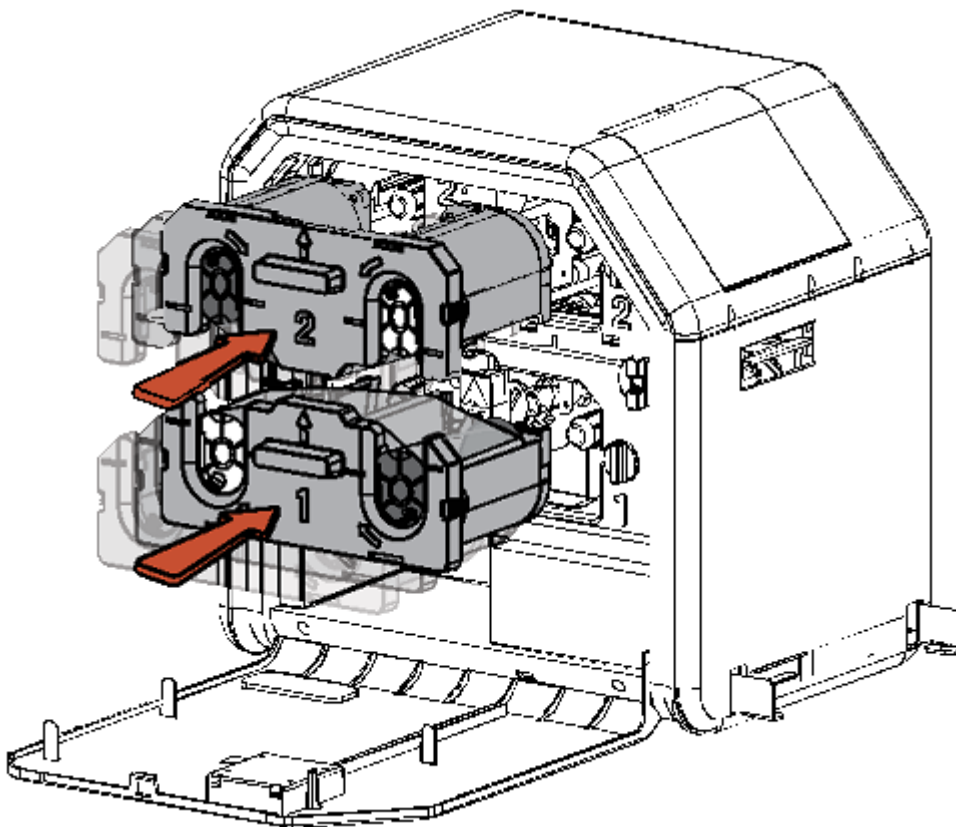

Carga del sobrelaminado (continuación)

Paso Procedimiento

- 5 Cierre la tapa frontal del módulo de laminación.

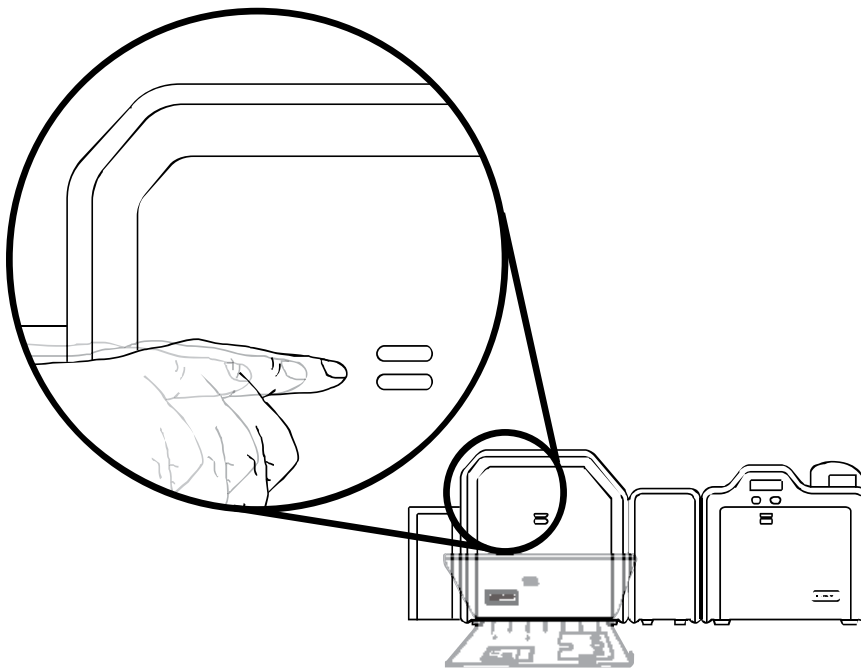

Cargar las tarjetas en blanco

Paso	Procedimiento
1	<p>Cargue las tarjetas en blanco en el cartucho de tarjetas, como muestra la figura siguiente.</p> <p>Importante: El frontal de la tarjeta debe colocarse hacia ABAJO. El dorso de la tarjeta o la banda magnética de la tarjeta debe quedar hacia ARRIBA. El chip inteligente se carga por la parte inferior.</p>

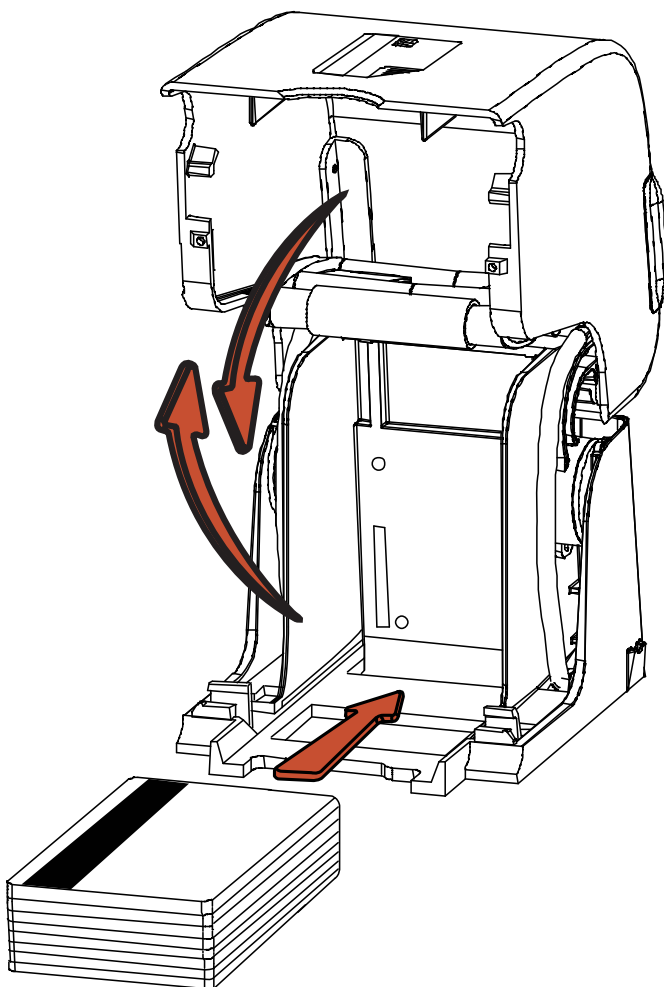

Cargar las tarjetas en blanco (continuación)

Paso Procedimiento

- 2 Coloque el cartucho de entrada de tarjetas en la impresora hasta oír un clic.

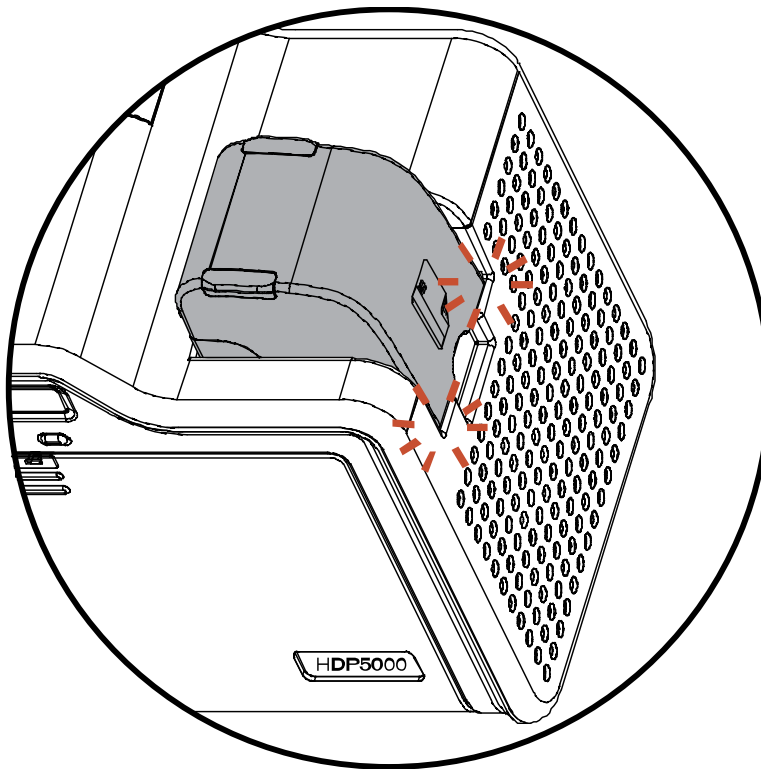

Conexión eléctrica de la impresora HDP5000 y del módulo de laminación



Precaución: No retire la pegatina roja de advertencia que lleva la conexión USB. No conecte el cable USB hasta que se le indique durante el proceso de instalación del Controlador de la impresora HDP5000. Consulte el procedimiento [Instalación del controlador de impresión en Windows XP y Windows 2000](#).

Paso	Procedimiento
1	En las figuras A a D se muestran las conexiones de la impresora.
2	Siga el mismo procedimiento tanto para la impresora como para el módulo de laminación.

Figura A: conexión del cable de CA a la fuente de alimentación.



Conexión eléctrica de la impresora HDP5000 y del módulo de laminación (continuación)

Figura B: conexión del otro extremo del cable de CA al protector contra sobretensiones. Véanse las dos notas siguientes.

Nota 1: En lugar de conectar el cable de CA directamente a una toma de CA, se recomienda utilizar un protector contra sobretensiones como medida de protección.

Nota 2: Hay edificios que disponen de tomas eléctricas con protección contra sobretensiones. Consulte esta cuestión con el supervisor de su edificio.

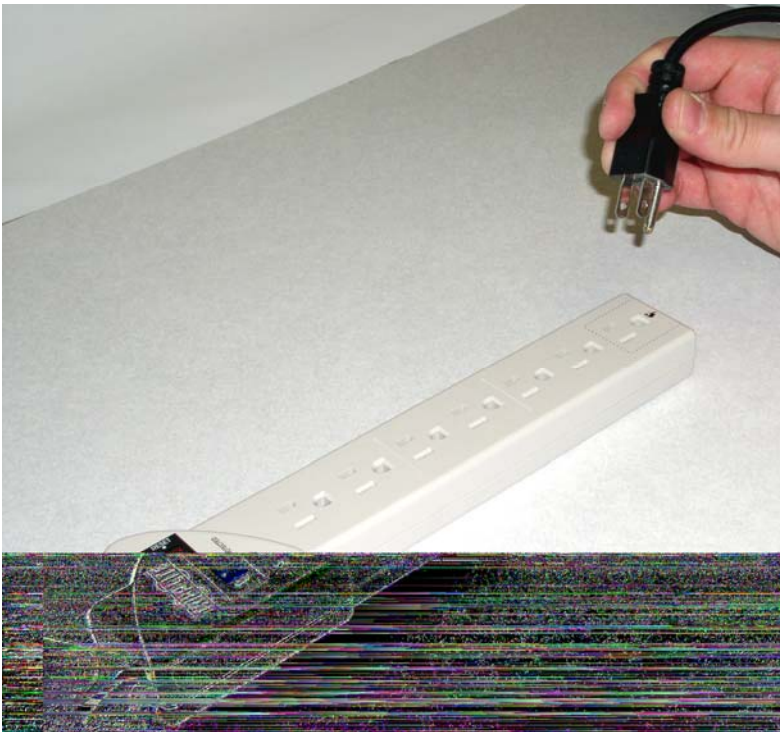

Conexión eléctrica de la impresora HDP5000 y del módulo de laminación (continuación)

Figura C: conexión del enchufe desde la fuente de alimentación a la impresora, tal y como se muestra en la imagen siguiente.



Figura C: conexión del enchufe desde la fuente de alimentación al módulo de laminación, tal y como se muestra en la imagen siguiente. La impresora debe estar conectada.



Procedimientos de instalación del controlador de la impresora

Procedimientos de instalación

Instalación del controlador de la impresora HDP5000

Paso	Procedimiento
1	<p>Cierre todos los programas e introduzca el CD de instalación de software en el lector de CD del ordenador. Después de unos segundos, el programa del instalador del CD se abrirá automáticamente.</p> <p>Siga las indicaciones del CD en pantalla para completar la instalación.</p> <p>(Nota: si el CD no se ejecuta automáticamente, utilice la aplicación Mi PC o el Explorador de Windows para ver el contenido del CD. A continuación, haga doble clic en el archivo Setup.exe del CD.)</p> <p>Consulte la página siguiente.</p>

Instalación del controlador de la impresora HDP5000 (continuación)

Paso	Procedimiento
2	Haga clic en el botón Next (Siguiete) para continuar con la instalación.

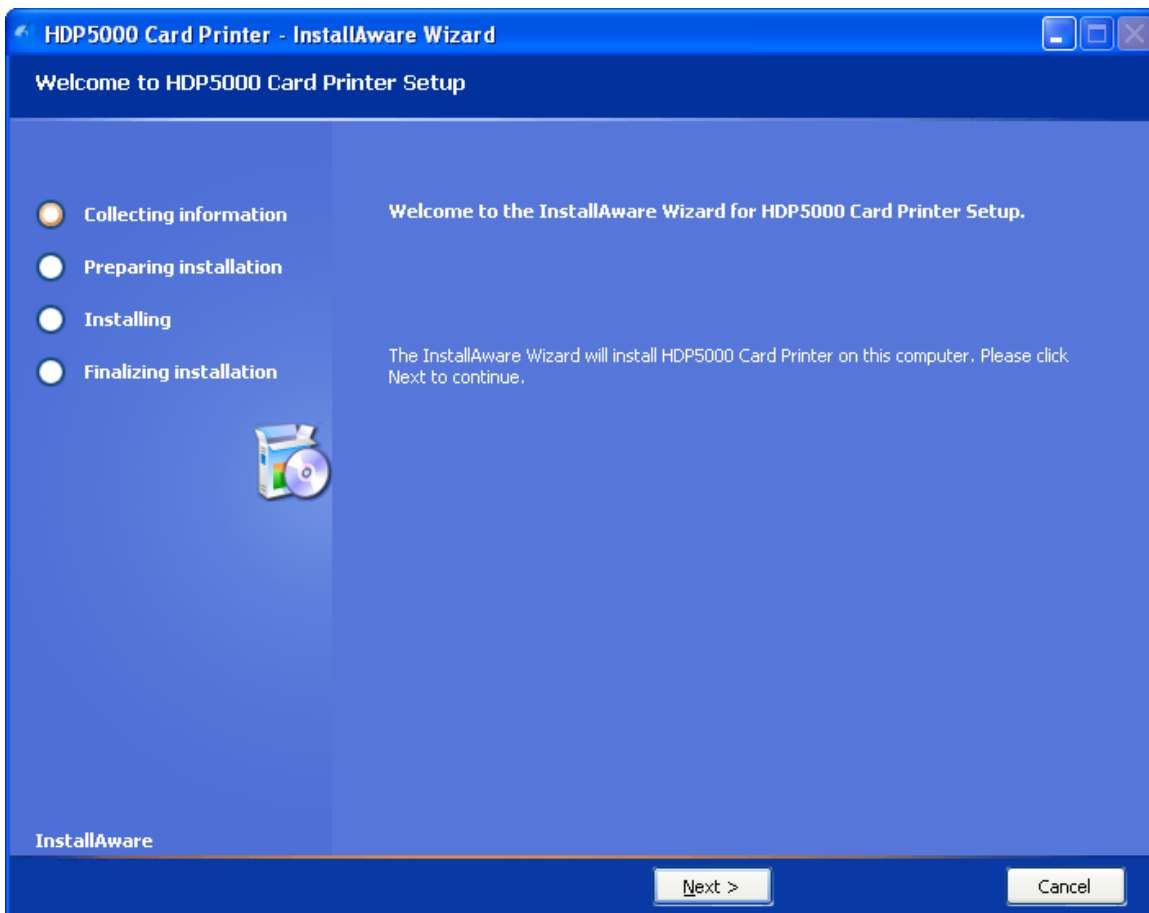

Instalación del controlador de la impresora HDP5000 (continuación)

Paso	Procedimiento
3	<p>a. Lea el Contrato de licencia. Seleccione la opción I accept the terms of the license agreement para aceptar los acuerdos de la licencia.</p> <p>b. Haga clic en el botón Next (Siguiente) para continuar con la instalación.</p>

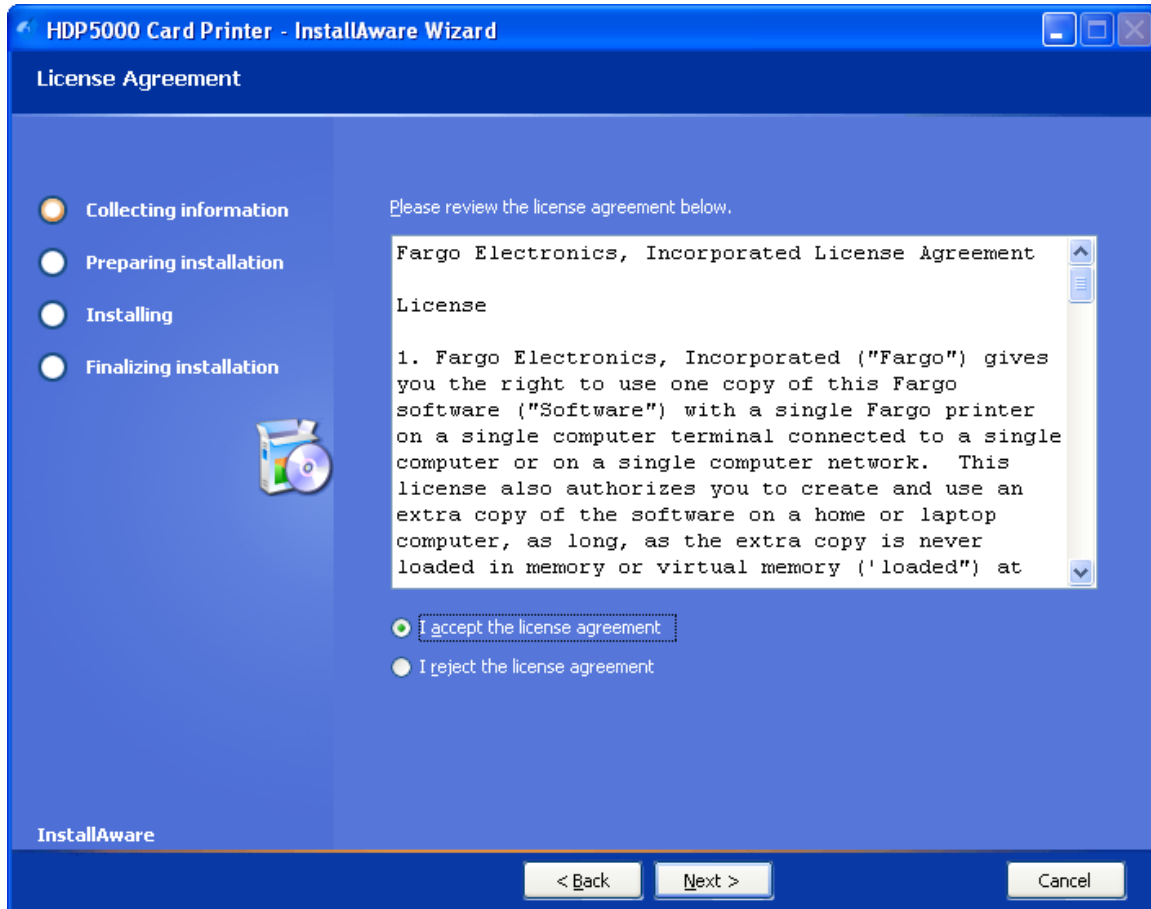

Instalación del controlador de la impresora HDP5000 (continuación)

Paso	Procedimiento
4	a. Seleccione Local para instalar una impresora USB. O BIEN b. Seleccione Network (red) e introduzca la dirección IP de la impresora.

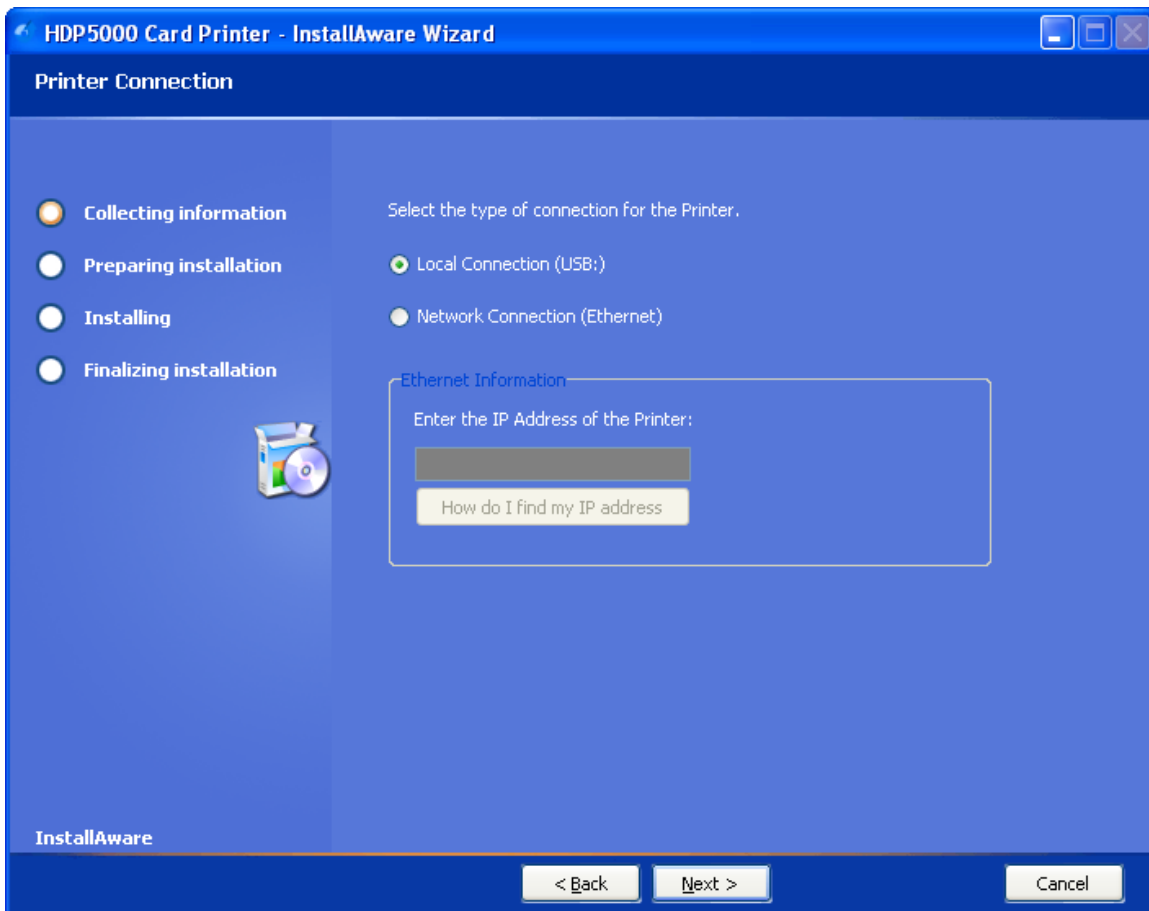

Instalación del controlador de la impresora HDP5000 (continuación)

Paso	Procedimiento
5	Haga clic en el botón Next (Siguiente) que comience la instalación.

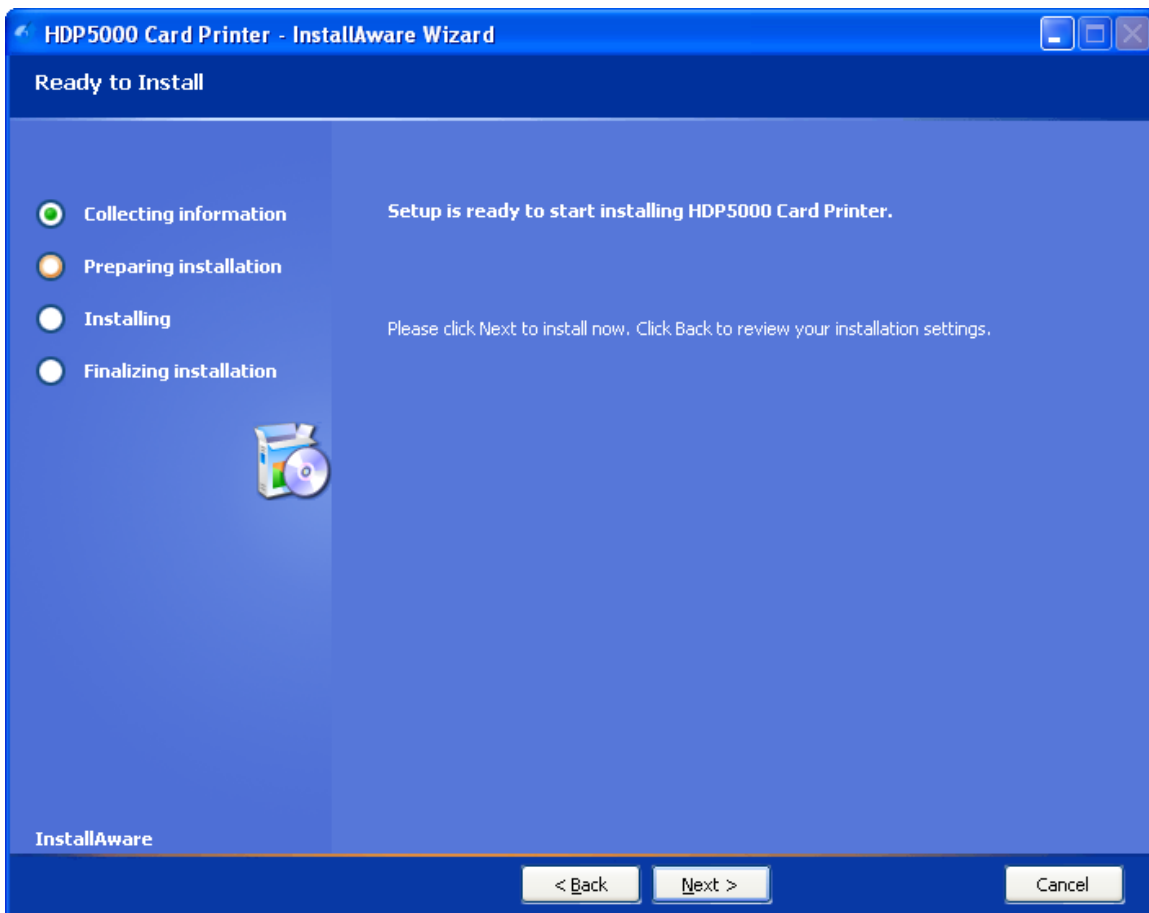

Instalación del controlador de la impresora HDP5000 (continuación)

Paso	Procedimiento
6	Espere mientras se realiza la instalación.

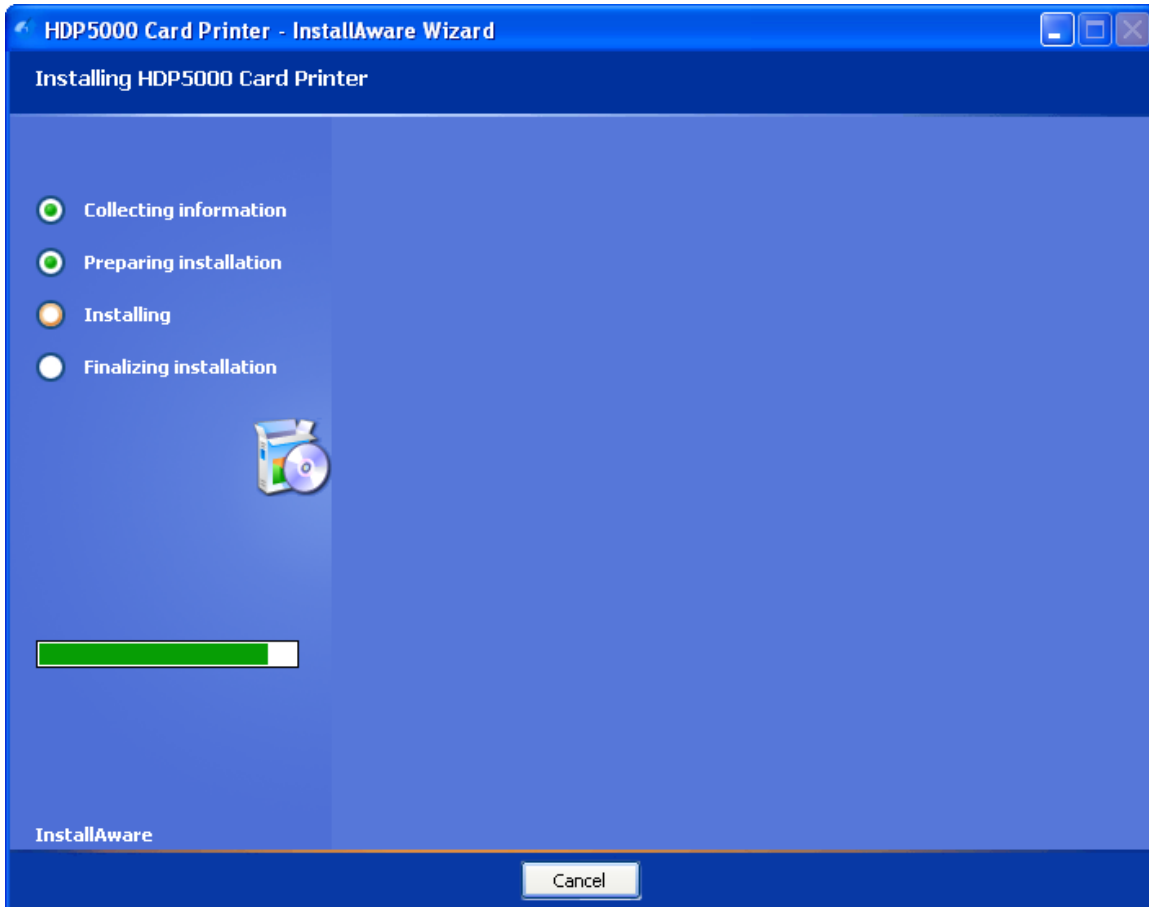

Instalación del controlador de la impresora HDP5000 (continuación)

Paso	Procedimiento
7	Corresponde a la instalación de la impresora USB: Conecte el cable USB al PC y a la impresora.

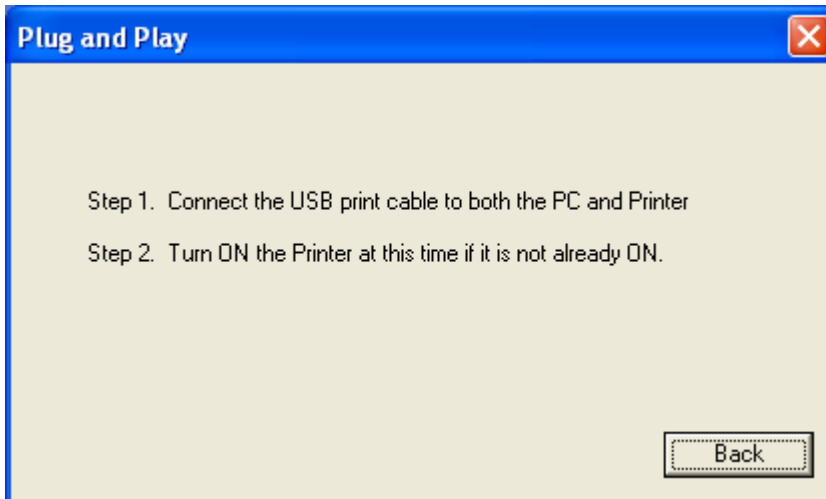

Instalación del controlador de la impresora HDP5000 (continuación)

Paso	Procedimiento
8	Corresponde a la instalación de la impresora USB: a. Seleccione el puerto de impresora. (Nota: Puede seleccionar el puerto sólo si pulsa el botón Back (atrás) que se muestra en la pantalla anterior; si no, se hará de forma automática.) b. Espere a que los componentes del controlador se copien en su PC.

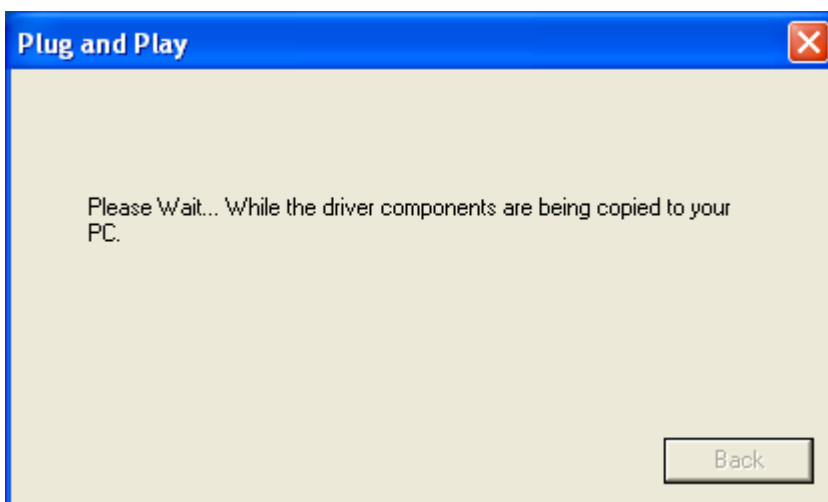

Instalación del controlador de la impresora HDP5000 (continuación)

Paso	Procedimiento
9	Pulse el botón Finish (finalizar).
10	Reinicie el equipo.
11	Ha completado este procedimiento.

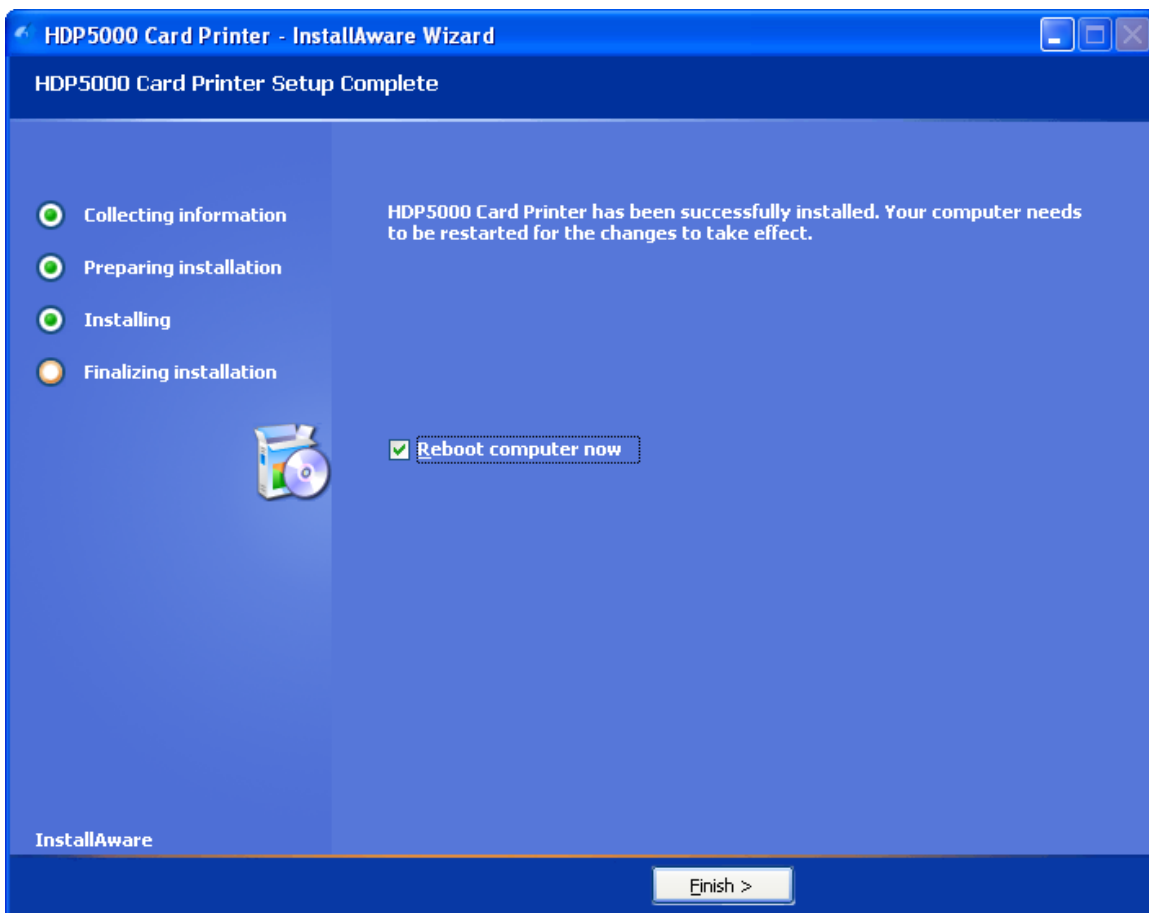

Impresión de una imagen de prueba

Paso	Procedimiento
1	Instale la cinta YMCK o YMCKK en la impresora para realizar la prueba de impresión.
2	Abra la configuración del controlador. a. En el menú de inicio del ordenador, seleccione Configuración > Impresoras y Faxes (Windows XP) o Configuración > Impresoras (Windows 2000). b. Haga doble clic en la Impresora de tarjetas HDP5000 de la ventana de Impresoras. c. Seleccione las Preferencias de impresión en el menú desplegable de la Impresora. (Nota: Aparecerá la ventana Preferencias de impresión de la HDP5000.)
3	a. Seleccione la ficha Card (Tarjeta) y luego pulse el botón Test Print (Impresión de prueba), como se indica en la Figura A de la página siguiente. b. Al pulsar el botón Test Print (Impresión de prueba), se copia una imagen en la impresora.

Impresión de una imagen de prueba (continuación)

Paso	Procedimiento
4	Con esto finaliza la Guía de instalación de la impresora/codificadora de tarjetas de alta definición HDP5000.

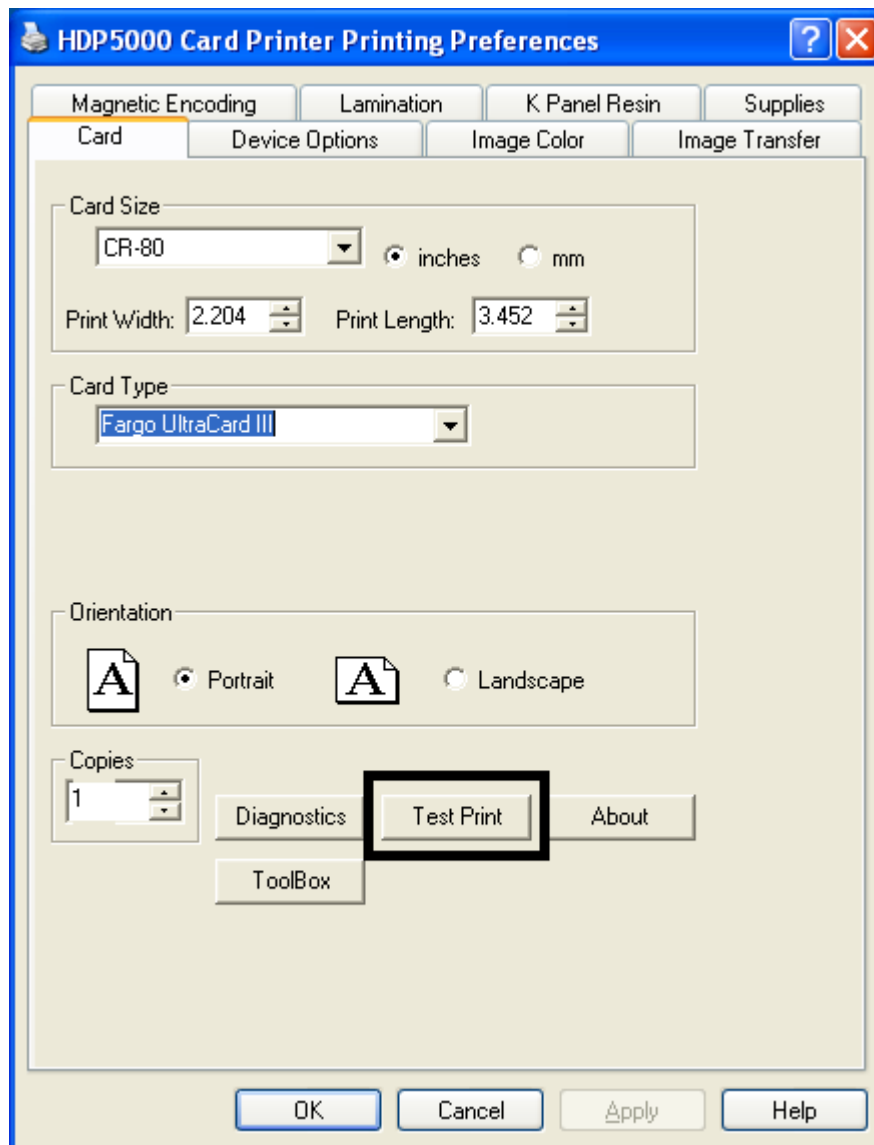

Sección 4: Procedimientos con los accesorios

Utilización de la ranura para candados de seguridad de la HDP

Importante: Fargo Electronics no suministra candados de seguridad compatibles; no obstante, pueden obtenerse fácilmente en tiendas de productos informáticos.

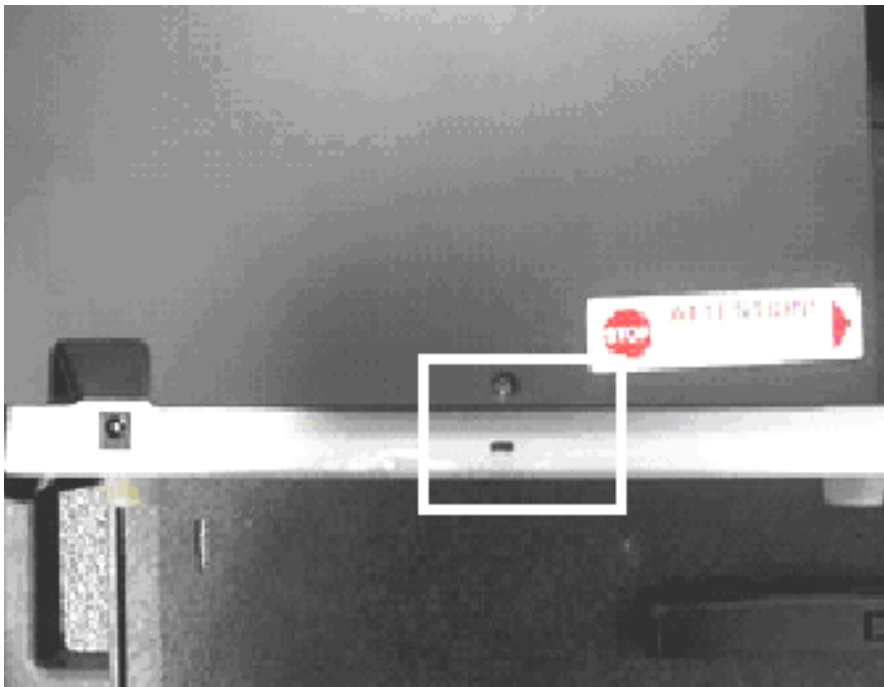

Utilización de la ranura para candados de seguridad de la HDP (continuación)

La impresora HDP5000 dispone de una ranura para candados de seguridad situada en la barra trasera del chasis y donde puede colocarse un candado de seguridad estándar para portátiles.

- Con el fin de evitar que se sustraiga la HDP5000 de forma no autorizada, fije un cable de seguridad estándar a un objeto inmóvil y luego enganche el cable a la ranura para candados de seguridad. (**Nota:** Fargo no vende ningún tipo de dispositivo de cierre, pero incluye esta opción para mayor seguridad.)
- La ranura para candado lleva una cubierta de plástico que debe atravesarse con el candado. (**Nota:** Introduzca simplemente el extremo del candado en la ranura ejerciendo la fuerza necesaria para romper el plástico de protección.)

Siga el procedimiento de bloqueo que recomiende el fabricante del candado.



Procedimientos de instalación y desinstalación del módulo de giro

Retirar la tapa de ampliación del lado de salida

Herramientas necesarias: Presione la lengüeta de liberación con una hoja plana. Emplee el proceso de desenganche y enganche.

Tiempo de reparación estimado: 1 minuto

Paso	Procedimiento
1	 Precaución: apague la impresora y desconecte el cable de alimentación.
2	Presione la lengüeta de liberación situada en la parte trasera al tiempo que tira del centro del borde inferior.
3	Invierta el proceso para volver a ponerla. Déjela quitada si va a ampliar la impresora con el módulo de giro o de laminación.

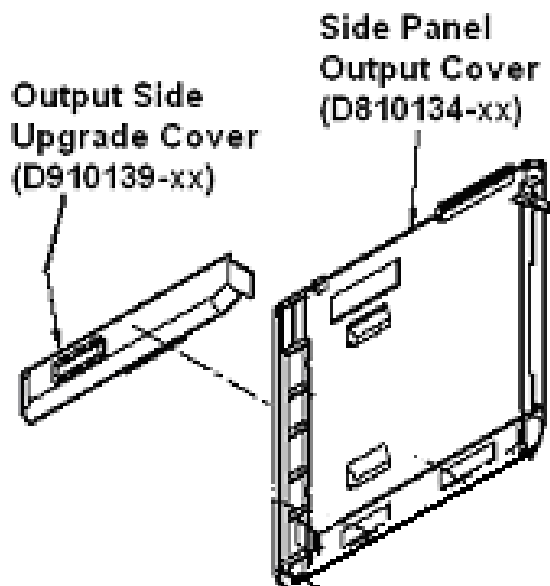

Instalación del accesorio del módulo de giro

Piezas incluidas: Kit del accesorio del módulo de giro, tarjeta PCB-INTF, llave hexagonal y tornillos.

Herramientas necesarias: Llave hexagonal (incluida en el kit).

Tiempo de reparación estimado: 20 minutos

Paso	Procedimiento
1	 Precaución: apague la impresora y desconecte el cable de alimentación.
2	Retire todas las conexiones de comunicaciones USB, serie y Ethernet. Retire de la bandeja de salida de tarjetas Importante: No retire las tapas para este procedimiento.
3	El módulo de giro se instala en el lado de salida de la impresora. Si hay montado un módulo de laminación, el módulo de giro se coloca entre éste y la impresora.
4	a. Retire la tapa de ampliación del lado de salida (D910139-01). b. Suelte el enganche de la tapa de ampliación. c. Tire de la parte inferior de la tapa de ampliación para separarla de la impresora.
5	a. Apoye la impresora y el módulo de giro sobre su parte trasera. b. Emplee la llave hexagonal para retirar los dos (2) tornillos de la parte inferior del módulo de giro. Guarde los tornillos para volver a colocarlos posteriormente.
6	Introduzca las pestañas de fijación del módulo de giro y la placa PCB-INTF en las ranuras pertinentes de la base de la impresora. Consulte la imagen A a continuación.
7	Fije el módulo de giro a la impresora valiéndose de los dos (2) tornillos. Consulte las imágenes que se muestran a continuación.

Continúa en la página siguiente

Accesorio del módulo de giro (continuación)

Imagen A: Introduzca las pestañas de fijación del módulo de giro y la placa PCB-INTF en las ranuras pertinentes de la base de la impresora. En esta imagen se muestran la impresora y el módulo de giro.

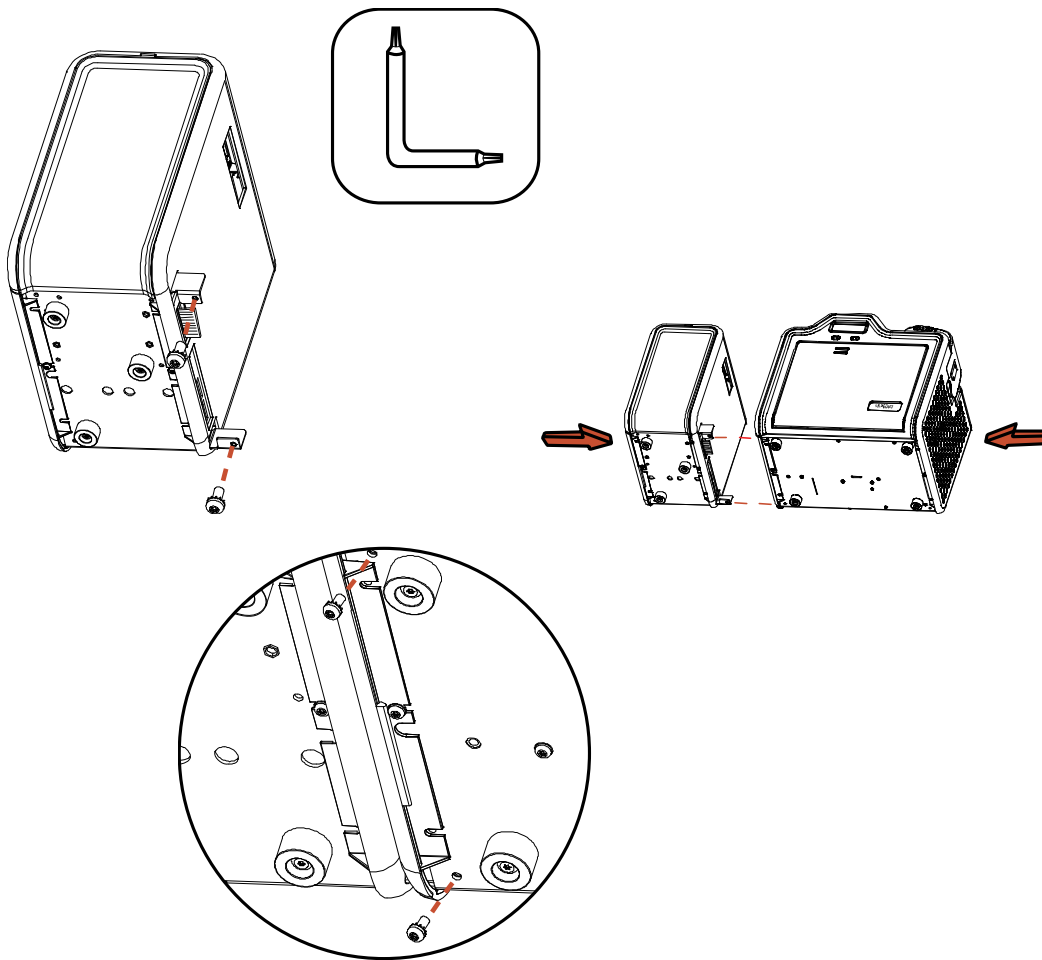

Sección 5: Resolución de problemas generales

Con esta sección se pretende facilitar al usuario los procedimientos específicos relativos a los mensajes de la pantalla LCD, los errores de comunicación, los errores de alimentación de tarjetas, los errores de codificación, los errores en el proceso de impresión, los errores en el proceso de transferencia y el diagnóstico de los problemas gráficos de la HDP5000.

Importante: Las impresoras de tarjetas Fargo requieren cintas de impresión muy especializadas para que funcionen correctamente. Para maximizar la vida útil de la impresora, su fiabilidad, la calidad y la durabilidad de las tarjetas impresas, deben utilizarse únicamente suministros certificados por Fargo. Por este motivo, la garantía de Fargo queda invalidada, cuando no lo prohíba la ley, si se utilizan suministros no certificados por Fargo. Contacte con su distribuidor autorizado para solicitar más materiales.

Mensajes de la pantalla LCD

La pantalla LCD muestra el estado actual de la impresora. Consulte las tablas de las causas y las soluciones recogidas en esta sección para todos los mensajes posibles de la pantalla LCD.

Resolución de problemas: Tablas de mensajes de error de la pantalla LCD y de la impresora

En esta sección se recogen dos tablas de resolución de problemas de los mensajes de error de la pantalla LCD y de los mensajes de error de la impresora. Cada una de estas tablas cuenta con 3 columnas para presentar un mensaje de error específico de la pantalla LCD o de la impresora.

- De este modo, el técnico podrá identificar el error y su causa y podrá llevar a cabo el procedimiento pertinente (dado en la columna de soluciones).
- Esta modalidad estándar de identificación del problema y de su solución bastaría para disponer de un método eficaz de resolver los problemas de la impresora.
- Si surgieran problemas que no estén contemplados en estas dos tablas de mensajes de error, póngase en contacto a través de la dirección www.fargosupport.com

Modo de empleo de la tabla de mensajes de error de la pantalla LCD (con ejemplo)

El mensaje de error del PC de la columna 1 (mensaje de error de la pantalla LCD) muestra el número de esquina inferior izquierda. Este número identifica la pantalla del mensaje de error del PC con su correspondiente mensaje de error de la pantalla LCD.

- Advierta la correlación existente entre la columna 1 (de abajo) y la ventana del mensaje de error del PC (a continuación).
- Esto permite establecer una correlación entre el mensaje de error de la pantalla LCD y el mensaje de error del PC (número de identificación) y poder resolver así el problema de la impresora según sea preciso.

Figura: ejemplo único de la tabla de mensajes de error de la pantalla LCD

Mensaje de error de LCD	Causa	Solución
<p><i>Imposible cargar tarjetas</i></p> <p><i>(Mensajes de error del PC nº 14 y 81)</i></p> <p><i>Se corresponde con la captura de pantalla siguiente.</i></p>	<p><i>No se puede introducir una tarjeta en la impresora desde el cartucho de entrada.</i></p>	<p><i>Comprobar si hay tarjetas en el cartucho.</i></p> <p><i>Verificar que las tarjetas no estén pegadas o atascadas y que tienen el espesor adecuado.</i></p>

Figura: Imposible cargar tarjetas (captura de pantalla; número de la esquina inferior izquierda, 14)

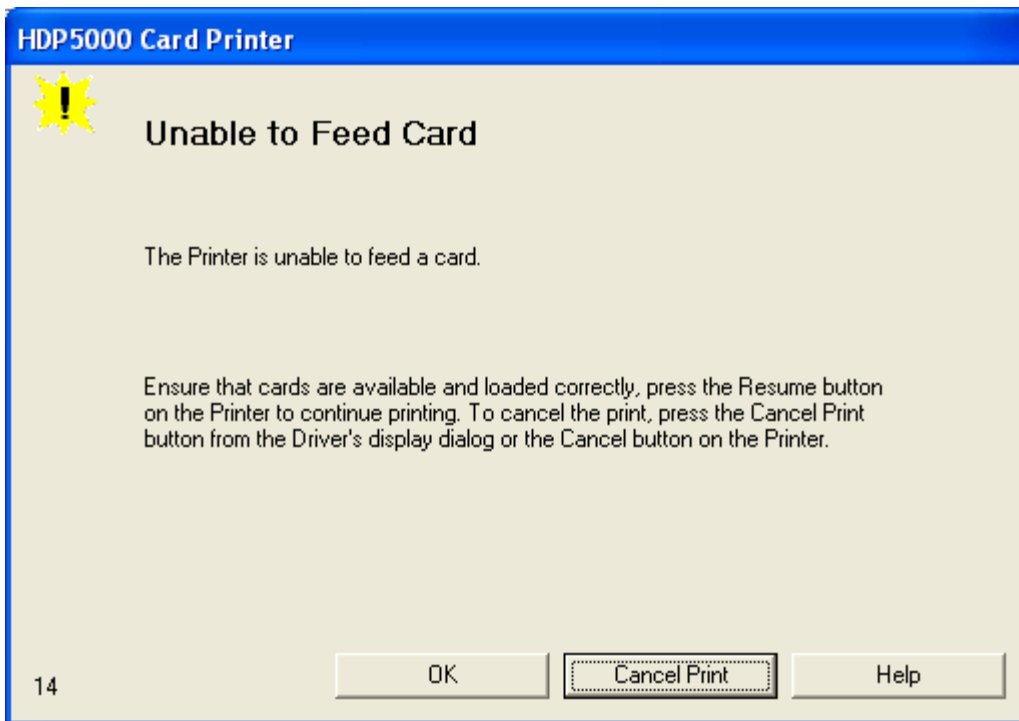

Imposible cargar tarjetas

No es posible introducir una tarjeta en la impresora

Asegúrese de que hay tarjetas y que se han cargado correctamente, pulse el botón Reanudar de la impresora para continuar con la impresión. Si desea cancelar la impresión, pulse el botón Cancelar impresión del cuadro de diálogo del controlador o bien el botón Cancelar de la Impresora.

Resolución de problemas mediante la tabla de mensajes de error de la pantalla LCD

Mensaje de error de LCD	Causa	Solución
Ha fallado la calibración (Mensaje de error del PC nº 155 y 170)	Ha fallado la calibración de la película o la cinta.	<i>Compruebe que la cinta está bien instalada y que no haya instalada una cinta. Si continúa el problema, contacte con el servicio técnico.</i>
Calibrar película (Mensajes de error del PC nº 159)	Deben calibrarse los sensores de la película.	<i>Seleccione Cancelar y lleve a cabo el procedimiento de calibración de la película.</i>
Calibrar cinta (Mensajes de error)	El sensor de la cinta de impresión no está calibrado.	<i>Seleccione Cancelar y lleve a cabo el procedimiento de calibración de la cinta.</i>

del PC nº <u>128</u> y 170)		
Se ha detenido la alimentación de tarjetas (Mensajes de error del PC nº 137)	Se ha abierto la tapa delantera. Esto ha provocado que se detenga la transferencia de tarjetas o bien se ha pulsado el botón de pausa.	<i>Pulse Reanudar o Cancelar.</i>
Atasco de tarjeta (Mensajes de error del PC nº 82, 112 y 200)	Se ha atascado una tarjeta en la unidad de impresión o en el módulo de giro de tarjetas de la impresora.	<i>Desatascar.</i>
<i>Atasco de tarjeta: Prox</i> (Mensajes de error del PC nº 86)	<i>Se ha atascado una tarjeta en el área de codificación de tarjetas de proximidad de la impresora.</i>	<i>Desatascar.</i>
Atasco de tarjeta: Inteligente (Mensajes de error del PC nº 85)	Se ha atascado una tarjeta en el área de codificación de tarjetas inteligentes de la impresora.	<i>Desatascar.</i>
Atasco de tarjeta: Trans (Mensajes de error del PC nº 83)	Se ha atascado una tarjeta en la impresora durante la transferencia.	<i>Desatascar.</i>
No se encuentra la tarjeta (Mensajes de error del PC nº 69)	Es imposible encontrar la tarjeta en la impresora.	<i>Compruebe que no se haya atascado una tarjeta en la impresora y seleccione Cancelar.</i>
Comprobar la película (Mensajes de error del PC nº 244)	La película no puede avanzar correctamente. Compruebe si se ha atascado o roto.	<i>Compruebe si hay alguna obstrucción. Si continúa el problema, contacte con el servicio técnico.</i>
Comprobar el laminado 1 (Mensajes de error del PC nº 213 y 231)	El laminador no puede localizar la marca en el material del cartucho 1.	<i>Asegúrese de que el sensor no está obstruido y vuelva a calibrar el sensor del laminador.</i>
Comprobar el laminado 2 (Mensajes de error	El laminador no puede localizar la marca en el material del cartucho 2.	<i>Asegúrese de que el sensor no está obstruido y vuelva a calibrar el sensor del</i>

del PC n° 232)		<i>laminador.</i>
<i>Limpiar impresora (Mensajes de error del PC n° 71)</i>	<i>Para que el funcionamiento de la impresora sea óptimo, cambie la cinta del rodillo de limpieza y limpie los rodillos de alimentación de la impresora y el cabezal.</i>	<i>Véase <u>Limpiar la impresora.</u></i>
La tapa está abierta (Mensajes de error del PC n° 46)	Se ha dejado la tapa abierta.	<i>Asegúrese de que la tapa esté bien cerrada.</i>
Error de inicio del codificador de E- Card (Mensajes de error del PC n° 141)	Se ha detectado un problema durante el inicio de la impresora.	<i>Restablezca la impresora y pruebe de nuevo. Si continúa el problema, contacte con el servicio técnico.</i>
Error de inicio de E- Card (Mensajes de error del PC n° 141)	Se ha detectado un problema durante el inicio de la impresora.	<i>Restablezca la impresora y pruebe de nuevo. Si continúa el problema, contacte con el servicio técnico.</i>
EEPROM corrupta (Mensajes de error del PC n° 38, 39, 40 y 144)	EEPROM restaurada con los valores predeterminados de fábrica.	<i>Si se introdujeron cambios, vaya a los valores de ajuste y restablezca estos números.</i>
<i>Tarjeta expulsada (Mensajes de error del PC n° 72)</i>	<i>La tarjeta ya se ha expulsado.</i>	<i>Pulse Aceptar para borrar el mensaje. Podría ser que el usuario desee saber si una tarjeta ha sido enviada a la bandeja de tarjetas rechazadas o si ha salido de la impresora y si está incompleta o plantea un riesgo de seguridad si no elimina debidamente.</i>

Resolución de problemas mediante la tabla de mensajes de error de la pantalla LCD (continuación)

Mensaje de error de LCD	Causa	Solución
Vaciar bandeja de tarjetas rechazadas (Mensajes de error del PC n° 265)	La bandeja de tarjetas rechazadas está llena.	<i>Retire el número excesivo de tarjetas rechazadas de la bandeja.</i> <i>Pulse Aceptar para borrar el mensaje de notificación.</i> <i>(Nota: Hay casos en los que las tarjetas rechazadas están incompletar o suponen un riesgo de seguridad, por lo que deben eliminarse correctamente.)</i>
Fallo al iniciar (Mensajes de error del PC n° 141)	Se ha detectado un problema durante el inicio de la impresora.	<i>Restablezca la impresora y pruebe de nuevo. Si continúa el problema, contacte con el servicio técnico.</i>
Error de alineación de la película (Mensajes de error del PC n° 26 y 176)	La película no puede avanzar correctamente. Compruebe si se ha atascado o roto.	<i>Compruebe si hay alguna obstrucción. Si continúa el problema, contacte con el servicio técnico.</i>
Rotura/Atasco de cinta (Mensajes de error del PC n° 158)	La película no puede avanzar correctamente. Compruebe si se ha atascado o roto.	<i>Compruebe si hay alguna obstrucción. Si continúa el problema, contacte con el servicio técnico.</i>
Nivel de película bajo (Mensajes de error del PC n° 156)	En breve se agotará la película HDP.	<i>Si se va a imprimir un gran número de tarjetas, cambie la película ahora o vigile la impresora hasta que la película se termine e instale una nueva.</i>
<i>Sin película</i> (Mensajes de error del PC n° 156 y 157)	<i>La película HDP se ha acabado.</i>	<i>Instale un rollo nuevo de película y pulse Resume (reanudar) para continuar o Cancel (cancelar) para restablecer la impresora.</i>
Película: material	La película HDP no se ha instalado correctamente o se	<i>Compruebe que se ha instalado la película correcta</i>

incorrecto (Mensajes de error del PC n° 173)	ha dañado.	<i>en su cartucho.</i>
Atasco en el módulo de giro (Mensajes de error del PC n° 74 y 199)	Se ha atascado una tarjeta en el área del módulo de giro de la impresora.	<p><i>Abra la tapa del módulo de giro de la impresora.</i></p> <p><i>Retire todas las tarjetas del módulo de giro abriendo la tapa de la impresora y valiéndose de los botones de Forward (avance) o Back (retroceso) situados en la tapa delantera de la impresora.</i></p> <p><i>Asegúrese de que el módulo de la pestaña puede girar libremente.</i></p> <p><i>Cierre la tapa del módulo de giro de la impresora.</i></p> <p><i>Para seguir imprimiendo, pulse el botón Resume (Reanudar) de la cubierta delantera de la impresora.</i></p> <p><i>Para cancelar la impresión, pulse el botón Cancel Print (cancelar impresión) del cuadro de diálogo del controlador.</i></p>
<i>Carga del cabezal</i> (Mensajes de error del PC n° 111)	<i>Se ha producido un error irrecuperable durante la impresión.</i>	<i>Restablezca la impresora y pruebe de nuevo. Si continúa el problema, contacte con el servicio técnico.</i>
Resistencia del cabezal (Mensajes de error del PC n° 6)	El valor EE del controlador de resistencia del cabezal está fuera del intervalo.	<p><i>Introduzca un valor de resistencia del cabezal en la configuración EE del controlador.</i></p> <p><i>Reajuste el valor correcto según los pasos indicados en la sección de resolución de problemas.</i></p> <p><i>Si continúa el problema, contacte con el servicio técnico.</i></p>

<p>Error del sensor del cabezal (Mensajes de error del PC nº 8)</p>	<p>El sensor de temperatura del cabezal de impresión no funciona o no está conectado correctamente. O bien: El cabezal de impresión no se enfría correctamente.</p>	<p><i>Si continúa el problema, contacte con el servicio técnico.</i></p>
<p>Error de tensión del cabezal (Mensajes de error del PC nº 103 y 105)</p>	<p>Un fallo de hardware ha impedido fijar la tensión correcta del cabezal de impresión.</p>	<p><i>Restablezca la impresora y pruebe de nuevo.</i> <i>Si continúa el problema, contacte con el servicio técnico.</i></p>
<p>Error del elevador del cabezal (Mensajes de error del PC nº 102, 103, 104 y 105)</p>	<p>Se trata de un problema con el elevador del cabezal de impresión o el elevador del cabezal del rodillo de transferencia.</p>	<p><i>Restablezca la impresora y pruebe de nuevo.</i> <i>Si continúa el problema, contacte con el servicio técnico.</i></p>
<p><i>Error del calentador (Mensajes de error del PC nº 161)</i></p>	<p><i>La temperatura del rodillo del cabezal de transferencia es muy elevada.</i></p>	<p><i>Restablezca la impresora y pruebe de nuevo.</i> <i>Si continúa el problema, contacte con el servicio técnico.</i></p>
<p>Película no válida (Mensajes de error del PC nº 94, 95, 96, 164, 165 y 166)</p>	<p>Se ha instalado en la impresora una película no autorizada.</p>	<p><i>Adquiera una película correcta de su distribuidor.</i></p>
<p>Contraseña incorrecta (Mensaje de error del PC nº 136)</p>	<p>Imposible imprimir en este momento.</p>	<p><i>Pulse Cancelar para detener este trabajo de impresión y compruebe la configuración de seguridad en el ordenador host.</i></p>
<p>Cinta no válida (Mensaje de error del PC nº 93)</p>	<p>Se ha instalado en la impresora una cinta no autorizada.</p>	<p><i>Adquiera una cinta correcta de su distribuidor.</i></p>
<p>Error de datos del trabajo (Mensaje de error del PC nº 106)</p>	<p>Los datos de impresión enviados a la impresora están corruptos o se han interrumpido.</p>	<p><i>Restablezca la impresora y pruebe de nuevo.</i> <i>Si continúa el problema, contacte con el servicio técnico.</i></p>

<p>Error etiqueta Lam 1 (Mensaje de error del PC nº 259)</p>	<p>Se ha producido un error de lectura o escritura RFID en el Cartucho 1.</p>	<p><i>Pruebe de nuevo y, si vuelve a fallar, es que el material no puede utilizarse.</i></p>
<p>Error etiqueta Lam 2 (Mensaje de error del PC nº 260)</p>	<p>Se ha producido un error de lectura o escritura RFID en el Cartucho 2.</p>	<p><i>Pruebe de nuevo y, si vuelve a fallar, es que el material no puede utilizarse.</i></p>
<p><i>Error asinc. lam.</i> (Mensaje de error del PC nº 245)</p>	<p><i>Se ha agotado el tiempo de espera de comunicación entre la impresora y el Laminador.</i></p>	<p><i>Compruebe la alimentación/ conexiones con el laminador y reinicie la impresora.</i></p>
<p>Atasco tarjeta Lam (Mensaje de error del PC nº 53, 212, 214 y 215)</p>	<p>Se ha producido un atasco en algún punto comprendido entre la impresora y el laminador.</p>	<p><i>Abra las tapas y resuelva la obstrucción o el atasco.</i></p>
<p>Comprobar tarjeta en lam. (Mensaje de error del PC nº 213)</p>	<p>Se ha producido un atasco en el laminador.</p>	<p><i>Abra la tapa del laminador y resuelva la obstrucción.</i></p>
<p>Error com. lam. (Mensaje de error del PC nº 246)</p>	<p>Se ha producido un fallo de comunicación entre la impresora y el laminador.</p>	<p><i>Compruebe la alimentación/ conexiones con el laminador y reinicie la impresora.</i></p>
<p>Error lam. (Mensajes de error del PC nº 237 y 238)52</p>	<p>Se ha producido un error genérico desconocido.</p>	<p><i>Restablezca la impresora y pruebe de nuevo. Si continúa el problema, contacte con el servicio técnico.</i></p>
<p>Tarjeta no expulsada del lam. (Mensaje de error del PC nº 216)</p>	<p>La tarjeta no ha salido expulsada del laminador.</p>	<p><i>El material de laminación se ha pegado a la tarjeta.</i></p>
<p><i>Error de inicio de la rutina de tratamiento del lam.</i> (Mensaje de error del PC nº 66)</p>	<p><i>Se ha detectado un problema durante el inicio de la impresora.</i></p>	<p><i>Restablezca la impresora y pruebe de nuevo.</i> <i>Si continúa el problema, contacte con el servicio técnico.</i></p>
<p>Error de inicio de la</p>	<p>Tras encender la impresora,</p>	<p><i>Compruebe la alimentación y</i></p>

rutina de tratamiento del lam. (Mensaje de error del PC nº 141)	se ha detectado el laminador, pero se ha producido un error que impide utilizarlo.	<i>las conexiones con el laminador y reinicie la impresora.</i>
Error interno lam. (Mensaje de error del PC nº 48)	Se ha producido un error genérico desconocido en el laminador.	<i>Compruebe la alimentación y las conexiones con el laminador y reinicie la impresora.</i>
Lam sin película (Mensaje de error del PC nº 157)	No se ha cargado material en el laminador.	<i>Cargue el material del laminador.</i>
Tiempo de espera del lam. (Mensaje de error del PC nº 247)	Se ha agotado el tiempo de espera de la impresora mientras procesaba información relativa al laminador.	<i>Compruebe la alimentación/ conexiones con el laminador y reinicie la impresora.</i>
Película incorrecta Lam 1 (Mensaje de error del PC nº 233)	El material del cartucho 1 del laminador no se corresponde con el tipo de material especificado en el trabajo.	<i>Asegúrese de que el material del controlador coincide con el que realmente hay en el laminador.</i>
Película incorrecta Lam 2 (Mensaje de error del PC nº 234)	El material del cartucho 2 del laminador no se corresponde con el tipo de material especificado en el trabajo.	<i>Asegúrese de que el material del controlador coincide con el que realmente hay en el laminador.</i>
<i>Laminado 1 incorrecto</i> (Mensaje de error del PC nº 259 y 261)	<i>El material de laminación del cartucho 1 no es válido para este laminador.</i>	<i>Instale el material válido.</i>
Atasco laminado 1 (Mensaje de error del PC nº 229)	Se ha producido un error de atasco en el material de laminación del cartucho 1.	<i>Abra la tapa del laminador y resuelva la obstrucción.</i>
Nivel bajo del laminado 1 (Mensajes de error del PC nº 239)	El material de laminación del cartucho 1 se está agotando.	<i>Asegúrese de disponer de más material para cuando se acabe.</i>
Laminado 1 agotado (Mensaje de error del	Se ha agotado el laminado del cartucho 1.	<i>Ponga un nuevo rollo de material.</i>

PC nº 208)		
Laminado 2 incorrecto (Mensaje de error del PC nº 260 y 262)	El material de laminación del cartucho 2 no es válido para este laminador.	<i>Instale el material válido.</i>
Atasco laminado 2 (Mensaje de error del PC nº 230)	Se ha producido un error de atasco en el material de laminación del cartucho 2.	<i>Abra la tapa del laminador y resuelva la obstrucción.</i>
Nivel bajo del laminado 2 (Mensaje de error del PC nº 240)	El material de laminación del cartucho 2 se está agotando.	<i>Asegúrese de disponer de más material para cuando se acabe.</i>
<i>Laminado 2 agotado</i> (Mensaje de error del PC nº 209)	<i>Se ha agotado el laminado del cartucho 2.</i>	<i>Ponga un nuevo rollo de material.</i>
Error elev. cabezal Lm1 (Mensaje de error del PC nº 217)	El laminador no puede moverse o captar el cabezal inferior (módulo de lam. 1)	<i>Compruebe las conexiones del cabezal y acuda al servicio técnico.</i>
Error elev. cabezal Lm2 (Mensaje de error del PC nº 218)	El laminador no puede moverse o captar el cabezal superior (módulo de lam. 2)	<i>Compruebe las conexiones del cabezal y acuda al servicio técnico.</i>
Codificador mag. pausado (Mensaje de error del PC nº 143)	El codificador magnético está en pausa.	
Error de inicio del codificador mag. (Mensaje de error del PC nº 63 y 141)	Se ha detectado un problema durante el inicio de la impresora.	<i>Restablezca la impresora y pruebe de nuevo.</i> <i>Si continúa el problema, contacte con el servicio técnico.</i>
Error Verificación Mag (Mensaje de error del PC nº 30)	La impresora no puede verificar la escritura MAG. O BIEN La banda magnética no se codificó correctamente.	<i>Compruebe las tarjetas y haga clic en Cancelar impresión.</i>

<p><i>Alimentación múltiple</i></p> <p><i>(Mensaje de error del PC nº 70)</i></p>	<p><i>Se han cargado múltiples tarjetas en la impresora.</i></p>	<p><i>Retire todas las tarjetas y vuelva a intentarlo.</i></p>
<p>Sin codificador de E-card</p> <p><i>(Mensaje de error del PC nº 202)</i></p>	<p>Trata de enviar datos de codificación, pero la impresora no está configurada con este tipo de codificador.</p>	<p><i>Trata de enviar datos de codificación, pero la impresora no está configurada con este tipo de codificador.</i></p>
<p>Sin película</p> <p><i>(Mensaje de error del PC nº 28)</i></p>	<p>No se ha instalado ninguna película en la impresora. O BIEN La etiqueta RFID de la película es incorrecta.</p>	<p><i>Instale la película y pulse Reanudar.</i></p> <p><i>Para cancelar la impresión, pulse el botón Cancelar impresión o el botón Cancelar de la impresora.</i></p>
<p>Sin módulo de giro</p> <p><i>(Mensaje de error del PC nº 201)</i></p>	<p>Se ha enviado un trabajo de impresión a doble cara a una impresora de impresión a una cara.</p>	<p><i>Mediante el menú de la pantalla LCD, compruebe que la impresora tiene la opción del módulo de giro.</i></p> <p><i>Si dispone de módulo de giro, asegúrese de que la opción Imprimir por ambas caras del controlador está debidamente configurada.</i></p> <p><i>Para seguir imprimiendo, pulse el botón Reanudar de la tapa delantera de la impresora.</i></p> <p><i>Para cancelar la impresión, pulse el botón Cancelar impresión del cuadro de diálogo del controlador.</i></p>
<p>Sin módulo de giro</p> <p><i>(Mensaje de error del PC nº 45 y 201)</i></p>	<p><i>El trabajo de laminación deseado necesita un módulo de giro.</i></p>	<p><i>Cambie la posición del cartucho del material de laminación (si es de doble cara) o adquiera un módulo de giro.</i></p>

Resolución de problemas mediante la tabla de mensajes de error de la pantalla LCD (continuación)

Mensaje de error de LCD	Causa	Solución
Sin codificador iClass (Mensaje de error del PC nº 177)	Trata de enviar datos de codificación, pero la impresora no está configurada con este tipo de codificador.	<i>Trata de enviar datos de codificación, pero la impresora no está configurada con este tipo de codificador.</i>
Sin módulo mag. (Mensaje de error del PC nº 31)	Se ha enviado un trabajo de codificación MAG sin codificador MAG. Trata de enviar datos de codificación, pero la impresora no está configurada con este tipo de codificador.	
Sin codificador MiFare (Mensaje de error del PC nº 203)	Trata de enviar datos de codificación, pero la impresora no está configurada con este tipo de codificador.	<i>Para cancelar, haga clic en Cancelar impresión.</i>
Sin codificador Prox (Mensaje de error del PC nº 32)	Trata de enviar datos de codificación, pero la impresora no está configurada con este tipo de codificador.	<i>Para cancelar, haga clic en Cancelar impresión.</i>
<i>Sin cinta</i> (Mensaje de error del PC nº 25)	<i>No se ha instalado ninguna cinta en la impresora.</i> O BIEN <i>La etiqueta RFID de la cinta es incorrecta.</i>	<i>Instale la cinta correcta y pulse el botón Reanudar de la pantalla LCD de la impresora.</i> <i>Para cancelar la impresión, pulse el botón Cancelar impresión del cuadro de diálogo del controlador y el botón Cancelar de la pantalla LCD de la impresora.</i>
Sin codificador Smart (Mensaje de error del PC nº 33)	Trata de enviar datos de codificación, pero la impresora no está configurada con este tipo de codificador.	<i>Para cancelar, haga clic en Cancelar impresión.</i>

<p>Error de impresión (Mensaje de error del PC nº 107)</p>	<p>Se ha detectado un error durante la impresión.</p>	<p><i>Restablezca la impresora y pruebe de nuevo.</i></p> <p><i>Si continúa el problema, contacte con el servicio técnico.</i></p>
<p>Precisa reiniciar (Mensajes de error del PC nº 9, 65, 67 y 163)</p>	<p>El firmware de la impresora ha detectado un error de sistema sin especificar.</p>	<p><i>Restablezca la impresora y pruebe de nuevo.</i></p> <p><i>Si continúa el problema, contacte con el servicio técnico.</i></p>
<p>Reinsertar cinta (Mensaje de error del PC nº 141)</p>	<p>Debe introducirse de nuevo la cinta para que la impresora funcione correctamente.</p>	<p><i>Vuelva a insertar la cinta o pulse Reanudar.</i></p>
<p>Retirar tarjeta (Mensaje de error del PC nº 68)</p>	<p>Se ha atascado una tarjeta en la unidad de impresión o en el módulo de giro de tarjetas de la impresora.</p>	<p><i>Desatásquela y pulse Cancelar.</i></p>
<p><i>Retirar la cinta</i> (Mensaje de error del PC nº 139)</p>	<p><i>La cinta de impresión no se ha instalado correctamente o se ha dañado.</i></p>	<p><i>Compruebe que se ha instalado la cinta correcta en su cartucho.</i></p> <p><i>Retírela y sustitúyala por la cinta correcta.</i></p>
<p>Retirar material lam. (Mensaje de error del PC nº 210)</p>	<p>Se ha especificado un trabajo a una sola cara pero se ha cargado material en ambos módulos.</p>	<p><i>Retire uno de los dos cartuchos de laminación.</i></p>
<p>Retirar material Lam1 (Mensaje de error del PC nº 204)</p>	<p>Se ha especificado la laminación por una sola cara en el reverso pero se ha cargado el material en el módulo de laminación 1.</p>	<p><i>Retire el cartucho 1.</i></p>
<p>Retirar material Lam2 (Mensaje de error del PC nº 205)</p>	<p>Se ha especificado la laminación por una sola cara en el anverso pero se ha cargado el material en el módulo de laminación 2.</p>	<p><i>Retire el cartucho 2.</i></p>
<p>Atasco/daño de cinta (Mensaje de error del PC nº 99, 108 y 109)</p>	<p>La cinta no puede localizar correctamente el siguiente panel. Compruebe si se ha</p>	<p><i>Si se ha atascado, desatásquela. Si se ha roto, repárela pegando de nuevo la</i></p>

	atascado o roto.	<i>cinta a la bobina receptora. Pulse Reanudar para continuar o Cancel para anular el trabajo.</i>
<i>Nivel bajo de cinta (Mensaje de error del PC nº 92)</i>	<i>En breve se agotará la cinta.</i>	<i>Si se va a imprimir un gran número de tarjetas, cambie la cinta ahora o vigile la impresora hasta que la cinta se termine e instale una nueva.</i>

Resolución de problemas mediante la tabla de mensajes de error de la pantalla LCD (continuación)

Mensaje de error de LCD	Causa	Solución
<p>Error de referencia de la cinta (Mensaje de error del PC nº 97)</p>	<p>La cinta no puede localizar correctamente el siguiente panel. Compruebe si se ha atascado o roto.</p>	<p><i>Si se ha atascado, desatásquela. Si se ha roto, repárela pegando de nuevo la cinta al rodillo receptor.</i></p> <p><i>Pulse Reanudar para continuar o Cancel para anular el trabajo.</i></p>
<p>Cinta agotada (Mensaje de error del PC nº 91, 100 y 101)</p>	<p>Se ha agotado la cinta de impresión.</p>	<p><i>Instale una cinta nueva y pulse Reanudar para continuar.</i></p>
<p>Tensión de cinta (Mensaje de error del PC nº 98)</p>	<p>Los valores de tensión de la cintan pueden estar fuera del intervalo.</p>	<p><i>Compruebe y ajuste los valores valiéndose de la aplicación TOOLBOX en la ficha Configuración avanzada.</i></p> <p><i>Si continúa el problema, contacte con el servicio técnico. Pulse Reanudar para continuar o Cancel para anular el trabajo.</i></p>
<p>Cinta: material incorrecto (Mensaje de error del PC nº 93, 122 y 172)</p>	<p>La cinta de impresión no se ha instalado correctamente o se ha dañado.</p>	<p><i>Compruebe que se ha instalado la cinta correcta en su cartucho.</i></p>
<p><i>Fallo del sistema (Mensaje de error del PC nº 164)</i></p>	<p><i>El firmware de la impresora ha detectado un error de sistema sin especificar.</i></p>	<p><i>Restablezca la impresora y pruebe de nuevo.</i></p> <p><i>Si continúa el problema, contacte con el servicio técnico.</i></p>
<p>Imposible cargar (Mensajes de error del PC nº 14 y 81)</p>	<p>No se puede introducir una tarjeta en la impresora desde el cartucho de tarjetas.</p>	<p><i>Compruebe si hay tarjetas en el cartucho.</i></p> <p><i>Verifique que las tarjetas no estén pegadas o atascadas y que tienen el espesor adecuado.</i></p>

<p>Error de servicio (Mensaje de error del PC nº 129)</p>	<p>El comando ha provocado un error.</p>	<p>Véase <u>Resolución de errores de comunicación</u>.</p>
<p>Esperando datos (Mensaje de error del PC nº 147)</p>	<p>La impresora ha dejado de recibir datos del PC.</p>	<p><i>Restablezca la impresora y pruebe de nuevo.</i></p> <p><i>Si continúa el problema, contacte con el servicio técnico.</i></p>
<p>Película incorrecta (Mensaje de error del PC nº 162 y 163)</p>	<p>La película de impresión que hay instalada en la impresora no se corresponde con el tipo de película seleccionado en el Controlador de la impresora.</p> <p>O BIEN</p> <p>No es posible realizar una prueba automática de impresión con el soporte de impresión instalado.</p>	<p><i>Cambie la película de la impresora por el tipo indicado en el controlador.</i></p> <p><i>Es preciso reiniciar la impresora.</i></p>
<p><i>Cinta incorrecta</i> (Mensaje de error del PC nº 93)</p>	<p><i>La cinta de impresión que hay instalada en la impresora no se corresponde con el tipo de cinta seleccionado en el Controlador de la impresora.</i></p> <p><i>O BIEN</i></p> <p><i>No es posible realizar una prueba automática de impresión con el soporte de impresión instalado.</i></p>	<p><i>Cambie la cinta de la impresora por el tipo indicado en el controlador.</i></p>

Resolución de problemas mediante la tabla de mensajes de error de la impresora

Mensaje de error de la impresora	Causa	Solución
Error general	Se ha producido un error general en la impresora.	Pulse Cancelar en la impresora o haga clic en Cancelar impresión .
No se encuentra la tarjeta	La impresora no puede localizar la tarjeta.	Compruebe si en la impresora hay una tarjeta atascada u otra obstrucción, retire la tarjeta y cancele la impresión pulsando el botón Cancelar impresión del cuadro de diálogo del controlador o bien el botón Cancelar de la impresora.
La tapa está abierta	La impresora no puede empezar a imprimir porque la tapa está abierta	Cierre la tapa para seguir imprimiendo.
<i>Imposible cargar</i>	<i>No se puede introducir una tarjeta en la impresora desde el cartucho de tarjetas.</i>	<i>Asegúrese de que hay tarjetas que estén cargadas correctamente, pulse el botón Reanudar de la pantalla LCD de la impresora para continuar imprimiendo.</i> <i>Para cancelar la impresión, pulse el botón Cancelar impresión del cuadro de diálogo del controlador y el botón Cancelar de la pantalla LCD de la impresora.</i>
Atasco de tarjeta	Se ha atascado una tarjeta en la impresora.	<ol style="list-style-type: none"> Abra la tapa delantera de la impresora y retire la cinta de impresión y los cartuchos de película. Retire todas las tarjetas de la impresora valiéndose de los botones de Avance o Retroceso de la pantalla LCD de la impresora. Vuelva a insertar la cinta y cierre la tapa delantera de la impresora. Pulse el botón Reanudar de la pantalla LCD de la impresora

<i>Atasco de tarjeta (codificador)</i>	<i>Se ha atascado una tarjeta en la estación de codificación de la impresora.</i>	<p><i>para continuar imprimiendo.</i></p> <p>e. <i>Para cancelar la impresión, pulse el botón Cancelar impresión del cuadro de diálogo del controlador y el botón Cancelar de la pantalla LCD de la impresora.</i></p> <p>f.</p> <p>a. <i>Abra la tapa delantera de la impresora y retire la cinta de impresión.</i></p> <p>b. <i>Abra la tapa del módulo de giro de la impresora.</i></p> <p>c. <i>Retire todas las tarjetas del módulo de codificación valiéndose de los botones de Avance o Retroceso de la pantalla LCD de la impresora.</i></p> <p>d. <i>Vuelva a insertar la cinta de impresión y cierre la tapa delantera de la impresora.</i></p> <p>e. <i>Pulse el botón Reanudar de la pantalla LCD de la impresora para continuar imprimiendo.</i></p> <p>f. <i>Para cancelar la impresión, pulse el botón Cancelar impresión del cuadro de diálogo del controlador o el botón Cancelar de la pantalla LCD de la impresora.</i></p>
<i>Atasco de tarjeta (módulo de giro)</i>	<i>Se ha atascado una tarjeta en la mesa reversible de la impresora.</i>	<p>a. <i>Abra la tapa delantera de la impresora y la tapa del módulo de giro.</i></p> <p>b. <i>Retire todas las tarjetas de la mesa reversible valiéndose de los botones de Avance o Retroceso de la pantalla LCD de la impresora.</i></p> <p>c. <i>Cierre la tapa delantera de la impresora.</i></p> <p>d. <i>Pulse el botón Reanudar de la pantalla LCD de la impresora para continuar imprimiendo.</i></p> <p>e. <i>Para cancelar la impresión, pulse el botón Cancelar</i></p>

<i>Atasco de tarjeta (laminador)</i>	<i>Se ha atascado una tarjeta en el módulo de laminación de la impresora.</i>	<p><i>impresión del cuadro de diálogo del controlador o el botón Cancelar de la pantalla LCD de la impresora.</i></p> <ol style="list-style-type: none"> a. <i>Abra la tapa delantera del módulo de la impresora y retire los sobrelaminados.</i> b. <i>Retire todas las tarjetas del módulo de laminación valiéndose de los botones de flechas de Avance o Retroceso de la pantalla LCD de la impresora. La tapa delantera de la impresora debe estar abierta para que funcionen los botones de Avance y Retroceso.</i> c. <i>Vuelva a insertar los sobrelaminados y cierre la tapa delantera del módulo de laminación.</i> d. <i>Pulse el botón Reanudar de la pantalla LCD de la impresora para continuar imprimiendo.</i> e. <i>Para cancelar la impresión, pulse el botón Cancelar impresión del cuadro de diálogo del controlador o el botón Cancelar de la pantalla LCD de la impresora.</i>
<i>Error al expulsar tarjeta</i>	<i>La impresora no puede expulsar una tarjeta.</i>	<p><i>Compruebe si existe alguna tarjeta atascada u otra obstrucción en la impresora y pulse el botón Reanudar de la pantalla LCD de la impresora para continuar imprimiendo.</i></p> <p><i>Para cancelar la impresión, pulse el botón Cancelar impresión del cuadro de diálogo del controlador o el botón Cancelar de la pantalla LCD de la impresora.</i></p>
<i>Atasco en el módulo de giro</i>	<i>La mesa reversible se ha atascado mientras se alineaba o giraba una tarjeta.</i>	<ol style="list-style-type: none"> a. <i>Abra la tapa del módulo de giro de la impresora.</i> b. <i>Retire todas las tarjetas del módulo de giro valiéndose de los botones de Avance o</i>

Retroceso situados en la tapa delantera de la impresora.

- c. Asegúrese de que la mesa reversible puede girar libremente. Cierre la tapa del módulo de giro de la impresora.
- d. Para seguir imprimiendo, pulse el botón **Reanudar** de la tapa delantera de la impresora.
- e. Para cancelar la impresión, pulse el botón **Cancel Print** (cancelar impresión) del cuadro de diálogo del controlador.

Resolución de problemas mediante la tabla de mensajes de error de la impresora (continuación)

Mensaje de error de la impresora	Causa	Solución
Sin módulo de giro	La impresora no dispone de opciones de giro.	<p>a. <i>Mediante el menú de la pantalla LCD, compruebe que la impresora tiene la opción del módulo de giro.</i></p> <p>b. <i>Si dispone de módulo de giro, asegúrese de que la opción Imprimir por ambas caras del controlador está debidamente configurada.</i></p> <p>c. <i>Para seguir imprimiendo, pulse el botón Reanudar de la tapa delantera de la impresora.</i></p> <p>d. <i>Para cancelar la impresión, pulse el botón Cancelar impresión del cuadro de diálogo del controlador o pulse el botón Cancelar de la pantalla LCD de la impresora.</i></p>
Error RFID de la cinta	La información de la etiqueta de la cinta está dañada o no es correcta.	<p><i>Compruebe que la cinta esté instalada correctamente. La única opción es Cancelar.</i></p> <p><i>Pulse el botón Cancelar impresión del cuadro de diálogo del controlador o el botón Cancelar de la pantalla LCD de la impresora.</i></p>
<i>Cinta incorrecta instalada</i>	<i>Se ha instalado una cinta incorrecta o la configuración del controlador no es correcta.</i>	<p><i>Compruebe que la cinta es la adecuada para la impresora y para el trabajo de impresión. Pulse el botón Reanudar de la pantalla LCD de la impresora para continuar imprimiendo.</i></p> <p><i>Para cancelar la impresión, pulse el botón Cancelar impresión del cuadro de diálogo del controlador o el botón Cancelar de la pantalla LCD de la impresora.</i></p>

Resolución de problemas mediante la tabla de mensajes de error de la impresora (continuación)

Mensaje de error de la impresora	Causa	Solución
No hay cinta instalada	No se ha instalado ninguna cinta de impresión en la impresora.	<i>Instale la cinta correcta y pulse Reanudar en la pantalla LCD.</i>
<i>Cinta agotada</i>	<i>La cinta de impresión instalada en la impresora está vacía.</i>	<i>Instale una cinta nueva y pulse Reanudar en la pantalla LCD.</i>
Atasco/daño de cinta	Se ha detectado una rotura/atasco de la cinta dentro de la impresora.	<p><i>La impresora ha detectado que la cinta instalada se ha atascado o se ha roto.</i></p> <ol style="list-style-type: none"> <i>Abra la tapa de la impresora y retire la cinta de impresión. Si la cinta está atascada, desatásquela y ténsela.</i> <i>Retire todas las tarjetas de la impresora valiéndose de los botones de Avance o Retroceso de la pantalla LCD de la impresora.</i> <i>Pegue ambos extremos de la cinta y enrolle el sobrante en la bobina receptora de la cinta de impresión.</i> <i>Vuelva a instalar la cinta de impresión, cierre la tapa delantera de la impresora y pulse el botón Reanudar de la pantalla LCD de la impresora para continuar imprimiendo.</i> <i>Para cancelar la impresión, pulse el botón Cancelar impresión del cuadro de diálogo del controlador y el botón Cancelar de la pantalla LCD de la impresora.</i>
<i>Error del sensor de la cinta</i>	<i>La impresora no puede localizar el siguiente panel en la cinta de impresión.</i>	<i>Vuelva a calibrar el sensor de la cinta desde la ficha de Calibrar cinta de la aplicación Toolbox.</i>

*Para cancelar la impresión, pulse el botón **Cancelar impresión** del cuadro de diálogo del controlador y el botón **Cancelar** de la pantalla LCD de la impresora.*

Resolución de problemas mediante la tabla de mensajes de error de la impresora (continuación)

Mensaje de error de la impresora	Causa	Solución
<i>Cinta no válida</i>	<i>Se ha instalado una cinta de impresión incorrecta en la impresora. (Ocurre si se utiliza una cinta SecureMark.)</i>	<p><i>Se ha instalado una cinta que no es de SecureMark en una impresora SecureMark.</i></p> <ol style="list-style-type: none"> a. <i>Sustitúyala por una cinta SecureMark adecuada y pulse el botón Reanudar de la pantalla LCD de la impresora para continuar imprimiendo.</i> b. <i>Para cancelar la impresión, pulse el botón Cancelar impresión del cuadro de diálogo del controlador y el botón Cancelar de la pantalla LCD de la impresora.</i> c. <i>Instale una cinta SecureMark certificada y pulse el botón Reanudar de la pantalla LCD de la impresora para continuar imprimiendo.</i> d. <i>Para cancelar la impresión, pulse el botón Cancelar impresión del cuadro de diálogo del controlador y el botón Cancelar de la pantalla LCD de la impresora.</i>
<i>Cinta no válida</i>	<i>La cinta instalada coincide con la configuración de SecureMark de la impresora.</i>	<p><i>Instale una cinta SecureMark certificada y pulse el botón Reanudar de la pantalla LCD de la impresora para continuar imprimiendo.</i></p> <p><i>Para cancelar la impresión, pulse el botón Cancelar impresión del cuadro de diálogo del controlador y el botón Cancelar de la pantalla LCD de la impresora.</i></p>
<i>Cinta no válida</i>	<i>Se ha instalado una cinta de impresión incorrecta en la impresora.</i>	<p><i>Compruebe que la cinta es adecuada para la impresora y vuelva a intentarlo.</i></p> <p><i>Para cancelar, haga clic en</i></p>

Error de cinta

La cinta de impresión ha provocado un error general.

Cancelar impresión.

*Pulse el botón **Reanudar** de la impresora para continuar imprimiendo.*

*Para cancelar, pulse el botón **Cancelar impresión** o el botón **Cancelar** de la impresora.*

Resolución de problemas mediante la tabla de mensajes de error de la impresora (continuación)

Mensaje de error de la impresora	Causa	Solución
No hay codificador magnético instalado	Se ha enviado un trabajo de impresión con codificación magnética y no hay instalado ningún codificador magnético en la impresora.	<i>Asegúrese de que no se están enviando datos de codificación con el trabajo de impresión y vuelva a imprimir la tarjeta.</i>
Error Verificación Mag	La impresora no puede comprobar los datos codificados.	<i>Compruebe las tarjetas y haga clic en Cancelar impresión.</i>
No hay banda magnética	La impresora no puede encontrar una banda magnética en la tarjeta.	<i>Compruebe las tarjetas y haga clic en Cancelar impresión.</i>
No hay ningún codificador de tarjetas inteligentes	No hay instalado ningún codificador de tarjetas inteligentes en la impresora.	<i>Para cancelar, haga clic en Cancelar impresión.</i>
No hay codificador de tarjetas de proximidad	No hay instalado ningún codificador de tarjetas de proximidad en la impresora.	<i>Para cancelar, haga clic en Cancelar impresión.</i>
Error del elevador del cabezal	El sensor de elevación de cabezales no detecta movimiento desde la leva de elevación del cabezal.	<i>Reinicie la impresora volviendo a conectar la alimentación. Para cancelar, pulse el botón Cancelar impresión.</i>
Contraseña incorrecta	<i>La contraseña introducida no es válida.</i>	<i>Pulse Aceptar para introducir otra contraseña. Para cancelar, pulse el botón Cancelar impresión.</i>
Laminador (error general)	El laminador ha informado de un error general.	<i>Pulse el botón Reanudar de la impresora para continuar imprimiendo. Para cancelar, pulse el botón Cancelar impresión o el botón Cancelar de la impresora.</i>

Laminador (comprobar alimentación)	El laminador no recibe alimentación.	<p><i>Asegúrese de que el cable de alimentación del laminador está bien conectado, encienda la corriente y pulse el botón Reanudar para continuar.</i></p> <p><i>Para cancelar, pulse el botón Cancelar impresión o el botón Cancelar de la impresora.</i></p>
Laminador (calentador apagado)	El calentador del laminador está apagado.	<p><i>Pulse el botón Reanudar para continuar.</i></p> <p><i>Para cancelar, pulse el botón Cancelar impresión o el botón Cancelar de la impresora.</i></p>
<i>Laminador (tiempo de espera del calentador agotado)</i>	<i>El laminador lo logra alcanzar la temperatura de funcionamiento deseada.</i>	<ul style="list-style-type: none"> a. <i>Reinicie la impresora volviendo a conectar la alimentación. Compruebe la configuración del laminador en el controlador de la impresora.</i> b. <i>Pulse el botón Predeterminado de la ficha de Laminación del controlador para restablecer los ajustes de fábrica por defecto del laminador.</i> c. <i>Vuelva a enviar el trabajo de impresión.</i> d. <i>Para cancelar, pulse el botón Cancelar impresión o el botón Cancelar de la impresora.</i>
No hay instalada ninguna película en el laminador	No hay ninguna película instalada en la unidad del laminador.	<p><i>Asegúrese de que haya instalada una película adecuada en el laminador.</i></p> <p><i>Para cancelar la impresión, pulse el botón Cancelar impresión o el botón Cancelar de la impresora.</i></p>
Película incorrecta instalada en el laminador	Se ha instalado una película incorrecta en el laminador o la configuración del controlador no es correcta.	<p><i>Asegúrese de que se ha instalado una cinta adecuada en el laminador y pulse el botón Reanudar de la impresora para continuar imprimiendo.</i></p> <p><i>Para cancelar, pulse el botón Cancelar impresión o el botón Cancelar de la impresora.</i></p>

*Película del
laminador agotada*

*La película instalada en el
laminador está vacía.*

*La película instalada en el
laminador está vacía.*

Resolución de problemas mediante la tabla de mensajes de error de la impresora (continuación)

Mensaje de error de la impresora	Causa	Solución
Rotura/Atasco de película del laminador	Se ha detectado una rotura/atasco de la película en el laminador.	<p><i>La impresora indica que una de las películas de sobrelaminado o ambas se han atascado o roto.</i></p> <ol style="list-style-type: none"> <i>Abra la tapa del laminador y retire el cartucho(s) del laminador. Si el sobrelaminado está atascado, desatásquelo y tense el material.</i> <i>Retire todas las tarjetas de la impresora valiéndose de los botones de Avance o Retroceso de la pantalla LCD de la impresora.</i> <i>Pegue ambos extremos de la cinta y enrolle el sobrante en la bobina receptora del sobrelaminado.</i> <i>Vuelva a instalar el cartucho(s) del laminador, cierre la tapa del laminador y pulse el botón Reanudar de la pantalla LCD de la impresora para continuar imprimiendo.</i> <i>Para cancelar la impresión, pulse el botón Cancelar impresión del cuadro de diálogo del controlador y el botón Cancelar de la pantalla LCD de la impresora.</i>
Error del sensor de la película del laminador	El laminador no puede localizar el siguiente panel en la película.	<p><i>Compruebe que la película está instalada correctamente y pulse el botón Reanudar.</i></p> <p><i>Para cancelar, pulse el botón Cancelar impresión o el botón Cancelar de la impresora.</i></p>
<i>Retirar la película del laminador</i>	<i>Para continuar, retire la película del laminador.</i>	<i>Abra la tapa delantera del laminador. Retire la película y cierre la tapa delantera del laminador.</i>

Resolución de problemas mediante la tabla de mensajes de error de la impresora (continuación)

Mensaje de error de la impresora	Causa	Solución
Película de impresión agotada	La película de impresión instalada en la impresora está vacía.	<p><i>Instale una nueva película y pulse el botón Reanudar para continuar imprimiendo.</i></p> <p><i>Para cancelar la impresión, pulse el botón Cancelar impresión o el botón Cancelar de la impresora.</i></p>
La película no está instalada	No hay instalada ninguna película de impresión en la impresora.	<p><i>Instale la película y pulse Reanudar.</i></p> <p><i>Para cancelar la impresión, pulse el botón Cancelar impresión o el botón Cancelar de la impresora.</i></p>
Error del sensor de la película de impresión	La impresora no puede localizar el siguiente panel en la película de impresión.	<p><i>Compruebe que la película de impresión está instalada correctamente y pulse el botón Reanudar.</i></p> <p><i>Para cancelar la impresión, pulse el botón Cancelar impresión o el botón Cancelar de la impresora.</i></p>
<i>Película de impresión instalada incorrecta</i>	<i>Se ha instalado una película de impresión incorrecta o la configuración del controlador no es correcta.</i>	<p><i>Asegúrese de que se ha instalado la película de impresión correcta y pulse el botón Reanudar de la impresora para continuar imprimiendo.</i></p> <p><i>Para cancelar, pulse el botón Cancelar impresión o el botón Cancelar de la impresora.</i></p>
Película de impresión instalada no válida	La película de impresión instalada coincide con la configuración de SecureMark de la impresora.	<p><i>Se ha instalado una película que no es de SecureMark en una impresora SecureMark.</i></p> <p><i>Sustitúyala por una película SecureMark adecuada y pulse el botón Reanudar de la impresora para continuar imprimiendo.</i></p> <p><i>Para cancelar, pulse el botón Cancelar impresión o el botón Cancelar de la impresora.</i></p>

Error de película de impresión

La película de impresión ha provocado un error general.

*Asegúrese de que se ha instalado la película de impresión correcta y pulse el botón **Reanudar** de la impresora para continuar imprimiendo. Para cancelar, pulse el botón **Cancelar impresión** o el botón **Cancelar**.*

Errores de comunicación

Resolución de errores de comunicación

Indicios: Salida incorrecta, error de comunicación en el ordenador o la impresora, estancamiento, no hay respuesta de la impresora, no imprime, error "no hay papel".

Paso	Procedimiento
1	<p>Confirme que el sistema cumple con los requisitos mínimos que se describen a continuación:</p> <ul style="list-style-type: none"> • PC IBM o compatible. • Ordenador Pentium™ 32 bits con Windows 2000/XP, 500 MHz con 256 MB de RAM o superior • 500 MB o más de espacio libre en disco duro • Puerto USB (conexión Ethernet opcional)
2	<p>Confirme la correcta instalación del controlador de la impresora.</p> <ol style="list-style-type: none"> a. Cierre el programa de software y revise el controlador de la impresora. b. Reinicie el equipo. c. Asegúrese de que el controlador de la impresora está correctamente instalado. (Nota: especialmente si se ha eliminado recientemente un controlador obsoleto.) d. Asegúrese de que se han seleccionado las opciones correctas de configuración en el controlador de la impresora. e. Confirme que el controlador esté actualizado en la siguiente página: www.fargo.com
3	<p>Confirme la instalación correcta del Conjunto del módulo de la mesa reversible.</p> <ol style="list-style-type: none"> a. Reinicie el equipo. b. Asegúrese de que la opción Print Both Sides (Imprimir ambas caras) en el Controlador de la impresora esté ajustada correctamente. c. Compruebe que el Conjunto del módulo de la mesa reversible esté

	funcionando adecuadamente al imprimir tarjetas de prueba.
--	---

Resolución de errores de comunicación (continuación)

Paso	Procedimiento
4	<p>Determine el problema imprimiendo desde la aplicación.</p> <ol style="list-style-type: none"> a. Realice una impresión de prueba automática desde la impresora accediendo a Opciones -> Menú -> Seleccionar -> Imprimir en la pantalla LCD de la impresora para asegurarse de que la (propia) impresora funciona correctamente. Consulte el siguiente procedimiento. b. Imprima la página de prueba de Windows que se encuentra en la ficha General del controlador. c. Utilice WordPad (procesador de textos de Windows que se encuentra en el grupo de programas de Accesorios). <ol style="list-style-type: none"> 1) Vaya al menú Archivo y seleccione Configurar página. 2) Pulse el botón Impresora y seleccione la HDP5000 Card Printer. 3) Haga clic en Aceptar y restablezca todos los márgenes en cero. (Nota: WordPad reemplazará automáticamente los valores por los márgenes mínimos.) 4) Abra el programa y escriba: "Ésta es una prueba". Luego, vaya a Archivo en la barra de menú y seleccione Imprimir.
5	<p>Determine si existe espacio suficiente en el disco duro.</p> <p>(Nota: tener demasiados archivos temporales en el ordenador puede provocar errores de comunicación.)</p> <ol style="list-style-type: none"> a. Acceda a los archivos temporales de la siguiente forma: <ul style="list-style-type: none"> • Busque todas las carpetas denominadas TEMP. Una vez encontradas, elimine su contenido. • Si está utilizando Windows 2000/XP/2003, ejecute el Desfragmentador de disco de las Herramientas del sistema que se encuentra en la carpeta Accesorios del menú Inicio. • Utilice un programa de liberación de espacio del disco (como Liberador de espacio en disco de la carpeta Herramientas del sistema del menú Inicio) o una aplicación de terceros.

Impresión de una imagen de prueba

Paso	Procedimiento
1	Abra Diagnostic Tool (herramienta de diagnóstico) del controlador. Elija Run tests (ejecutar pruebas) para seleccionar una imagen de prueba predeterminada. Seleccione Self Tests (autocomprobación) (Nota: Estas imágenes sirven para determinar si la impresora funciona correctamente.)
2	Desplácese hasta la imagen de autocomprobación que desee desde las opciones de la ventana Choose Test (elegir prueba) y pulse el botón Run Test (ejecutar prueba).

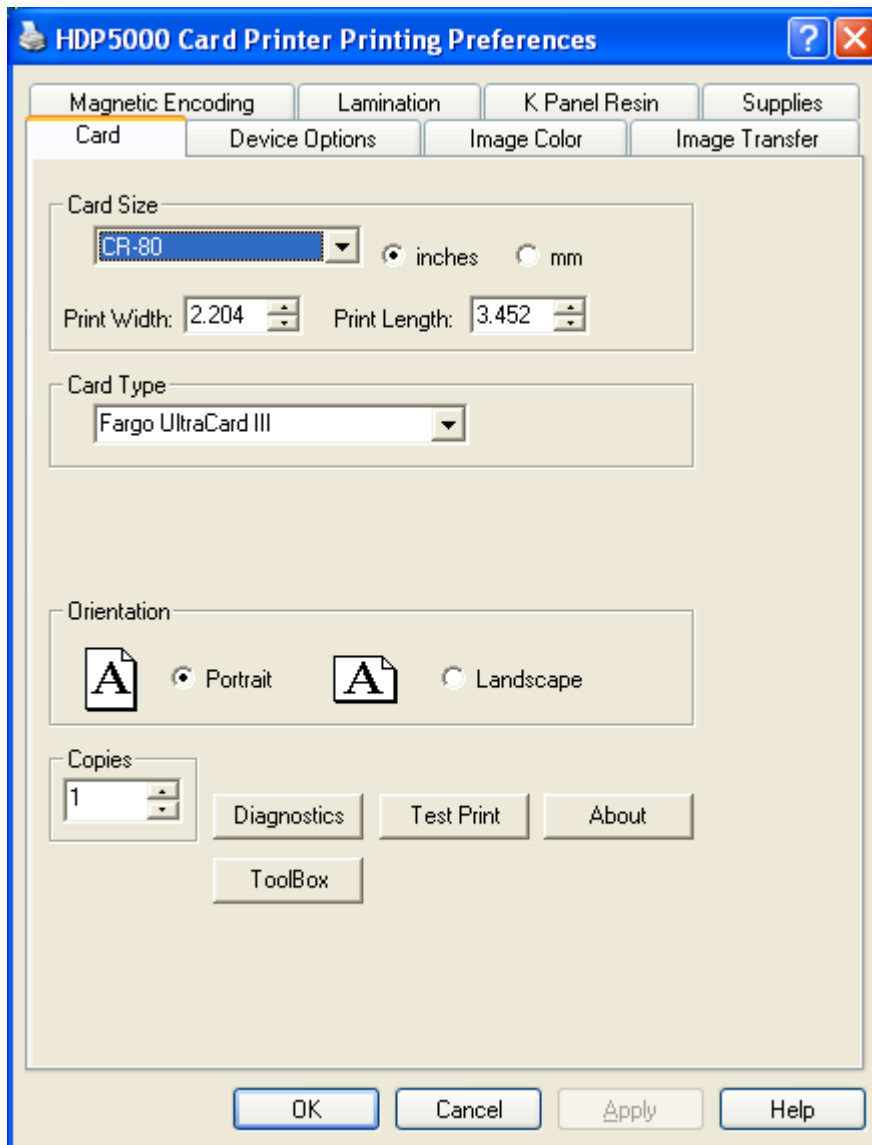

Revisión de la tarjeta de autocomprobación de la alineación

Paso	Procedimiento
1	<p>Utilice esta tarjeta para determinar la colocación de la imagen y confirmar que la impresora funciona correctamente. (Nota: La imagen se compone de una escala de grises dieciséis (16) cuadros y de flechas de alineación. Los cuadros grises están formados de una combinación de paneles de colores YMC.</p> <p>Ajuste los valores TOF y EOF para cambiar la colocación de la imagen.</p>

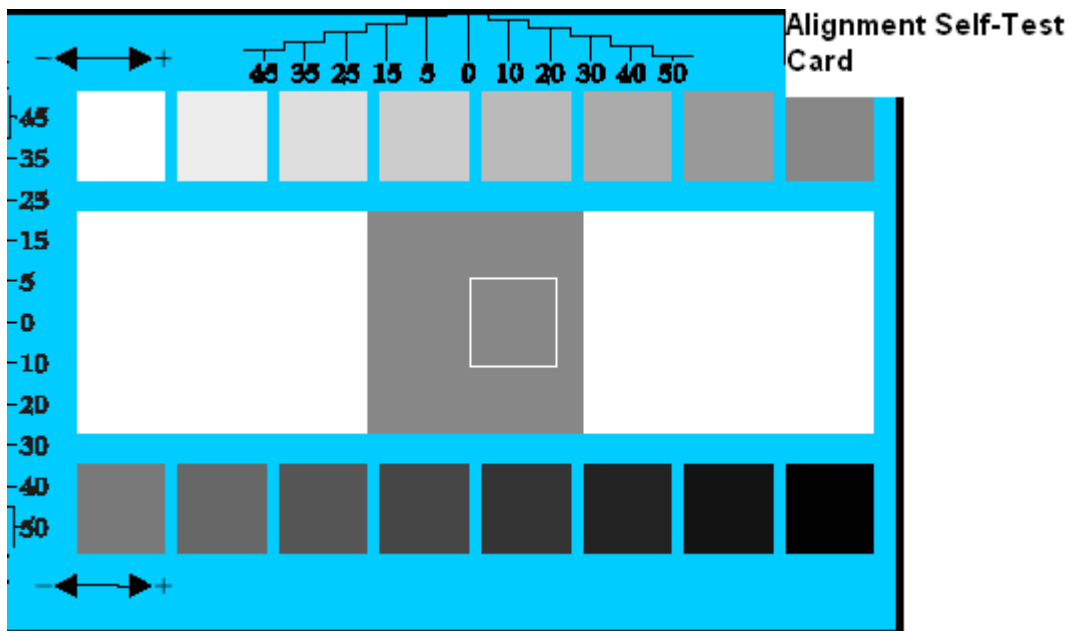

Revisión de la autocomprobación de barras de colores

Paso	Procedimiento
1	Utilice esta tarjeta para confirmar que los colores de la imagen se reproducen correctamente. La imagen se compone de dieciséis pasos graduados de RGB y YMCK. (Nota: Esta impresión revela el tamaño máximo de imagen y ofrece una cobertura total de tarjeta para tarjetas del tamaño CR-80.)

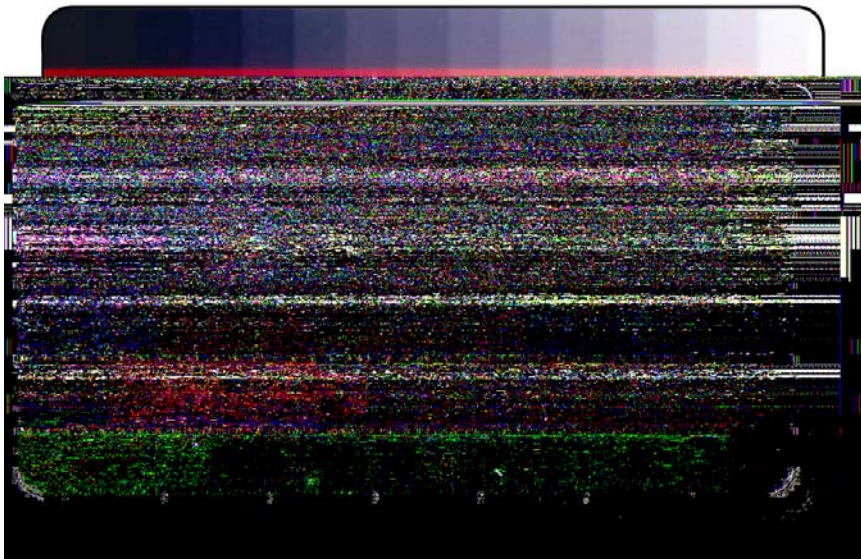

Revisión de la autocomprobación de la configuración del dispositivo

Paso	Procedimiento
1	<p>Utilice esta tarjeta para ver la configuración de la impresora y los recuentos de Card Count (recuento de tarjetas) (CC), Card Cleaning Count (recuento de limpieza de tarjetas) (TC) y otras opciones.</p> <p>El Card Count (recuento de tarjetas) es el número total de tarjetas que ha producido la impresora.</p>

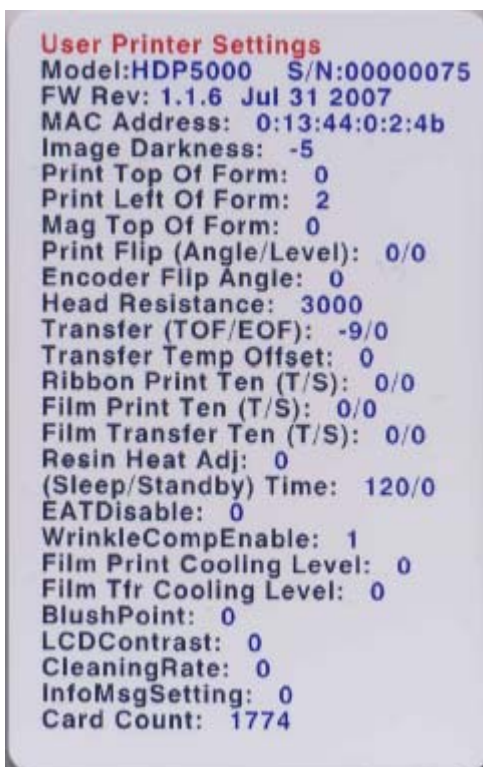

Revisión de la autocomprobación de YMCK

Paso	Procedimiento
1	Utilice esta tarjeta para confirmar que los colores de la imagen se reproducen correctamente. La imagen se compone de dieciséis pasos graduados de RGB y YMCK. (Nota: Esta impresión revela el tamaño máximo de imagen y ofrece una cobertura total de tarjeta para tarjetas del tamaño CR-80.)

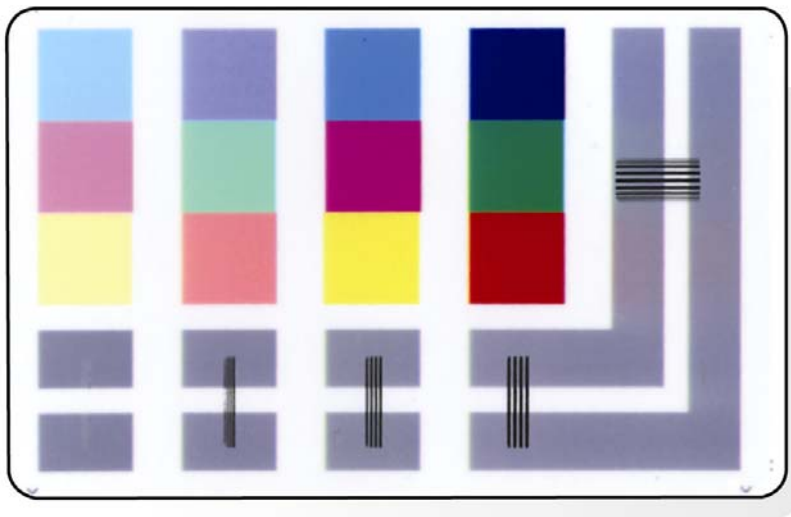

Revisión de la autocomprobación magnética

Paso	Procedimiento
1	Esta opción es pertinente sólo si la impresora lleva instalado un módulo de codificación magnética. (Nota: La impresora cargará, codificará y expulsará una tarjeta. Asegúrese de tener instaladas tarjetas de alta coercividad al ejecutar esta prueba.)



Revisión de la autocomprobación de resina

Paso	Procedimiento
1	Utilice esta tarjeta para determinar si el panel de resina imprime correctamente.

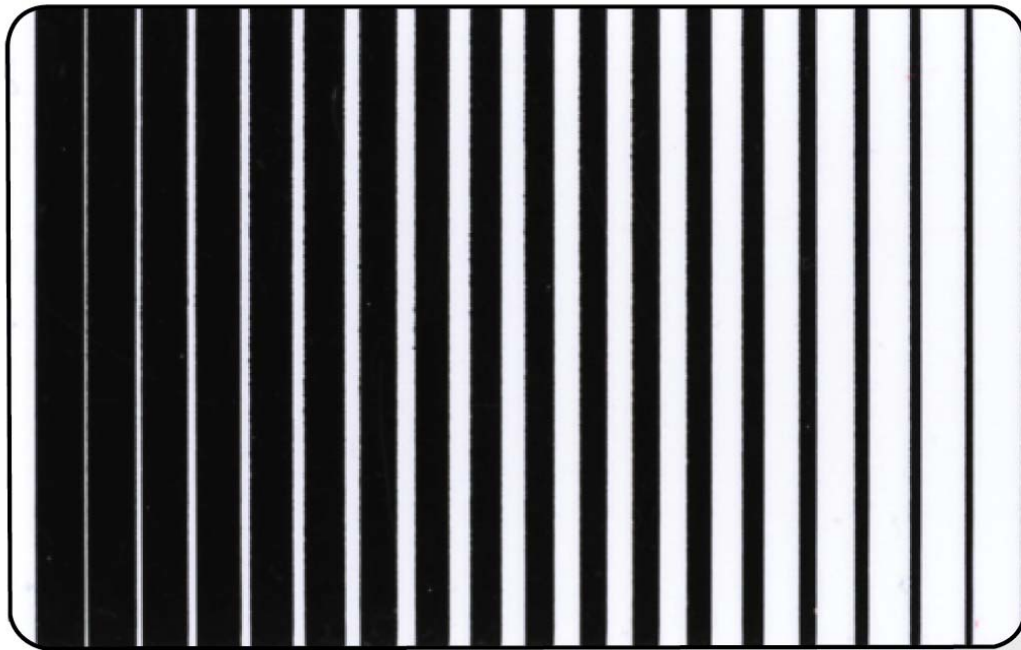

Sección 6: Opción Ethernet

Introducción

La opción Ethernet incluye el puerto Ethernet y el servidor interno de la impresora.

- **Administración de la impresora:** el controlador de la impresora proporciona información bidireccional del estado de la impresora, lo que le permite supervisar y administrar la impresora tal como lo haría con cualquier otra impresora conectada en red.
- **Compatibilidad:** la opción Fargo Ethernet proporciona compatibilidad con los protocolos TCP/IP y 802.3 Ethernet mediante un conector hembra RJ45 Ethernet 10/100 Base-T IEEE 802.3.
- **Aplicación:** La opción Ethernet corresponde a la impresora/codificadora de tarjetas de alta definición HDP5000 de Fargo. Con la opción Ethernet instalada y configurada correctamente, estas impresoras pueden imprimir de la misma manera que una impresora conectada directamente al PC mediante una interfaz USB.

Especificaciones técnicas de la opción Ethernet

A continuación se detallan los requisitos del sistema para el uso de Ethernet.



Precaución: Por motivos de seguridad, la red Ethernet no está diseñada para conectarse directamente fuera del edificio.

Función	Requisito
Red	Se requiere una red Ethernet 10/100 Base-T IEEE 802.3.
Impresora	Se requiere una impresora Fargo con la opción Ethernet instalada.
Configuración de la impresora	Dado que usa TCP/IP para las comunicaciones de red, la impresora debe estar configurada con una dirección IP y una máscara de subred (para que pueda ser detectada por la red). También se puede configurar otro valor de red para la Puerta de enlace predeterminada, que permite la comunicación entre las subredes.
Ordenador host	Se requiere un PC con Windows 2000, Windows XP o Windows 2003 (conectado a la red).
Controlador de impresión del host	El ordenador host debe tener instalado el controlador de impresión correcto compatible con Ethernet. (Nota: este controlador debe configurarse para impresión con la dirección IP de la impresora).

Especificaciones funcionales de la opción Ethernet

La opción Fargo Ethernet incluye las siguientes características.

Función	Descripción
Impresión simultánea	Permite imprimir simultáneamente desde varios ordenadores conectados a la impresora de red.
Información de la impresora	Proporciona información a la computadora acerca del estado de la impresora de red.
Páginas Web	Proporciona una configuración sencilla de la impresora con cualquier explorador de Internet.
Mensajes de registro	Proporciona un registro de uso y eventos de error mediante correo electrónico, UDP o TCP/IP.
Seguridad con contraseñas	Proporciona seguridad mediante contraseñas y niveles de autorización de usuarios.
Telnet	Proporciona un intérprete de línea de comandos Telnet para la configuración de la impresora.
SNMP	Proporciona un agente SNMP compatible con MIB-II.
Actualizaciones	Proporciona soporte para actualizaciones de firmware a través de la red.
Resolución de problemas	Proporciona un cliente ping para solucionar problemas de la red.
IP Tracer	Proporciona un programa (IP Tracer) que sirve para buscar impresoras Fargo con conexión Ethernet en una red local. (Nota: Esta utilidad se incluye en el CD-ROM y en línea en www.fargo.com .)

Descripción general de los servicios de red

En esta sección se describen los servicios que ofrece la opción Ethernet. (**Nota:** entre otros servicios adicionales se incluyen un cliente ping, asignación de direcciones y funciones de detección de impresoras).

Revisión del servidor de impresión

El servidor de impresión ofrece servicios de impresión de la misma manera que una impresora conectada directamente a una interfaz USB, con la diferencia de que la impresora se conecta a través de la red de área local al PC cliente. Para disponer de esta capacidad de impresión, el Servidor de impresión debe estar configurado correctamente.

- El servidor de impresión puede colocar hasta ocho (8) ordenadores cliente en cola durante la impresión. La comunicación entre cada PC y la impresora Fargo habilitada para Ethernet se implementa mediante una interfaz TCP/IP bidireccional.
- Todos los clientes pueden enviar trabajos de impresión a la impresora y supervisar dichos trabajos y sus errores con el sistema de impresión estándar de Windows al usar el controlador de impresión Fargo instalado en su PC local.

De esta manera, el usuario sabe si un trabajo de impresión se realizó con éxito o no. Además, el usuario sabe cuáles fueron los problemas que surgieron durante el procesamiento del trabajo de impresión. La impresión mediante el uso de Ethernet funciona de manera similar a una conexión USB entre la impresora y el PC.

Revisión del servidor de páginas Web

Un servicio HTTP alberga páginas Web que sirven de interfaz mediante la cual se puede configurar y supervisar la impresora. (**Nota:** los usuarios también pueden supervisar todos los trabajos de impresión enviados a la impresora desde cualquier ordenador cliente).

Revisión de la interfaz de administración de red

La impresora habilitada para Ethernet funciona como un agente SNMP para que los administradores centralizados puedan supervisar y configurar la interfaz de red y la impresora. (**Nota:** se implementa un MIB-II host estándar para maximizar la utilidad de la impresora en la red).

Revisión del servidor Telnet

La interfaz Ethernet cuenta con un intérprete de línea de comandos. (**Nota:** el usuario puede conectarse a la impresora mediante una sesión de Telnet en su PC, enviar comandos a la impresora y recibir respuestas de ella).

Los comandos de Telnet se utilizan principalmente para la administración de la red y la mayoría de los usuarios no los usarán. (**Nota:** estos comandos enviarán una consulta del estado de la impresora y configurarán diversos valores relacionados con ella; por ejemplo, configuración de red, configuración de registro, nombres de usuario y contraseñas de usuario).

Interfaz de administración de red

A continuación se describe la interfaz SNMP.

Interfaz	Descripción
SNMP	<ul style="list-style-type: none"> • La interfaz Ethernet es un agente SNMP con total capacidad de administración que admite MIB-II. • La interfaz Ethernet es compatible con MIB II, lo que permite a los administradores de SNMP supervisar las estadísticas de protocolo, red y enrutamiento.

Interfaz de línea de comandos de Telnet

Inicio de una sesión de Telnet

Este procedimiento muestra cómo iniciar una sesión de Telnet en un PC con el fin de obtener acceso a los servicios Telnet que ofrece la impresora.

	Descripción
Inicio de una sesión de Telnet	<p>Siga las siguientes instrucciones para enviar comandos de Telnet.</p> <ol style="list-style-type: none"> 1. Identifique la dirección IP de la impresora. (Nota: Véase <u>Conmutación al modo de dirección IP automática.</u>) 2. Inicie una sesión de Telnet en una ventana DOS del ordenador. En el símbolo de sistema DOS, escriba telnet [dirección IP] <ul style="list-style-type: none"> • Ejemplo: C:\>telnet 192.168.11.12 • Todas las respuestas de Telnet de la impresora aparecerán en la sesión de Telnet del ordenador. • Todos los comandos introducidos se enviarán al cliente Telnet de la impresora. 3. Introduzca "help" o "?" para ver en la ventana un listado de los comandos de Telnet admitidos.

```

C:\>telnet 10.1.210.240
Network Print Server <1.1.5>
login: root
Password:
Welcome root user
10.1.210.240:root>

```

Revisión de la tabla de comandos de Telnet

En la siguiente tabla se describen los comandos de Telnet disponibles. (**Nota:** puede introducir comandos parciales con palabras completas: la impresora responderá con ayuda adicional. Por ejemplo, puede escribir "list" y la impresora responderá con todos los subcomandos del comando "listar").

Comando de Telnet	Finalidad del comando	Formato del comando
?	Mostrar ayuda sobre los comandos de Telnet.	?
help		
reset	Restablecer la interfaz Ethernet de la impresora/codificadora HDP5000.	reset
ping	Enviar un comando ping a otra dirección IP para comprobar la interfaz Ethernet.	ping <DIRECCIÓNIP>

Revisión de la tabla de comandos de Telnet (continuación)

Comando de Telnet		Finalidad del comando	Formato del comando	
list	all	Mostrar toda la información sobre esta impresora.	list all	
	diff	Mostrar todas las diferencias entre la configuración de red actual y la configuración guardada.	list diff	
	uptime	Mostrar cuánto tiempo ha transcurrido desde la última vez que se restableció la interfaz.	list uptime	
	sysinfo	Mostrar información acerca de la impresora (modelo, etiqueta, contacto, ubicación, versión y fecha de firmware y número de serie).	list sysinfo	
	ribbon	Mostrar información sobre la cinta instalada en la impresora.	list ribbon	
	net	Mostrar información sobre la configuración de red actual de la interfaz Ethernet.	list net	
	stored	net	Mostrar información sobre la configuración de red almacenada de la interfaz Ethernet.	list stored net
	default	net	Mostrar información sobre la configuración de red predeterminada de la interfaz Ethernet.	list default net
	User		Mostrar información sobre los nombres de usuario definidos y su tipo (privilegios de <i>root</i> o de invitado).	list User

Revisión de la tabla de comandos de Telnet (continuación)

Comando de Telnet		Finalidad del comando	Formato del comando
	lpq	Mostrar información sobre los trabajos de impresión y su configuración.	list lpq
	Printer	Mostrar información acerca de la impresora (p.ej., número de modelo, versión de firmware y número de serie).	list Printer
Printer	sm	Mostrar información sobre los valores de Secure Mark de la impresora.	list Printer sm

Revisión de la tabla de comandos de Telnet (continuación)

Comando de Telnet			Finalidad del comando	Formato del comando
set	sysinfo	contact	Definir la cadena de contacto.	set sysinfo label [<CADENA>]
		location	Definir la cadena de ubicación.	set sysinfo location [<CADENA>]
		label	Definir la cadena de etiqueta.	set sysinfo label [<CADENA>]
		from	Definir todas las cadenas a partir de los valores predeterminados o actuales.	set sysinfo from default current
	syslog	name	Cambiar el nombre de una ruta de registro del sistema.	set syslog <NOMBRE_REGISTRO> name <NUEVO_NOMBRE>
		type	Cambiar el tipo de una ruta de registro del sistema. Esto inicia o detiene el registro al iniciar trabajos o en caso de fallos.	set syslog <NOMBRE_REGISTRO> type [[-]job] [[-]pfault]
		dest	Cambiar el destino de una ruta de registro del sistema. Se puede definir en ninguno, correo electrónico, udp o tcp.	set syslog <NOMBRE_REGISTRO> dest none email udp tcp
		email	Cambiar la dirección del correo electrónico de notificación para una ruta de registro del sistema. Se debe especificar una dirección de correo electrónico válida.	set syslog <NOMBRE_REGISTRO> email <CORREO_ELECTRÓNICO>
		udp	Especificar la dirección IP del programa de registro del sistema	set syslog <NOMBRE_REGISTRO> udp

Comando de Telnet		Finalidad del comando	Formato del comando
		UDP.	<DIRECCIÓNIP>
	from	Restaurar los valores de ruta de registro del sistema a partir de los valores predeterminados o actuales.	set syslog from default current

Revisión de la tabla de comandos de Telnet (continuación)

Comando de Telnet			Finalidad del comando	Formato del comando
set	User	add	Añadir una nueva definición de usuario. La HDP5000 permite sólo dos (2) definiciones de usuario.	set user add <NOMBRE>
		del	Eliminar una definición de usuario.	set user del <NOMBRE>
		passwd	Definir una nueva contraseña para un usuario.	set user passwd <NOMBRE> [<CONTRASEÑA>]
		type	Especificar un usuario como <i>root</i> o invitado. Sólo los usuarios <i>root</i> poseen derechos administrativos para cambiar los valores de interfaz de la red.	set user type <NOMBRE> root guest
		from	Restaurar los valores de usuario a partir de los valores predeterminados o almacenados.	set user from default stored

Revisión de la tabla de comandos de Telnet (continuación)

Comando de Telnet			Finalidad del comando	Formato del comando
store	net	addr	Almacenar una nueva dirección IP.	store net addr <DIRECCIÓN>
		mask	Almacenar una nueva máscara de dirección.	store net mask <MÁSCARA>
		gateway	Almacenar una nueva puerta de enlace predeterminada.	store net gateway <DIRECCIÓN>
		dns	Almacenar una nueva dirección de servidor DNS.	store net dns <DIRECCIÓN>
		domain	Almacenar un nuevo sufijo de dominio DNS.	store net domain <CADENA>
		opts	Habilitar o deshabilitar la asignación automática de direcciones mediante DHCP. Las direcciones estáticas (no automáticas) provendrán de los valores almacenados o de los valores predeterminados, dependiendo de los otros valores.	Para habilitar la asignación automática de direcciones: store net opts dhcp Para deshabilitar la asignación automática de direcciones: store net opts -dhcp
	from	Restaurar la configuración de red a partir de los valores predeterminados o de los valores actuales.	store net from default current	
ifc	mode	Especificar el modo de interfaz Ethernet como: automático, completo o semidúplex; 10 ó 100 mHz. (Nota: la HDP5000 no admite 100 mHz.)	store ifc mode auto 10half 10full 100half 100full	

Comando de Telnet			Finalidad del comando	Formato del comando
		from	Definir los valores del modo Ethernet a partir de los valores predeterminados o de los valores actuales.	store ifc from default current

Revisión de la tabla de comandos de Telnet (continuación)

Comando de Telnet	Finalidad del comando	Formato del comando
save	Guardar todos los valores actuales como valores almacenados en la memoria permanente.	save
load	Tomar los valores de la memoria almacenada y convertirlos en los valores actuales.	load
lpstat	Mostrar información sobre el estado de la impresora. Esto incluye el estado y la respuesta del dispositivo. Ver la descripción en la página Web de la impresora.	lpstat
cancel	Cancelar un trabajo de impresión específico de la cola de impresión.	cancel 10
quit	Detener la sesión actual de Telnet.	quit

Procedimientos estándar de las páginas Web de Ethernet

Revisión de la seguridad de las páginas Web

Puede utilizar las páginas Web de su impresora Fargo conectada a Ethernet para ver varios atributos sobre la misma. Los usuarios deben tener derechos administrativos y deben introducir la contraseña correcta para modificar las configuraciones de la impresora. Véase la sección Revisión del servidor de páginas Web.

Inicio de sesión

Cuando un usuario intenta cambiar algún valor de configuración, se le solicita un nombre de usuario y una contraseña. (**Nota:** los usuarios *guest* o invitados sólo pueden ver los valores.)

Paso	Procedimiento
1	<p>Escriba el nombre de usuario correcto:</p> <ul style="list-style-type: none">• El nombre predeterminado de usuario administrativo es root.• El nombre predeterminado de usuario sin derechos administrativos es guest.• Los usuarios sin derechos administrativos sólo pueden ver los valores de configuración.
2	<p>Escriba la contraseña correcta:</p> <ul style="list-style-type: none">• La contraseña predeterminada es una cadena vacía. Si la contraseña no se ha cambiado, deje este campo en blanco.• Consulte el procedimiento de la página Contraseña para cambiar las contraseñas.
3	<p>Pulse la tecla Enter o haga clic en el botón Aceptar.</p>
4	<p>Si no se aceptan el nombre y la contraseña, aparecerá otro cuadro de inicio de sesión en la pantalla. (Nota: Repita este procedimiento con la información correcta de nombre de usuario y contraseña.)</p>



Acceso a la página de inicio

Paso Procedimiento

- 1 Abra una ventana en la aplicación de explorador de red de su PC local.
- 2 Busque la dirección IP de la impresora. (**Nota:** Consulte [Acceso a la dirección IP de la HDP5000](#) según sea preciso para obtener esta información en la pantalla LCD de la impresora.)
- 3 Escriba la dirección IP de la impresora a la que desea obtener acceso en la barra de dirección del explorador. (**Nota:** La dirección IP cambiará para la instalación de su impresora.)
- 4 Pulse la tecla **Enter** o haga clic en **Ir**.
- 5 Vea la página de Inicio. La página de inicio muestra información general sobre la impresora. Consulte la página siguiente.

Pantalla A: Consulte los Pasos 2 y 3 de procedimientos (más arriba)

Revisión de la página de inicio

En esta sección se muestra la pantalla de la página de inicio de la HDP5000.

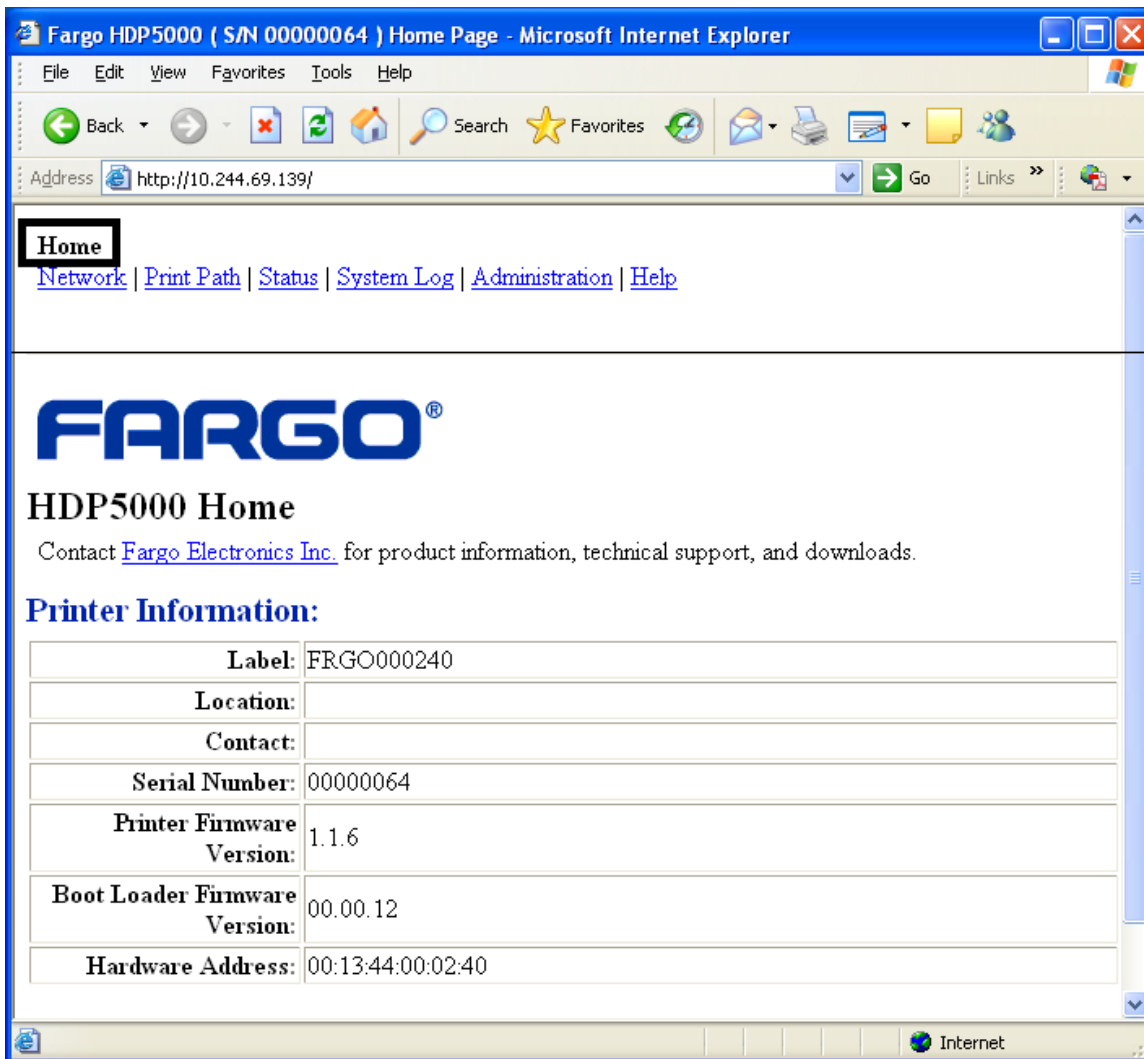

Revisión de las categorías y campos de la página de inicio (tabla)

Puede ver las categorías y los campos en la siguiente tabla.

Categoría	Campo	Definición
Fijos de la impresora	Serial Number (Número de serie)	Muestra el número de serie fijo único de la impresora.
	Hardware Address (Dirección de hardware)	Muestra la dirección de hardware fija única (MAC) de la impresora, que es el identificador único del dispositivo en Ethernet.
Definidos por el usuario (se pueden configurar mediante Telnet o desde la página Web de Administración)	Label (Etiqueta)	Indica la etiqueta que el usuario le asigna a la impresora. Esta etiqueta es la que se comunica al servidor de DHCP como nombre del Host (que puede ser usado por el servidor DNS para resolver la dirección IP de la impresora). Si se deja vacía, la impresora usará una etiqueta única basada en la dirección MAC de la impresora.
	Location (Ubicación)	Indica la cadena de ubicación que el usuario le asigna a la impresora.
	Contact (Contacto)	Indica la persona de contacto que el usuario le asigna a la impresora.
Definidos por el firmware	Printer Firmware Version (Versión del firmware de la impresora)	Muestra la versión del firmware actual.
	Versión del firmware del cargador de arranque (sólo para HDP5000)	Muestra la versión del firmware del cargador de arranque actual.

Ajuste de la configuración de red

En esta sección se presentan los procedimientos necesarios para ajustar la configuración de red.

Acceso a la página de Configuración de red

La página de red muestra la configuración de red actual y le permite al usuario modificarla.

Paso Procedimiento

- 1 Seleccione el enlace **Network** (Red) desde cualquier página Web de la impresora.

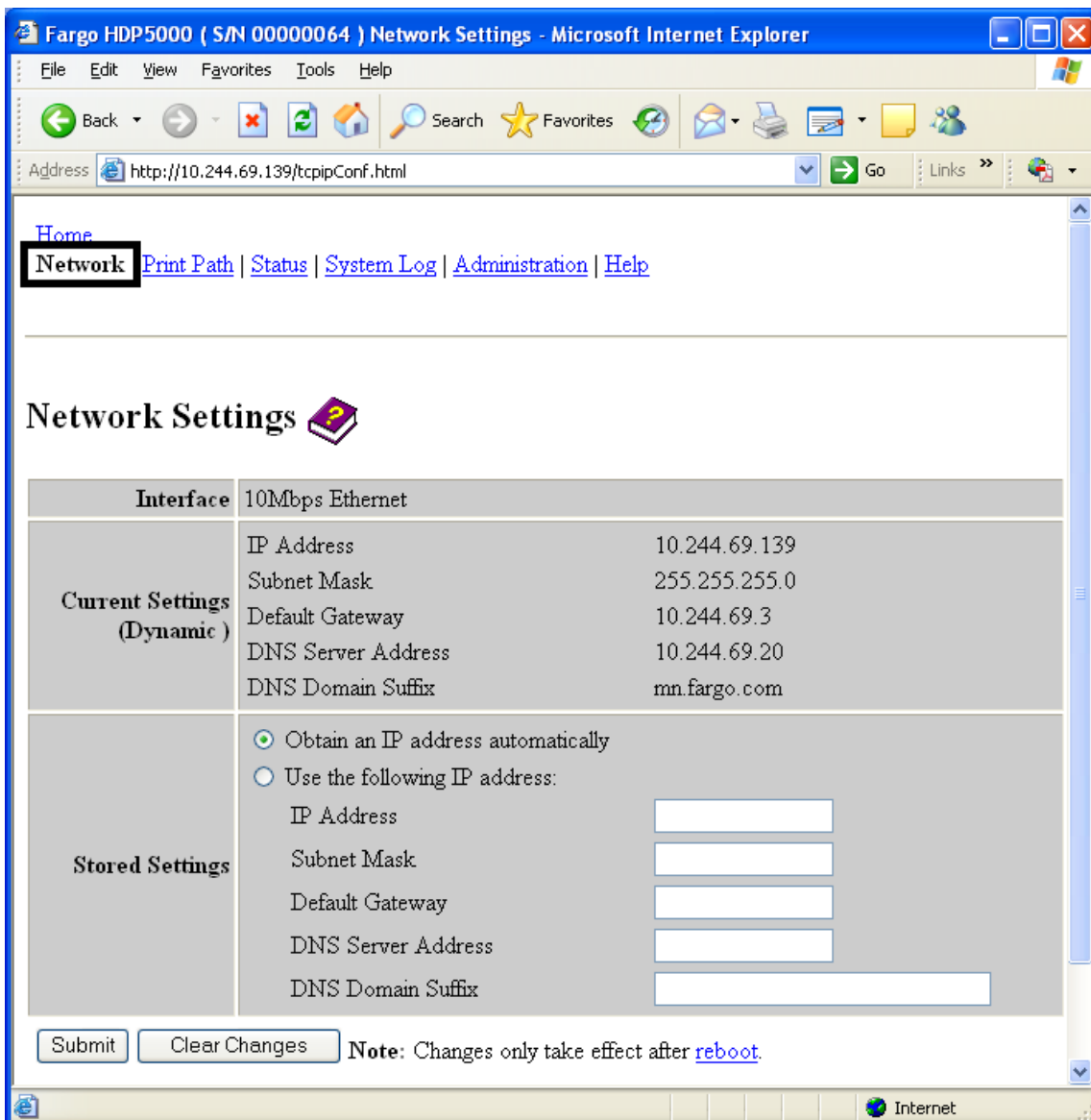

Revisión de la interfaz

La pantalla Interfaz indica la velocidad de red admitida por la impresora.

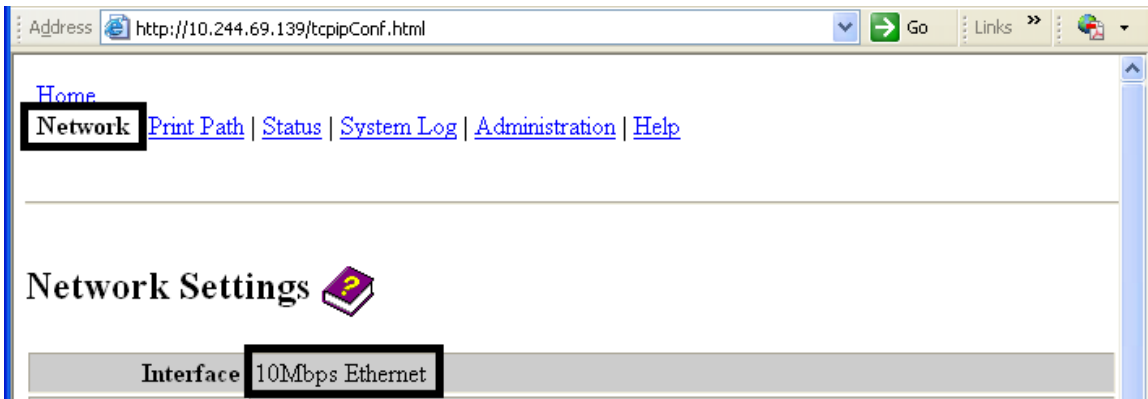

Revisión de la configuración actual

La sección de la página Current Settings (Configuración actual) muestra la configuración de red activa de la impresora.

- También se le llama “Dinámica” si fuera proporcionada por DHCP o “Estática” si proviniera de los valores de configuración almacenados.
- La configuración actual será “Dinámica” sólo si se seleccionó la opción **Obtain an IP address automatically** (Obtener dirección IP automáticamente) la última vez que se reinició la impresora.

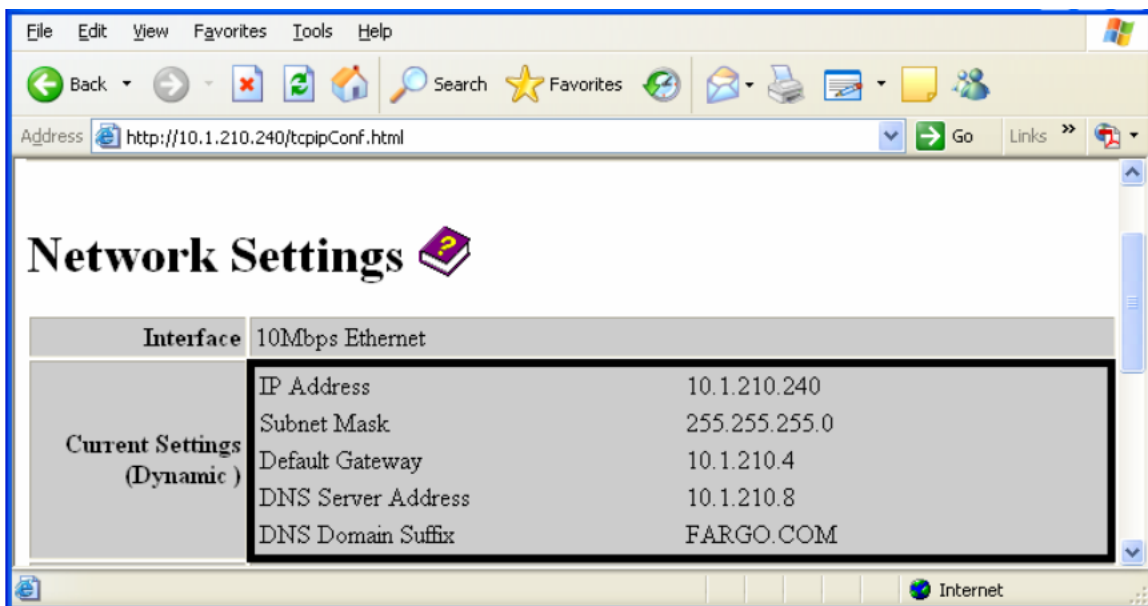

Conmutación al modo de dirección IP automática

Paso Procedimiento

- 1 Seleccione el enlace **Network** (Red) desde cualquier página Web de la impresora.
- 2 Seleccione el botón de opción **Obtain an IP address automatically** (Obtener una dirección IP automáticamente) para habilitar DHCP/BOOTP, que asigna automáticamente la configuración de red.
Aunque este botón esté seleccionado, el usuario puede introducir una Configuración almacenada y los valores de configuración almacenados permanecerán en la memoria. Véase más abajo. (**Nota:** éste es el método predeterminado.)
- 3 Haga clic en el botón **Submit** (Enviar) para guardar estos valores.
- 4 Inicie sesión como usuario root si se le solicita. (**Nota:** cualquier cambio en la configuración sólo será aceptado una vez que haya iniciado sesión correctamente.)
- 5 Reinicie la impresora para aplicar este cambio.

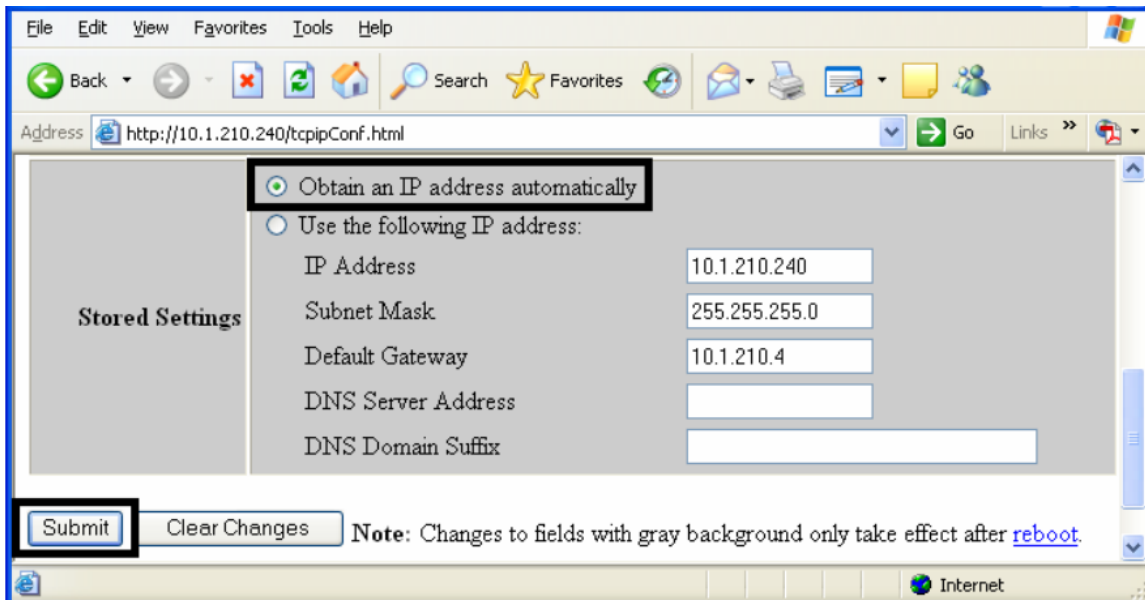

Cambio al modo de dirección IP estática

- | Paso | Procedimiento |
|------|--|
| 1 | Seleccione el enlace Network (Red) desde cualquier página Web de la impresora. |
| 2 | Seleccione el botón de opción Use the following IP address (Usar la siguiente dirección IP), que prepara la impresora para que use la configuración de red (que el usuario haya definido manualmente).

De este modo, la próxima vez que se reinicie la impresora, se utilizará esta configuración manual. |
| 3 | Introduzca la configuración de red requerida para la comunicación con Ethernet desde la misma subred.

Si sólo tiene esta información, el usuario no podrá imprimir desde otra subred que no sea aquella a la cual está conectada la impresora. Los valores de configuración necesarios son los siguientes: <ul style="list-style-type: none">• Dirección IP• Máscara de subred |
| 4 | Introduzca los valores de configuración de red opcionales para la comunicación con Ethernet a través de un enrutador de otras subredes, del modo siguiente: <ul style="list-style-type: none">• Puerta de enlace predeterminada |
| 5 | Introduzca los valores de configuración de red opcionales para DNS. Estos valores opcionales son los siguientes: <ul style="list-style-type: none">• Dirección de servidor DNS• Sufijo de dominio DNS |
| 6 | Pulse el botón Submit (Enviar) para guardar los cambios en la configuración almacenada de la memoria de la impresora. (Nota: esta configuración no se perderá si se desconecta la alimentación de la impresora.) |

Continúa en la página siguiente

Cambio al modo de dirección IP estática (continuación)

Paso Procedimiento

- 7 Inicie sesión como usuario root si se le solicita. (**Nota:** cualquier cambio en la configuración sólo será aceptado una vez que haya iniciado sesión correctamente.)
- 8 Reinicie la impresora para aplicar los cambios.
Consúltese el procedimiento [Revisión de la seguridad de las páginas Web.](#)

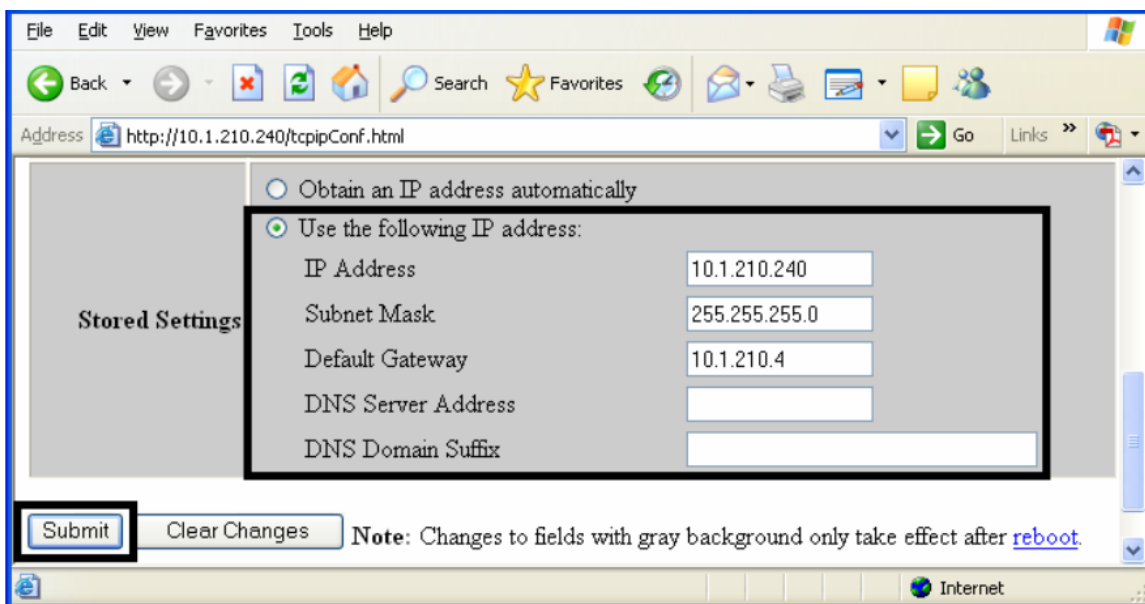

Uso del botón Borrar cambios

Paso Procedimiento

- 1 Pulse el botón **Clear Changes** (Borrar cambios) para eliminar la información de los cuadros de texto del área de configuración almacenada. Observe la esquina inferior izquierda de esta imagen.

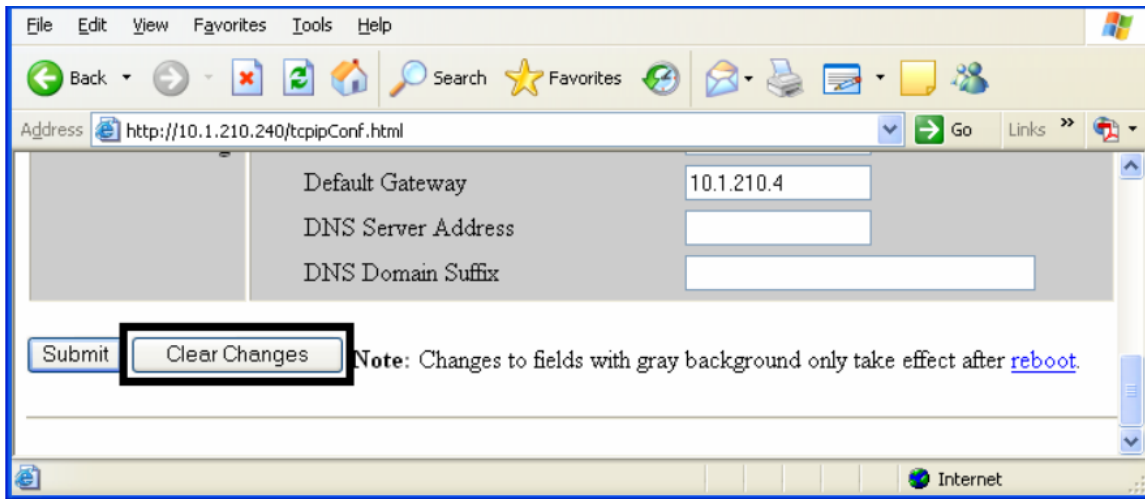

Uso de la página Información de los soportes

Esta página muestra información sobre los soportes de la cinta y la película (instaladas actualmente en la impresora).

Paso Procedimiento

- 1 Seleccione el enlace **Status** (Estado) en cualquier página Web de la impresora.
- 2 Seleccione el enlace a la página **Media** (Soportes).
- 3 Podrá ver la siguiente información sobre la cinta instalada actualmente:
 - Número de pieza
 - Número de pieza de SecureMark
 - Porcentaje restante
 - Tipo de cinta

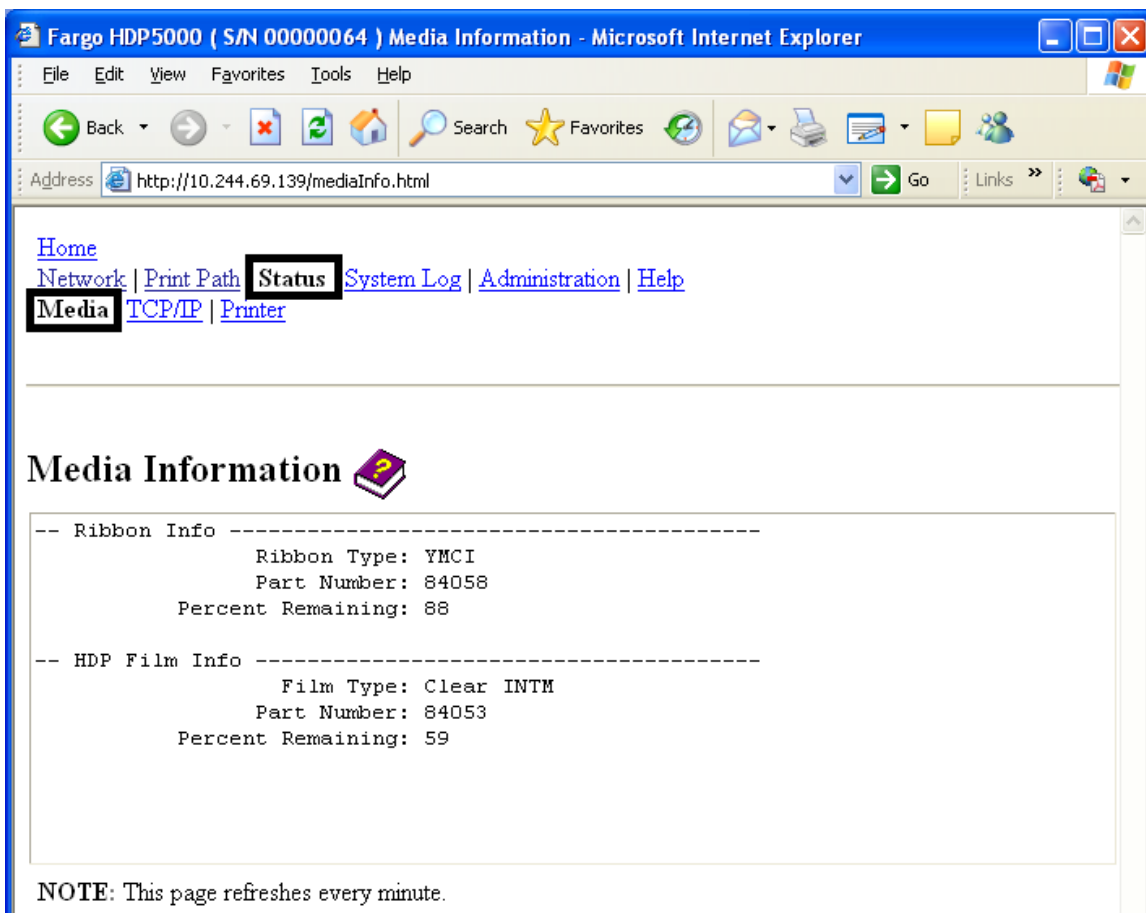

Fargo HDP5000 (S/N 0000064) Media Information - Microsoft Internet Explorer

File Edit View Favorites Tools Help

Address <http://10.244.69.139/mediaInfo.html> Go Links

[Home](#) | [Network](#) | [Print Path](#) | [Status](#) | [System Log](#) | [Administration](#) | [Help](#)
[Media](#) | [TCP/IP](#) | [Printer](#)

Media Information

```
-- Ribbon Info -----  
Ribbon Type: YMCI  
Part Number: 84058  
Percent Remaining: 88  
  
-- HDP Film Info -----  
Film Type: Clear INTM  
Part Number: 84053  
Percent Remaining: 59
```

NOTE: This page refreshes every minute.

Uso de la página TCP/IP

La página TCP/IP muestra el Estado de TCP/IP de cada conexión de la impresora, que no es configurable. Consulte las imágenes en las dos páginas siguientes.

Paso	Procedimiento
1	Seleccione el enlace Status (Estado) en cualquier página Web de la impresora.
2	Seleccione el enlace a la página TCP/IP .
3	Podrá ver información sobre todas las conexiones de red actuales en el área TCP Connections (Conexiones TCP).

Continúa en la página siguiente

Uso de la página TCP/IP

Consulte el procedimiento [Uso de la página TCP/IP](#).

The screenshot shows a web browser window with the following content:

Address: <http://10.244.69.139/tcpipStatus.html>

Navigation links: [Home](#), [Network](#), [Print Path](#), [Status](#), [System Log](#), [Administration](#), [Help](#), [Media](#), [TCP/IP](#), [Printer](#)

TCP/IP Status

TCP Connections

--- TCP SOCKETS ---

SD	PORT	PROTOCOL	RMT HOST	STATE
1	23	Telnet	(N/A)	LISTEN
2	80	HTTP	(N/A)	LISTEN
3	4010	SysLog	(N/A)	LISTEN
4	4011	SysLog	(N/A)	LISTEN
5	4012	SysLog	(N/A)	LISTEN
6	9100	RAW	(N/A)	LISTEN
7	4020	CMD	(N/A)	LISTEN
8	5400	CPSData	(N/A)	LISTEN
9	5402	CPSCmd	(N/A)	LISTEN
21	5400	CPSData	10.244.69.108	ESTABLISHED
16	4020	CMD	10.244.69.108	ESTABLISHED
18	80	HTTP	10.244.68.145	ESTABLISHED
22	5402	CPSCmd	10.244.69.108	ESTABLISHED
20	80	HTTP	10.244.68.145	ESTABLISHED

--- UDP SOCKETS ---

SD	PORT	PROTOCOL	RMT HOST	STATE
0	9	MDMP	(N/A)	LISTEN

Uso de la página Impresora

Puede usar la página Printer (Impresora) para revisar información actualizada sobre la configuración del dispositivo de la impresora y los trabajos de impresión. La configuración del dispositivo incluye lo siguiente:

- **Status** (estado), que muestra información sobre el trabajo de impresión actual.
- **Device** (dispositivo), que muestra información sobre la impresora.

A continuación se describen los campos. Consulte la página siguiente para ver la página Impresora completa.

Campo	Estado	Descripción
status (estado)	Idle (inactivo)	Indica que no hay trabajos de impresión activos.
	Printing (imprimiendo)	Indica que el trabajo se está enviando a la impresora.
	printing – waiting (imprimiendo, espere)	Indica que las operaciones de impresión están retrasando la comunicación.
	printing – blocked (imprimiendo, bloqueado)	Indica que la comunicación se detuvo a causa de algún problema.
device (dispositivo)	cancelado (cancelado)	Indica que el trabajo actual fue cancelado y está siendo redireccionado .
	online (en línea)	Indica que la impresora está lista para imprimir.
	offline (desconectado)	Indica que la tapa está abierta o que la impresora no está lista para imprimir.
	printer – error (error de la impresora)	Indica que se ha detectado un error.
Print Jobs (trabajos de impresión)	Busy (ocupado)	Indica que la impresión está en curso.
		Aquí se muestran los trabajos de impresión actuales enviados a la impresora. (Nota: el trabajo actual que está recibiendo la interfaz se muestra como trabajo activo.) Para cancelar un trabajo de impresión determinado, seleccione el botón Cancel correspondiente que aparece

cuando hay un trabajo de impresión en cola.

Revisión de la página Impresora (continuación)

Consulte la página anterior para conocer las descripciones de los campos.

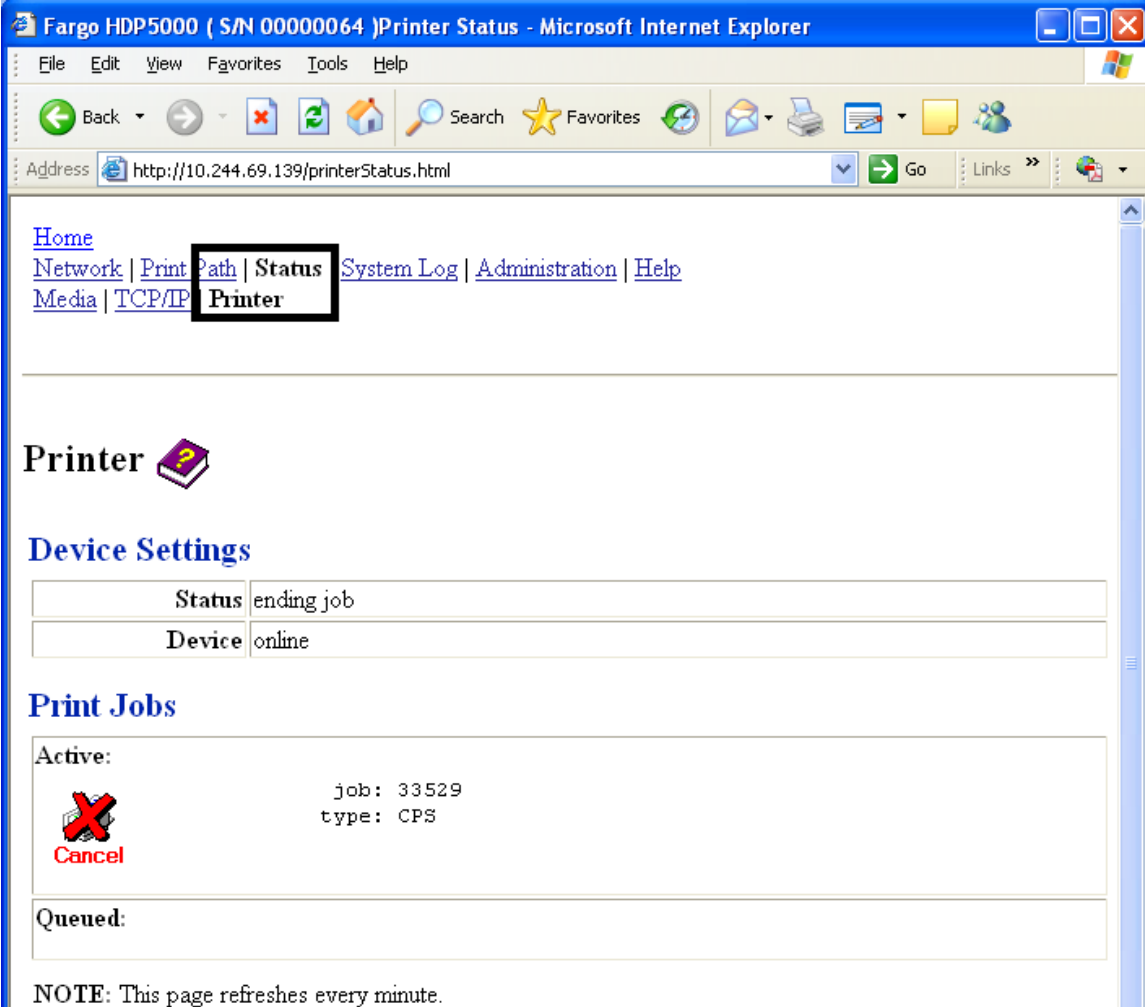

[Home](#)
[Network](#) | [Print Path](#) | **[Status](#)** | [System Log](#) | [Administration](#) | [Help](#)
[Media](#) | [TCP/IP](#) | **Printer**

Printer

Device Settings

Status	ending job
Device	online

Print Jobs

Active:

	job: 33529
	type: CPS

Queued:

NOTE: This page refreshes every minute.

Uso de la página Registro del sistema

La página System Log (Registro del sistema) muestra los valores actuales del registro del sistema y permite al usuario cambiar dichos valores. (**Nota:** estos valores configuran la manera en que se realiza el registro del sistema. Existen dos registros.)

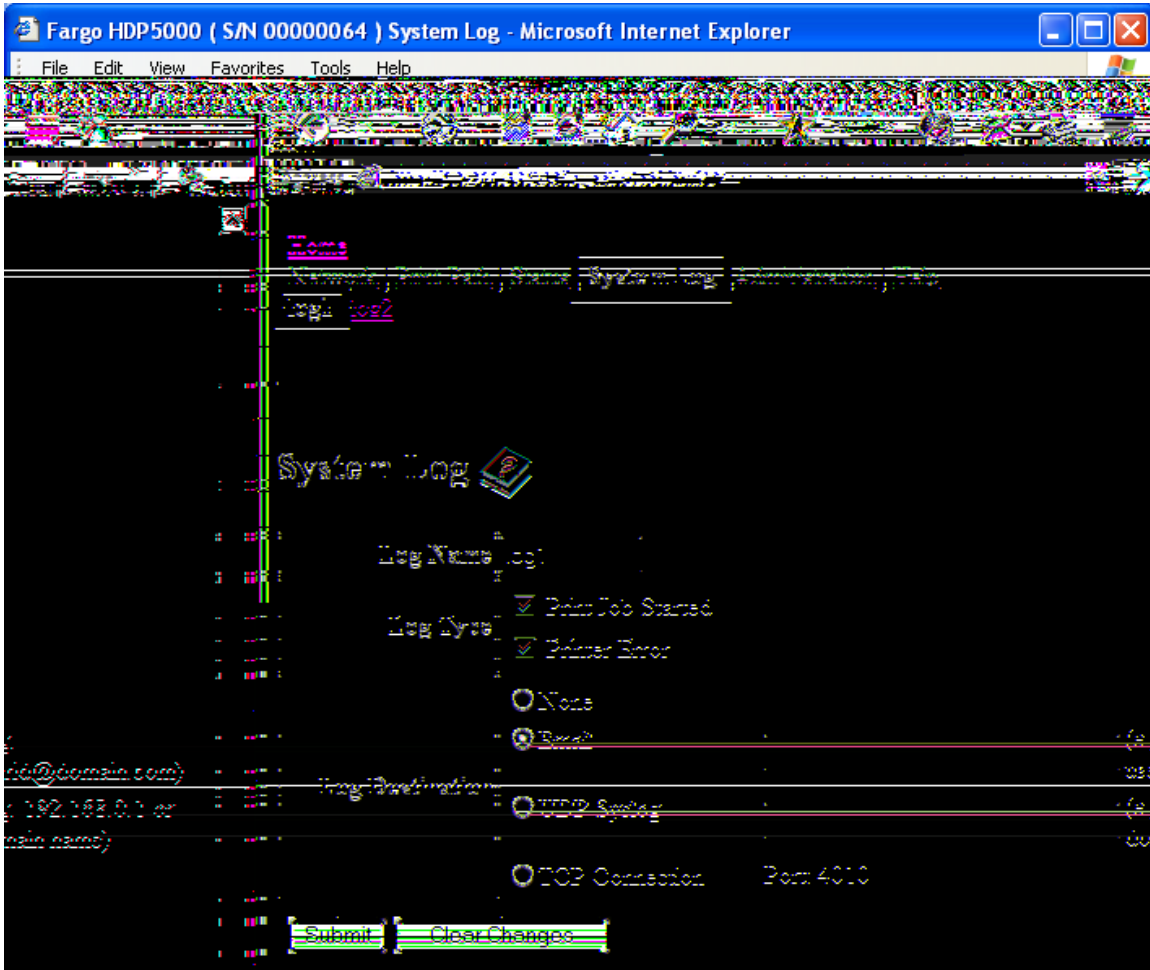

Cambio de nombre del registro

Por defecto, los nombres son log1 y log2. No obstante, puede cambiarles el nombre desde esta página. (**Nota:** al hacerlo, también se actualiza el enlace a la página Web correspondiente.)

- | Paso | Procedimiento |
|-------------|---|
| 1 | Seleccione el enlace System Log (Registro del sistema). |
| 2 | Seleccione el enlace correspondiente al nombre de registro que desea ver o configurar (las opciones predeterminadas son log1 o log2). Consulte la página anterior. |
| 3 | Escriba un nuevo nombre para el registro en el cuadro de texto. |
| 4 | Haga clic en el botón Submit (Enviar) para guardar el cambio. |
| 5 | Inicie sesión como usuario root si se le solicita. (Nota: cualquier cambio en la configuración sólo será aceptado una vez que haya iniciado sesión correctamente.) |

Selección del tipo de registro

Paso Procedimiento

- 1 Seleccione el enlace **System Log** (Registro del sistema). Consulte la página siguiente.
- 2 Seleccione el enlace correspondiente al nombre de registro que desea ver o configurar (las opciones predeterminadas son **log1** o **log2**).
- 3 Marque la casilla de verificación **Print Job Started** (Trabajo de impresión iniciado) para generar las entradas de registro de cada trabajo de impresión iniciado.
- 4 Marque la casilla de verificación **Printer Error** (Error de la impresora) para generar las entradas de registro de cada error de la impresora.
- 5 Seleccione el botón **Submit** (Enviar).
- 6 Inicie sesión como usuario root si se le solicita. (**Nota:** cualquier cambio en

la configuración sólo será aceptado una vez que haya iniciado sesión correctamente.)

The screenshot shows a web browser window with the address bar displaying `http://10.244.69.139/logpathConf.html?0`. The page content includes a navigation menu with links for [Home](#), [Network](#), [Print Path](#), [Status](#), **System Log**, [Administration](#), and [Help](#). Below the menu, there are links for **log1** and [log2](#). The main heading is **System Log** with a printer icon. The configuration form contains the following fields:

- Log Name:**
- Log Type:**
 - Print Job Started
 - Printer Error
 - None
- Log Destination:**
 - Email (e.g. userid@domain.com)
 - UDP Syslog (e.g. 192.168.0.1 or domain name)
 - TCP Connection Port: 4010

At the bottom of the form, there are two buttons: **Submit** and **Clear Changes**.

Selección del destino del registro

Especifique un destino para el registro.

Paso Procedimiento (Sin registrar eventos)

- 1 Seleccione el enlace **System Log** (Registro del sistema).
- 2 Seleccione el enlace correspondiente al nombre de registro que desea ver o configurar (las opciones predeterminadas son **log1** o **log2**).
- 3 Seleccione el botón de opción **None** (Ninguno) si no desea que se generen registros. (**Nota:** éste es el valor predeterminado.)
- 4 Seleccione **Submit** (Enviar).
- 5 Inicie sesión como usuario root si se le solicita. Cualquier cambio en la configuración sólo será aceptado una vez que haya iniciado sesión correctamente.

The screenshot shows a web browser window with the address bar containing 'http://10.244.69.139/logpathConf.html?0'. The browser's menu bar includes File, Edit, View, Favorites, Tools, and Help. The address bar has a 'Go' button and a 'Links' dropdown. The page content includes a navigation menu with links for Home, Network, Print Path, Status, System Log (highlighted), Administration, and Help. Below the menu, there are links for log1 and log2. The main content area is titled 'System Log' with a question mark icon. The configuration form has three sections: 'Log Name' with a text input field containing 'log1'; 'Log Type' with two checked checkboxes: 'Print Job Started' and 'Printer Error'; and 'Log Destination' with three radio button options: 'None' (selected and highlighted), 'Email' (with an adjacent text input field and the example 'userid@domain.com'), and 'UDP Syslog' (with an adjacent text input field and the example '192.168.0.1 or domain name'). Below these options is a 'TCP Connection' option with 'Port: 4010'. At the bottom of the form are two buttons: 'Submit' (highlighted) and 'Clear Changes'.

Configuración del registro de eventos por correo electrónico

Realice este procedimiento para recibir notificaciones del registro por correo electrónico:

- | Paso | Procedimiento (Especificar correo electrónico para registro) |
|-------------|--|
| 1 | Seleccione el enlace System Log (Registro del sistema). |
| 2 | Seleccione el enlace correspondiente al nombre de registro que desea ver o configurar (las opciones predeterminadas son log1 o log2). |
| 3 | Seleccione el botón de opción Email para seleccionar la notificación de registro por correo electrónico. |
| 4 | Introduzca una dirección de correo electrónico válida en el cuadro de texto asociado. |
| 5 | Seleccione Submit (Enviar). |
| 6 | Inicie sesión como usuario root si se le solicita. (Nota: cualquier cambio en la configuración sólo será aceptado una vez que haya iniciado sesión correctamente.) |

File Edit View Favorites Tools Help

Back Forward Stop Refresh Home Search Favorites

Address <http://10.244.69.139/logpathConf.html?0> Go Links

[Home](#) | [Network](#) | [Print Path](#) | [Status](#) | **System Log** | [Administration](#) | [Help](#)

log1 | [log2](#)

System Log

Log Name	<input type="text" value="log1"/>
Log Type	<input checked="" type="checkbox"/> Print Job Started <input checked="" type="checkbox"/> Printer Error
Log Destination	<input checked="" type="radio"/> None <input checked="" type="radio"/> Email <input type="text" value=""/> <small>(e.g. userid@domain.com)</small> <input type="radio"/> UDP Syslog <input type="text" value=""/> <small>(e.g. 192.168.0.1 or domain name)</small> <input type="radio"/> TCP Connection Port: 4010

Especificación de registro de eventos de UDP

Realice este procedimiento para activar el registro en un programa Syslog UDP.

Paso Procedimiento

- 1 Seleccione el enlace **System Log** (Registro del sistema).
 - Los mensajes serán enviados mediante paquetes UDP al puerto Syslog (514) del host especificado.
 - Depende del programa host escuchar estos mensajes para su procesamiento.
 - Para usar este método se necesita un programa host syslog, como Kiwi Syslog Daemon o WinSysLog.
- 2 Seleccione el enlace correspondiente al nombre de registro que desea ver o configurar (las opciones predeterminadas son **log1** o **log2**).
- 3 Seleccione el botón de opción **UDP Syslog**.

- 4 Ingrese una dirección IP o nombre de dominio válidos.

Especificación de registro de eventos de UDP

Paso Procedimiento

- 5 Seleccione **Submit** (Enviar).
- 6 Inicie sesión como usuario root si se le solicita. (**Nota:** cualquier cambio en la configuración sólo será aceptado una vez que haya iniciado sesión correctamente.)

File Edit View Favorites Tools Help

Back Forward Stop Refresh Home Search Favorites

Address <http://10.244.69.139/logpathConf.html?0> Go Links

[Home](#)
[Network](#) | [Print Path](#) | [Status](#) | **System Log** | [Administration](#) | [Help](#)
[log1](#) | [log2](#)

System Log

Log Name	<input type="text" value="log1"/>
Log Type	<input checked="" type="checkbox"/> Print Job Started <input checked="" type="checkbox"/> Printer Error
Log Destination	<input checked="" type="radio"/> None <input checked="" type="radio"/> Email <input type="text" value=""/> (e.g. userid@domain.com) <input checked="" type="radio"/> UDP Syslog <input type="text" value=""/> (e.g. 192.168.0.1 or domain name) <input type="radio"/> TCP Connection Port: 4010

Especificación de registro de eventos de TCP

Lleve a cabo el siguiente procedimiento para enviar mensajes de registro a una conexión IP preexistente establecida a través del puerto TCP.

Paso Procedimiento

- 1 Seleccione el enlace **System Log** (Registro del sistema).
- 2 Seleccione el enlace correspondiente al nombre de registro que desea ver o configurar (las opciones predeterminadas son **log1** o **log2**).
- 3 Seleccione el botón de opción **TCP Connection** (Conexión TCP).
- 4 Seleccione **Submit** (Enviar).
- 5 Inicie sesión como usuario root si se le solicita. Cualquier cambio en la configuración sólo será aceptado una vez que haya iniciado sesión correctamente.

The screenshot shows a web browser window with the address bar containing `http://10.244.69.139/logpathConf.html?0`. The browser's menu bar includes File, Edit, View, Favorites, Tools, and Help. The address bar has a Go button and a Links dropdown. The page content includes a navigation menu with links for Home, Network, Print Path, Status, System Log (highlighted), Administration, and Help. Below the menu are links for log1 and log2. The main heading is "System Log" with a question mark icon. The configuration form has three sections: "Log Name" with a text input field containing "log1"; "Log Type" with two checked checkboxes: "Print Job Started" and "Printer Error"; and "Log Destination" with three radio button options: "None", "Email" (with an adjacent text input field and the example "(e.g. userid@domain.com)"), and "UDP Syslog" (with an adjacent text input field and the example "(e.g. 192.168.0.1 or domain name)"). The "TCP Connection" option is selected and highlighted with a black box, and it includes the text "Port: 4010". At the bottom of the form are two buttons: "Submit" (highlighted with a black box) and "Clear Changes".

Especificación de registro de eventos de TCP (continuación)

Paso	Procedimiento
------	---------------

- | | |
|---|---|
| 6 | <p>Utilice un programa host, como Telnet, para recibir los mensajes de registro de TCP. (Nota: otros programas como HyperTerminal también se usan para supervisar las conexiones TCP.) Véase más abajo.</p> <ul style="list-style-type: none">• Cliente Telnet: puede usar un cliente Telnet conectado al puerto TCP (log1 = 4010, log2 = 4011), en lugar del puerto Telnet predeterminado (23).• Sesión de Telnet: si hay una impresora en la dirección IP 192.37.23.155 (y usted tiene configurado log1 para el registro de TCP), entonces puede iniciar una sesión de Telnet desde una ventana de DOS del PC introduciendo Telnet 192.37.23.155 4010.• Mensajes de registro: todos los mensajes de registro del sistema aparecerán en la ventana de la sesión de Telnet. (Nota: ésta es una conexión unidireccional sólo para registro. Cualquier entrada para la impresora a través de esta conexión es ignorada.) |
|---|---|

Uso de las páginas Administración

La finalidad de las páginas Administration (Administración) es permitir a los usuarios actualizar, reiniciar, modificar contraseñas e introducir información del sistema definida por el usuario.

Uso de la página Información del sistema

La página System Information (Información del sistema) muestra la información actual del sistema y permite al usuario cambiar esta información (que aparece en la página de inicio). Consulte las definiciones en [Uso de la página de inicio](#).

Paso	Procedimiento
1	Seleccione el enlace Administration (Administración).
2	Seleccione el enlace de la página Web System (Sistema).

Continúa en la página siguiente

Uso de la página Información del sistema (continuación)**Paso Procedimiento**

- 3 Para cambiar un atributo, escriba una nueva entrada en uno de estos cuadros de texto:
 - Cuadro de texto **Label** (Etiqueta)
 - Cuadro de texto **Location** (Ubicación)
 - Cuadro de texto **Contact** (Contacto)
- 4 Pulse el botón **Submit** (Enviar).
- 5 Inicie sesión como usuario root si se le solicita. Cualquier cambio en la configuración sólo será aceptado una vez que haya iniciado sesión correctamente.

File Edit View Favorites Tools Help

Back Forward Stop Refresh Home Search Favorites Recycle Bin Mail Print Mailbox Taskbar Links

Address http://10.244.69.139/adminConf.html Go Links

[Home](#) | [Network](#) | [Print Path](#) | [Status](#) | [System Log](#) | [Administration](#) | [Help](#)
[System](#) | [Passwords](#) | [Reboot](#)

System Information

Label	FRGO000240
Location	
Contact	

Cambio de la contraseña root

La página Passwords (Contraseñas) permite al usuario cambiar las contraseñas necesarias para iniciar sesión. Todos los cambios que se realicen en la configuración requieren que se inicie sesión. (**Nota:** sin embargo, estos cambios sólo son protegidos por contraseñas una vez que se han definido dichas contraseñas. Sólo es posible añadir o eliminar usuarios mediante comandos de Telnet.)

Paso	Procedimiento
-------------	----------------------

- | | |
|---|---|
| 1 | Seleccione el enlace Administration (Administración). |
| 2 | Seleccione el enlace Passwords para acceder a la página Web de contraseñas. |
| 3 | Introduzca la contraseña actual en el cuadro de texto Root Password Old (Contraseña root antigua) o déjelo en blanco si no se ha definido una contraseña anteriormente. |
| 4 | Introduzca la contraseña nueva en el cuadro de texto Root Password New (Contraseña root nueva) o déjelo en blanco si desea eliminar la contraseña antigua. |
| 5 | Vuelva a introducir la contraseña nueva en el cuadro de texto Root Password Confirm (Confirmar contraseña root) o déjelo en blanco si desea eliminar la contraseña antigua. |
| 6 | Pulse el botón Submit (Enviar). |
| 7 | Inicie sesión como usuario root (usando la contraseña) si se le solicita. (Nota: cualquier cambio en la configuración sólo será aceptado una vez que haya iniciado sesión correctamente.) |

Uso de las páginas de reinicio

Al reiniciar la HDP5000 se reinicia la impresora por completo, incluido el servidor de impresión.

Reinicio de la impresora

La página Reboot (Reinicio) permite que el usuario de la HDP5000 pueda reiniciar o restablecer la impresora o entrar en el modo de actualización.

- | Paso | Procedimiento |
|------|---|
| 1 | Seleccione el enlace Administration (Administración). |
| 2 | Inicie sesión como usuario root (usando la contraseña) si se le solicita. (Nota: cualquier cambio en la configuración sólo será aceptado una vez que haya iniciado sesión correctamente.) |
| 3 | Seleccione el enlace Reboot (Reinicio). |
| 4 | Pulse el botón Reboot . |
| 5 | Haga clic en Yes (Sí) si se le solicita. |
| 6 | Espera a que la impresora se reinicie y muestre la página de inicio. Véase la pantalla <u>Revisión de la página de inicio de HDP5000</u> . |

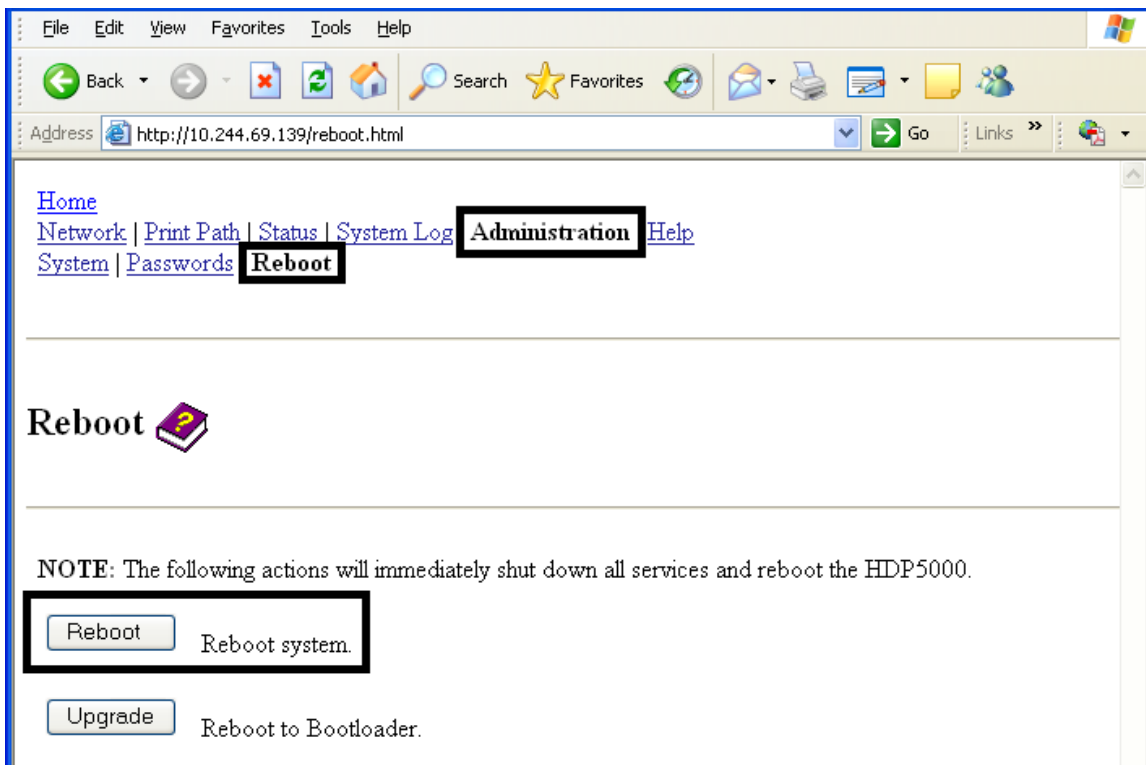

Actualización del firmware principal

La página Upgrade (Actualización) permite al usuario cargar el nuevo firmware en la impresora. Para la impresora/codificadora HDP5000, esta página de actualización permite actualizar el firmware principal de la impresora e incluye el firmware del servidor de impresión.

Está disponible para la HDP5000 sólo después de reiniciar la impresora en modo de actualización.

Paso Procedimiento

- 1 Seleccione el enlace **Administration** (Administración).
- 2 Vaya al paso 7 si aparece el enlace **Upgrade** (actualización).
- 3 Seleccione el enlace **Reboot** (Reinicio) si no aparece el enlace Upgrade.

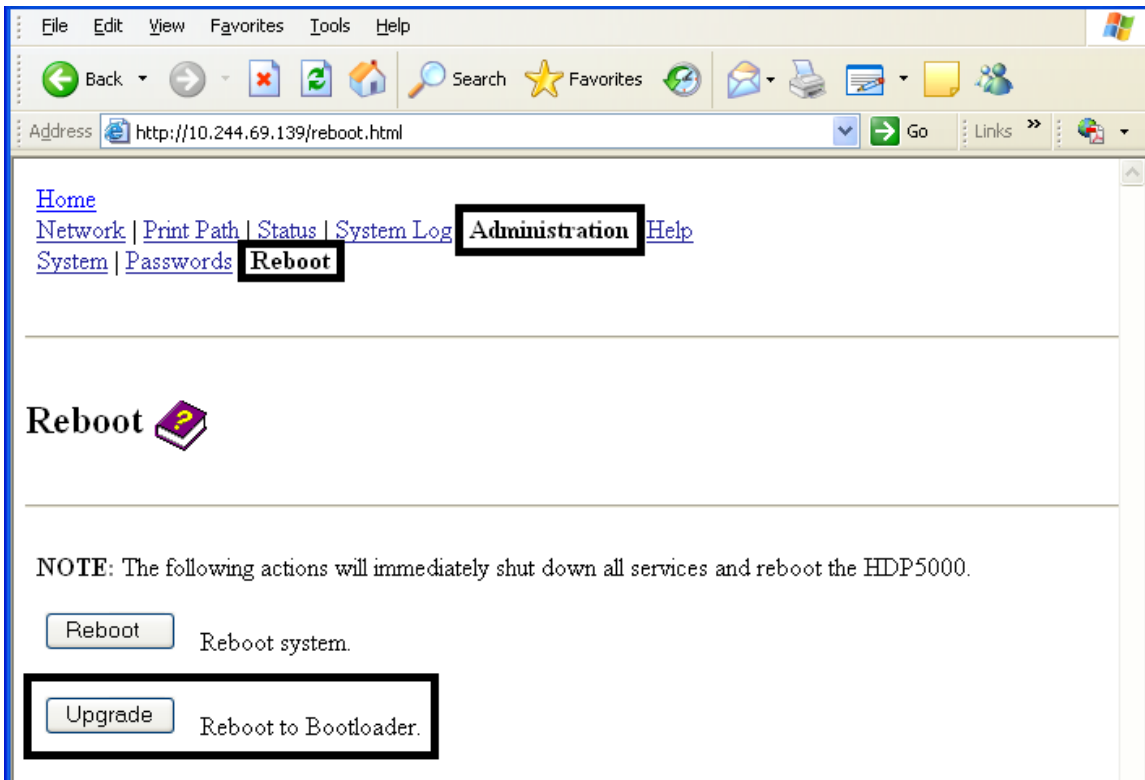

Actualización del firmware principal (sólo para HDP5000) (continuación)**Paso Procedimiento**

- 4 Pulse el botón **Upgrade** (actualización) para que la impresora entre en el modo de actualización.
- 5 Pulse el botón **Yes** (Sí) y espere a que se reinicie, tal como se muestra en las pantallas A y B.

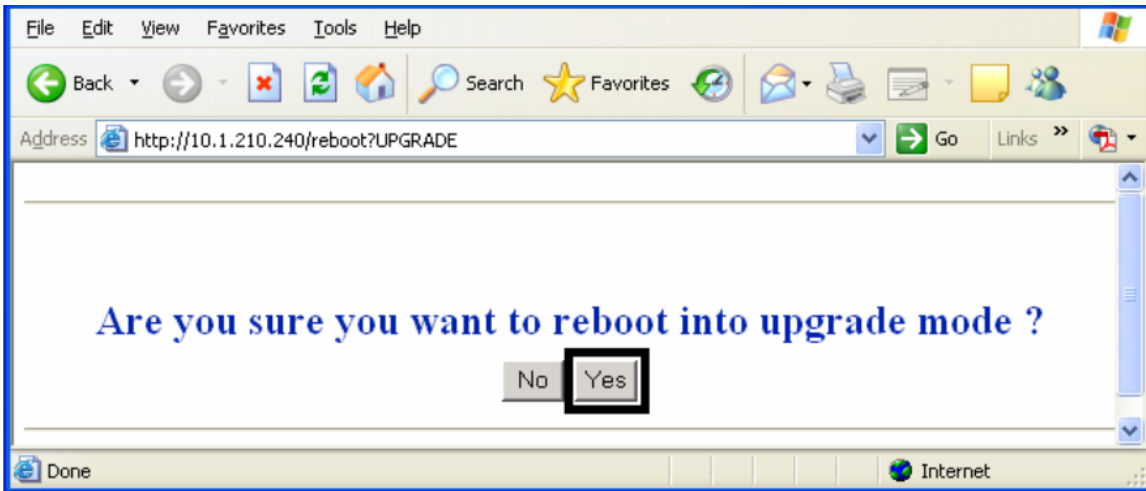
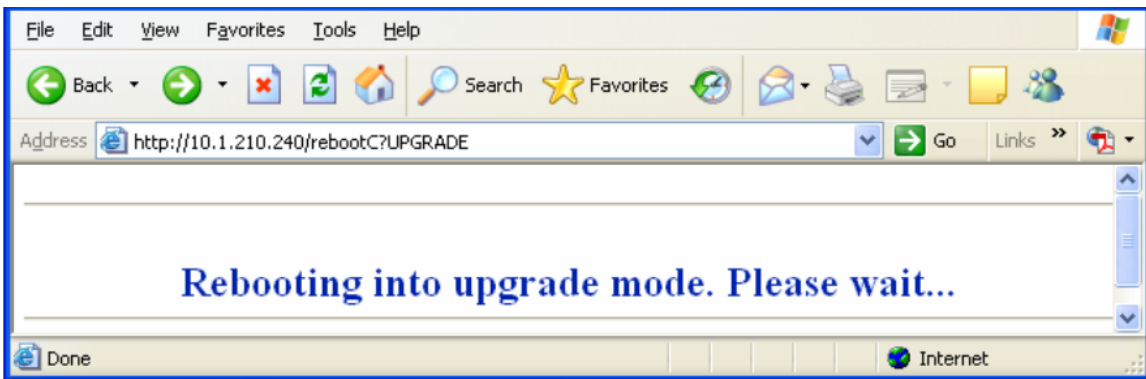
Imagen A: Reinicio en modo de actualización**Imagen B: Esperando a que reinicie en modo de actualización**

Actualización del firmware principal (sólo para HDP5000) (continuación)**Paso Procedimiento**

- 6 Seleccione **Administration** (administración) cuando aparezca la página de inicio. Consulte la imagen A a continuación.
- 7 Seleccione **Upgrade** (actualización) para acceder a la página de actualización. Consulte la imagen B a continuación.

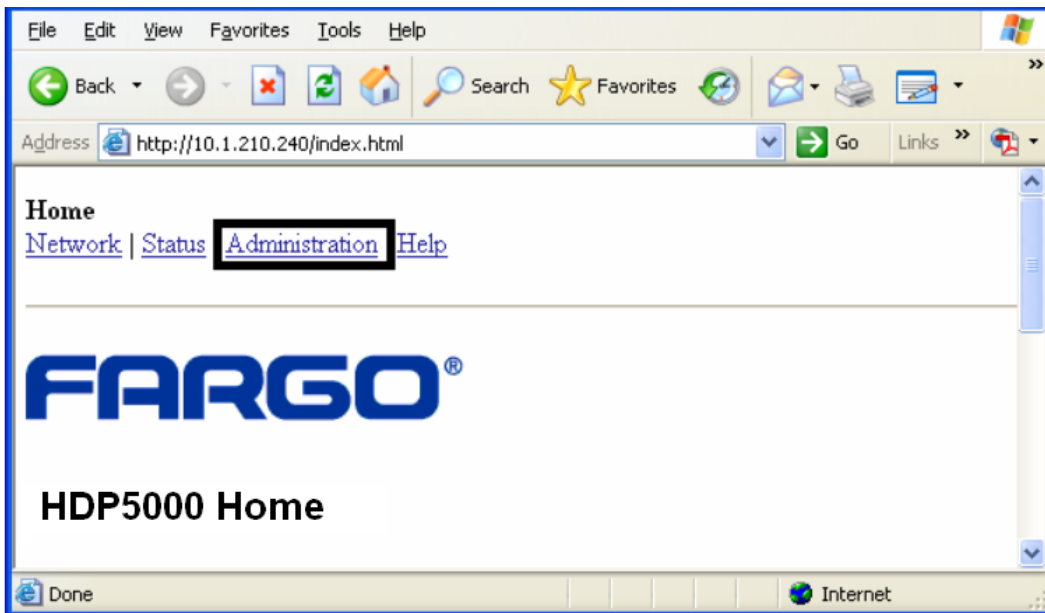
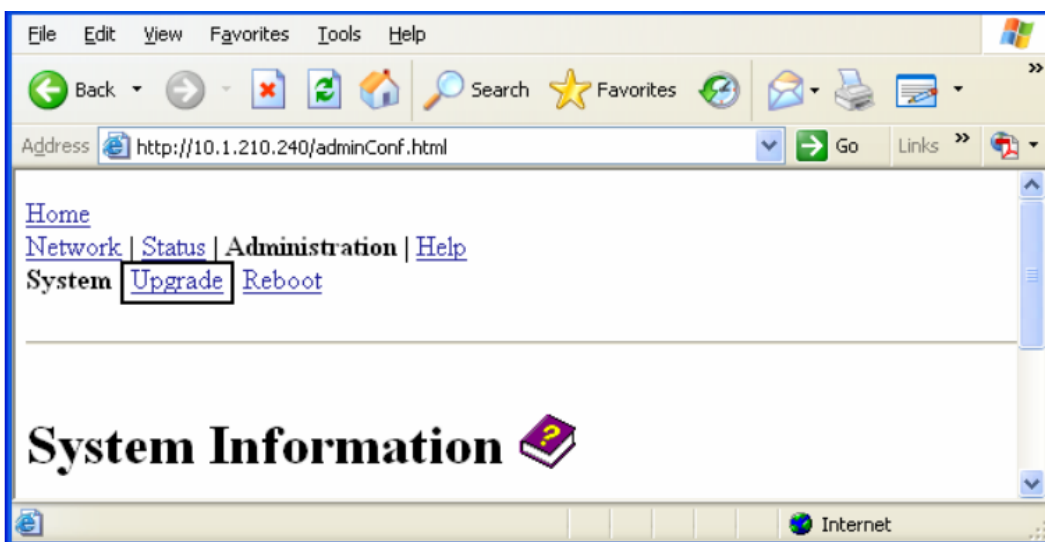
Imagen A: Seleccionar Administration (administración)**Imagen B: Seleccionar Upgrade (actualización)**

Actualización del firmware principal (sólo para HDP5000) (continuación)

Paso Procedimiento

- 8 Pulse el botón **Browse** (Examinar). Consulte la imagen A a continuación.
- 9 Busque el archivo pertinente y selecciónelo para cargarlo.
- 10 Pulse el botón **Upgrade** para iniciar la carga del firmware. Consulte la imagen A a continuación.
- 11 Seleccione **Reboot** (Reiniciar) cuando se le solicite. Consulte la imagen B a continuación.

Imagen A: Selección de los botones Browse (examinar) y Upgrade (actualizar).



Imagen B: Continuar con el reinicio



Uso de la página Ruta de impresión

La finalidad de la página Print Path (Ruta de impresión) es permitir al usuario ver o cambiar los números de puerto TCP utilizados para comunicarse con la impresora.

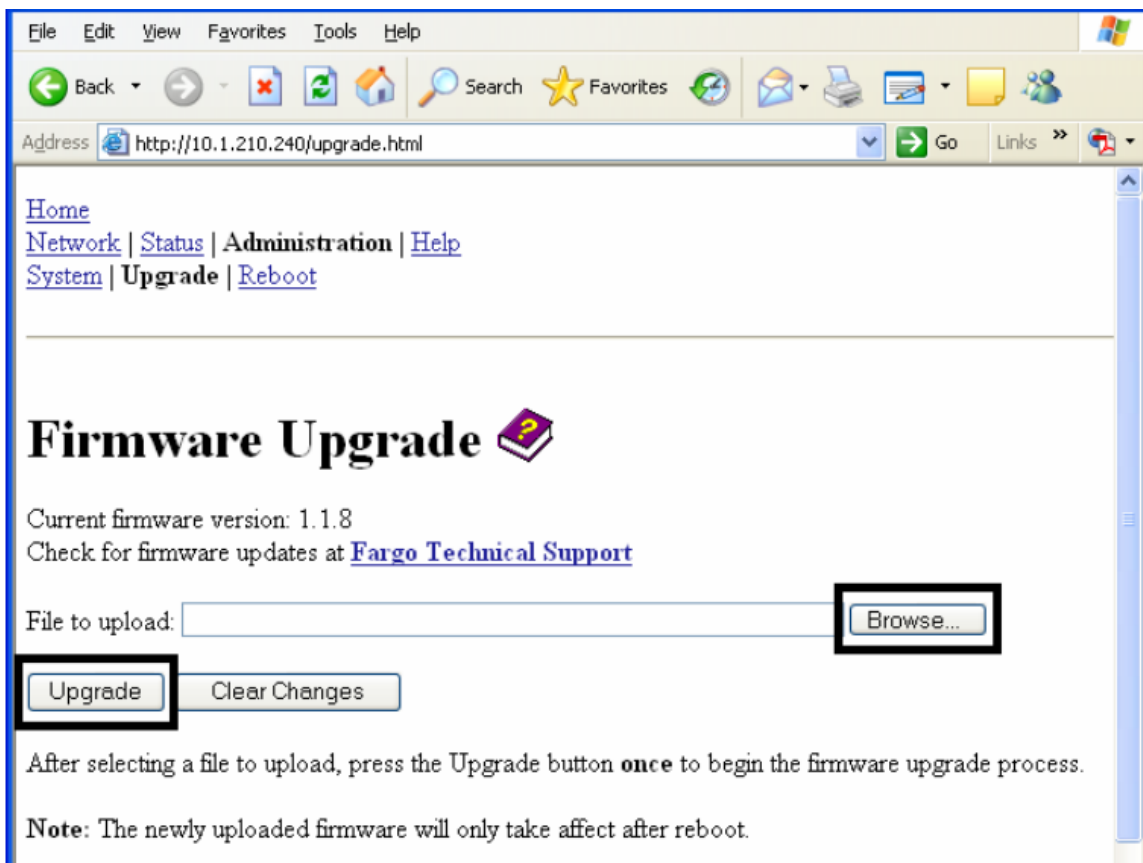
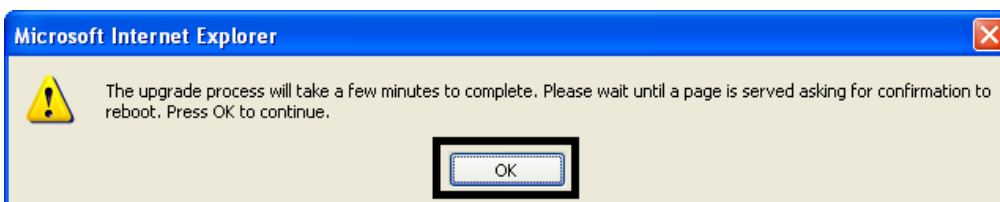
- Si para estos ajustes se deja el valor predeterminado de 0, se usarán los puertos por defecto de 9100, 5400 y 5402 para **RawSocket TCP Port**, el **CPS Data TCP Port** y el **CPS Command TCP Port** respectivamente.
- El **CPS Command TCP Port** depende de la configuración de **CPS Data TCP Port** y es siempre dos unidades mayor.

Paso	Procedimiento
1	Seleccione el enlace Print Path (Ruta de impresión).
2	Observe la configuración actual de la impresora en la sección Current Settings (Configuración actual) en esta página.
3	Es posible introducir nuevos números de puertos en el área Stored Settings (Configuración almacenada) en los cuadros de texto que aparecen en esta página.

Fargo HDP5000 (S/N 0000064) Print Path Settings - Microsoft Internet Explorer

File Edit View Favorites Tools Help

Back Forward Stop Home Search Favorites Refresh Print Mail Stop Links

Address <http://10.244.69.130/printpathConf.html> Go

[Home](#) [Network](#) **Print Path** [Status](#) | [System Log](#) | [Administration](#) | [Help](#)

Print Path Settings

Current Settings	CPS Data TCP Port	5400
	CPS Command TCP Port	5402
	RawSocket TCP Port	9100
Stored Settings	CPS Data TCP Port	<input type="text" value="0"/>
	RawSocket TCP Port	<input type="text" value="0"/>

Note: Changes only take effect after [reboot](#).

Uso de la página Ruta de impresión (continuación)

- | Paso | Procedimiento |
|------|---|
| 4 | Pulse el botón Submit (Enviar) para guardar los cambios en la configuración almacenada de la memoria de la impresora. (Nota: esta configuración no se perderá si se desconecta la alimentación de la impresora.) |
| 5 | Pulse el botón Clear Changes (Borrar cambios) para eliminar los cambios de esta página. |

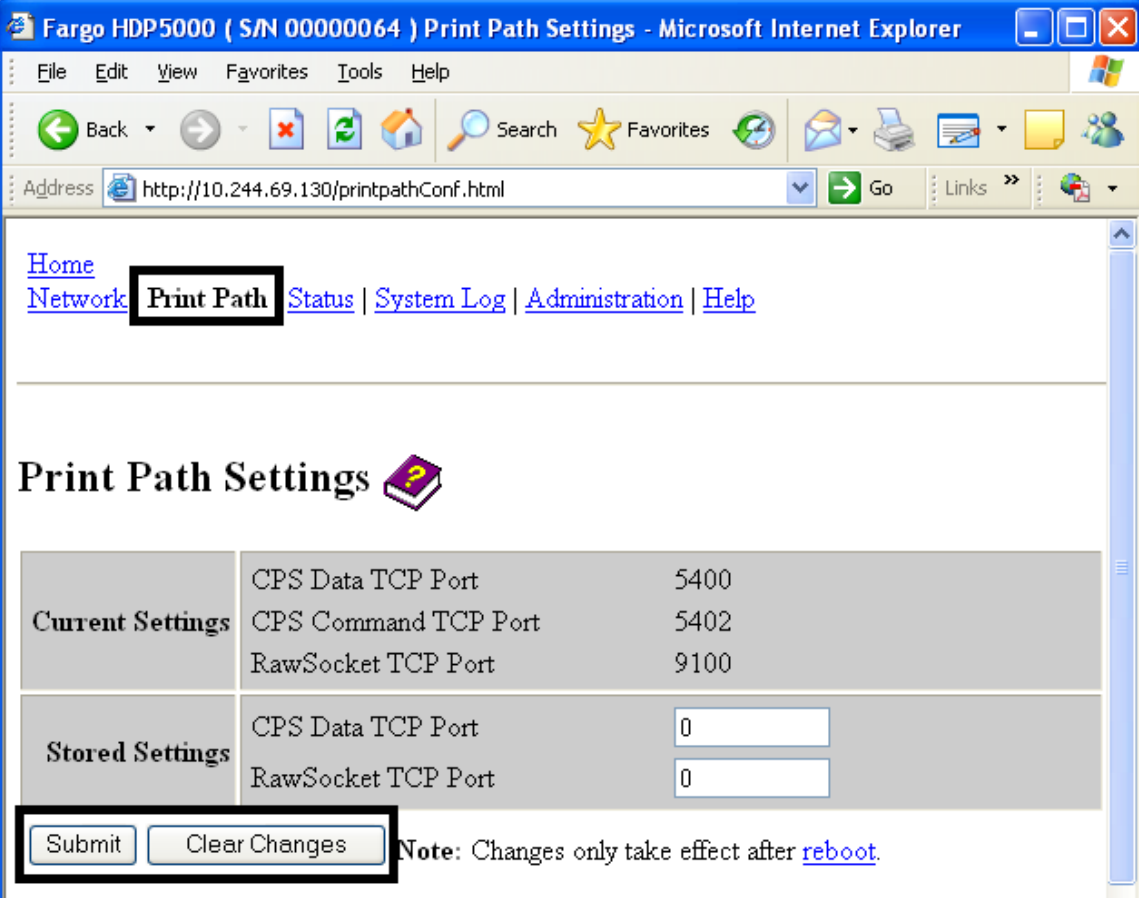

Home
[Network](#) **Print Path** [Status](#) | [System Log](#) | [Administration](#) | [Help](#)

Print Path Settings

Current Settings	CPS Data TCP Port	5400
	CPS Command TCP Port	5402
	RawSocket TCP Port	9100
Stored Settings	CPS Data TCP Port	<input type="text" value="0"/>
	RawSocket TCP Port	<input type="text" value="0"/>

Note: Changes only take effect after [reboot](#).

Uso de la página Ayuda

La página **Help** (Ayuda) muestra la información de ayuda.

- | Paso | Procedimiento |
|------|---|
| 1 | Abra esta página Web en la ubicación correspondiente haciendo clic en el icono del libro de Ayuda que aparece en la parte superior de cada página. Consulte la página anterior. |
| 2 | Revise la interfaz Web de la impresora habilitada para Ethernet. |

Procedimientos adicionales

Acceso a los LED de estado de Ethernet

Los indicadores LED de Ethernet se encuentran en la parte trasera de las impresoras.

Revisión de la tabla de indicadores LED de la HDP5000

LED	Estado	Indica
LED verde (Izquierdo)	Encendido	El enlace de red está activo.
	Apagado	El enlace de red no está activo.
LED ámbar (Derecho)	Apagado	NO hay tráfico de red en esta dirección IP.
	Parpadea	Sí hay tráfico de red en esta dirección IP.

Actualización del firmware principal con la utilidad de Impresora Fargo Workbench

Las actualizaciones del firmware principal de la impresora se realizan siguiendo el mismo procedimiento de la impresora conectada mediante USB.

- La PC desde donde se hace la actualización debe tener instalado el controlador de la impresora Fargo que desea actualizar.
- Otra opción consiste en que el usuario de la HDP5000 actualice el firmware principal de la impresora HDP5000 desde la página Web de actualización de la HDP5000.

Paso	Procedimiento
1	Ejecute la utilidad de impresora Fargo Workbench seleccionando lo siguiente en el menú de Inicio: Inicio -> Programas -> Fargo -> Fargo Workbench Printer Utility -> Fargo Workbench.
2	Seleccione la impresora Fargo que desea actualizar en el menú Actions (Acciones), como se muestra más abajo.

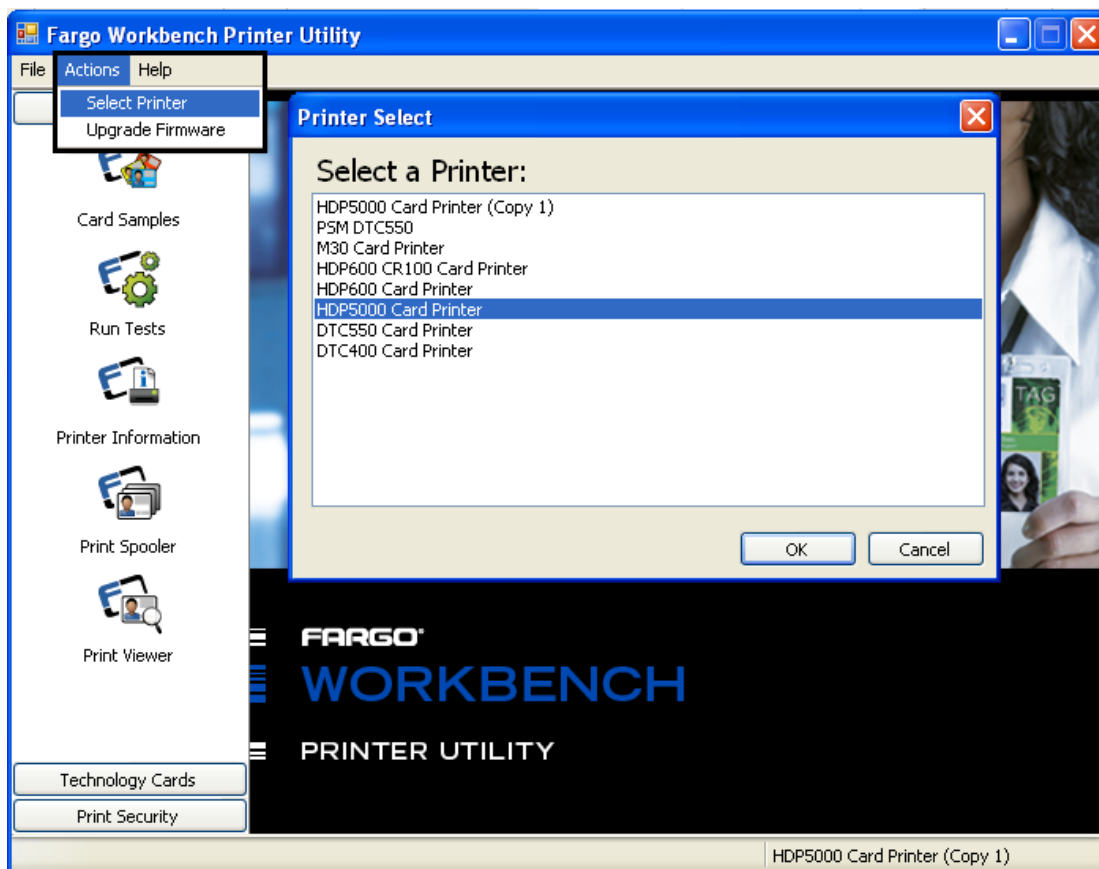

Actualización del firmware principal con la utilidad de Impresora Fargo Workbench (continuación)

Paso	Procedimiento
3	Acceda a la ventana Upgrade Firmware (Actualizar firmware) en el menú Actions (Acciones), como se muestra más abajo.
4	Seleccione New Firmware File (Nuevo archivo de firmware), pulse Browse (Examinar) y seleccione el archivo de firmware de la carpeta pertinente.
5	Comience la actualización, haciendo clic en Upgrade , como se muestra más abajo. Consulte la Guía de usuario de la Utilidad de impresora Fargo Workbench en este momento.

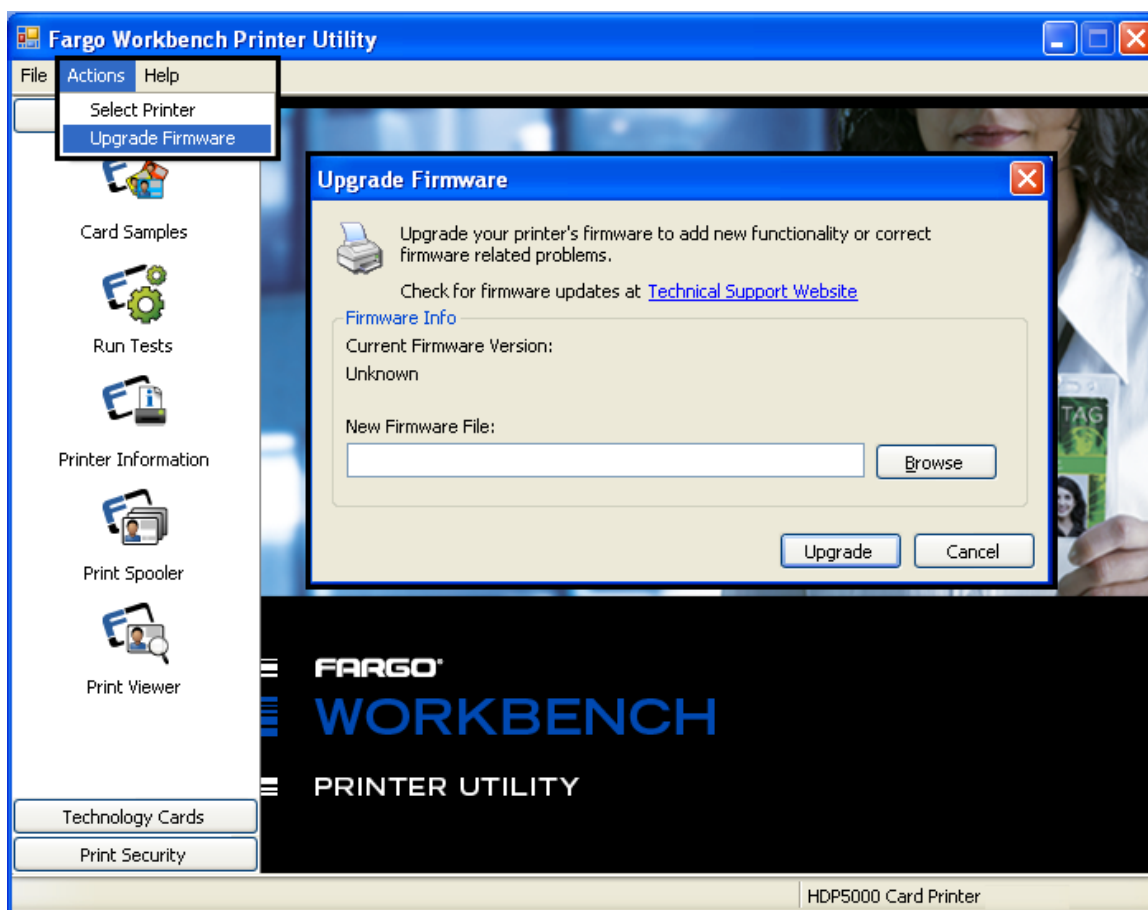

Restaurar la configuración de fábrica para Ethernet

En ocasiones puede ocurrir que sea imposible usar la configuración actual de la interfaz Ethernet. (**Nota:** esto podría suceder si pierde la contraseña de la impresora o si no consigue que funcione adecuadamente.)

Restablecer la configuración de la HDP5000

La HDP5000 dispone de una selección de menú que permite restaurar los nombres de usuario y las contraseñas a sus valores predeterminados. Para restaurar estos valores, seleccione:

Menú: Configurar impresora: Configuración de red: Restablecer contraseñas.

Cambiar la configuración de red mediante la pantalla LCD de la HDP5000

La impresora/codificadores HDP5000 muestra nuevas entradas de menú si (a) lleva instalada la opción Ethernet y (b) la impresora ha establecido la comunicación con un dispositivo host.

- Es posible llevar a cabo los siguientes procedimientos para cambiar la configuración de red mediante los nuevos menús de la pantalla LCD.

Acceso al menú de configuración de red

Paso	Procedimiento
1	Encienda la impresora.
2	Asegúrese de que la impresora esté conectada a la red.
3	Espere hasta un (1) minuto para que la impresora configure la dirección IP.
4	Seleccione Options (opciones) en la pantalla LCD.
5	Seleccione Menu (menú) en la pantalla LCD.
6	Pulse el botón Next (siguiente) de la pantalla LCD hasta que aparezca el menú Network Settings (configuración de red).
7	Pulse Select (seleccionar) cuando aparezca Network Settings (configuración de red) en la pantalla LCD.

Cambiar la configuración DHCP

- | Paso | Procedimiento |
|-------------|---|
| 1 | Consulte el procedimiento Acceso al menú de configuración de red para acceder al menú Network Settings (configuración de red):
Options -> MENU -> Next -> Network Settings (Opciones->Menú->Siguiente->Configuración de red) |
| 2 | Pulse Next en la pantalla LCD para ver la entrada de menú DHCP . <ul style="list-style-type: none">• DHCP Enabled (DHCP habilitado) indica que se ha seleccionado la asignación de IP automática.• DHCP Disabled (DHCP inhabilitado) indica que se ha seleccionado la asignación de IP estática. |
| 3 | Pulse el botón Change (cambiar) para cambiar la configuración DHCP. |
| 4 | Si cambia la configuración, se le solicitará que reinicie la impresora. |

Cambiar la configuración ANEG

El estado ANEG indica el ajuste actual de la configuración de red de la interfaz Ethernet.

- El usuario puede definir este valor puede explícitamente para forzar la configuración de la interfaz Ethernet para casos en los que falle la autonegociación.
- El fallo de la configuración de red automática puede ocasionar la ralentización de la transmisión de datos, mayores tiempos de impresión o problemas de conexión en red.

Siga el procedimiento indicado a continuación.

- | Paso | Procedimiento |
|-------------|--|
| 1 | Consulte el procedimiento Acceso al menú de configuración de red para acceder al menú Network Settings (configuración de red) (Options ->Menu -> Next -> Network Settings). |
| 2 | Pulse Next (siguiente) en la pantalla LCD para ver la entrada de menú ANEG . |

- 3 Pulse el botón **Change** (cambiar) para modificar el ajuste de negociación automática de la impresora y que pasará por los siguientes elementos:
 - **ANEG: AUTO:** Permite la negociación automática entre la impresora y la interfaz Ethert del host.
 - **ANEG: Full Dup:** Fuerza la comunicación dúplex entre la impresora y la interfaz Ethert del host.
 - **ANEG: Half Dup:** Fuerza la comunicación semidúplex entre la impresora y la interfaz Ethert del host.
- 4 Si cambia la configuración, se le solicitará que reinicie la impresora.

Guardar direcciones

- | Paso | Procedimiento |
|-------------|--|
| 1 | Consulte el procedimiento <u>Acceso al menú de configuración de red</u> para acceder al menú Network Settings (configuración de red):
Options -> MENU -> Next -> Network Settings (Opciones->Menú->Siguiete->Configuración de red) |
| 2 | Pulse Next en la pantalla LCD para ver la entrada de menú Save Addresses (guardar direcciones). |
| 3 | Pulse el botón Select (seleccionar) para guardar la configuración de red actual (dirección IP, puerta de enlace, máscara de subred) como la configuración almacenada que deberá utilizarse al desactivar la asignación de dirección automática mediante DHCP. |

Restablecer las contraseñas

- | Paso | Procedimiento |
|-------------|--|
| 1 | Consulte el procedimiento <u>Acceso al menú de configuración de red</u> para acceder al menú Network Settings (configuración de red):
Options -> MENU -> Next -> Network Settings (Opciones->Menú->Siguiete->Configuración de red) |
| 2 | Pulse Next en la pantalla LCD para ver la entrada de menú Reset Passwords (restablecer contraseñas). |
| 3 | Pulse el botón Select para restablecer las contraseñas de usuario a los valores predeterminados de cadenas vacías.
(Nota: este procedimiento puede servir para cuando no se conozcan las contraseñas.) |

Acceso a la dirección IP de la HDP5000

Siga este procedimiento:

Paso Proceso

- 1 Pulse **Info** como indica la Imagen A (de abajo) para continuar con el procedimiento.
- 2 Pulse **Next** varias veces hasta acceder a la Imagen C (IP:).
- 3 Pulse **Next** una vez más y aparecerá IP: Address en la pantalla LCD. Véase el ejemplo de la Imagen D.
- 4 La dirección IP será identificada en la última pantalla LCD. Ha completado este procedimiento.

Imagen A: Impresora preparada (primer paso)



Imagen B: HDP5000 (segundo paso)



Imagen C: IP: (tercer paso)



Imagen D: IP: Dirección (cuarto paso)



Procedimientos para la resolución de problemas de la impresora Ethernet

Procedimientos para la resolución de problemas

Si tiene problemas para conectar la impresora Ethernet o para imprimir con ella, revise cada uno de los procedimientos siguientes.

- | Paso | Procedimiento |
|-------------|--|
| 1 | Siga el procedimiento de <u>Verificación de la conexión de la impresora</u> de la página siguiente. |
| 2 | Siga el procedimiento de <u>Verificación de la dirección IP de la impresora</u> de la página siguiente. |
| 3 | Siga el procedimiento de <u>Verificación de que el PC puede acceder a la impresora mediante el comando ping</u> . |
| 4 | Verifique que esté seleccionando el controlador de impresora correcto.
(Nota: el controlador debe coincidir con el modelo de la impresora.) |
| 5 | Verifique que la configuración de puerto del controlador de impresora del PC esté definida para comunicarse con la impresora a través de la dirección IP correcta.

Consulte <u>Preguntas frecuentes</u> . |
| 6 | Siga el procedimiento de <u>Impresión de una página de prueba</u> . |

Verificación de la conexión de la impresora

Paso	Procedimiento
1	Asegúrese de que la impresora tenga una conexión de red válida.
2	Compruebe que el LED verde de la HDP5000 está encendido y fijo y que el LED ámbar parpadea por la actividad de la red.
3	Si los LED no indican conexión, verifique la conexión de la red con otro dispositivo.
4	Si la conexión funciona correctamente, es posible que haya algún error en la instalación de la opción Ethernet. Consulte el procedimiento <u>Configuración de Ethernet e instalación del controlador de impresión.</u>

Verificación de la dirección IP de la impresora

Paso	Procedimiento
1	Verifique si aparece una dirección IP válida en la pantalla LCD (0.0.0.0 no es válido). <ul style="list-style-type: none">• Si la dirección IP es válida, vaya al paso 4.• Si la dirección IP no es válida, vaya al paso 2.
2	Si la red está configurada en DHCP, compruebe que la impresora no haya sido configurada para utilizar una dirección estática (a menos que haya asignado una dirección IP estática conocida a esta impresora).
3	Si utiliza una dirección IP estática, verifique que no haya otro dispositivo usando la misma dirección. Para ello, desconecte la impresora Fargo y haga un ping a la dirección en cuestión. Si algún dispositivo responde, debe buscar otra dirección IP disponible.
4	Si la impresora informa de una dirección IP, compruebe que coincide con el subred de la red a la que está conectada. Si la impresora tiene inhabilitada la opción DHCP, es posible que la dirección IP estática haya sido definida anteriormente para una subred diferente.

Verificación de que el PC puede acceder a la impresora mediante el comando ping

Paso Procedimiento

1 Siga estas instrucciones para enviar un comando ping a la impresora:

En el símbolo de sistema DOS, escriba **ping [dirección IP]**

Ejemplo: C:\>ping 210.1.10.240

- Si la respuesta del comando ping es satisfactoria, avance al siguiente procedimiento de resolución de problemas. Consulte la imagen A a continuación.
- Si el comando ping no responde de manera satisfactoria, continúe con el paso 2 de este procedimiento. Consulte la imagen B a continuación.

Imagen A: ejemplo de envío de un comando ping a la impresora con respuesta satisfactoria

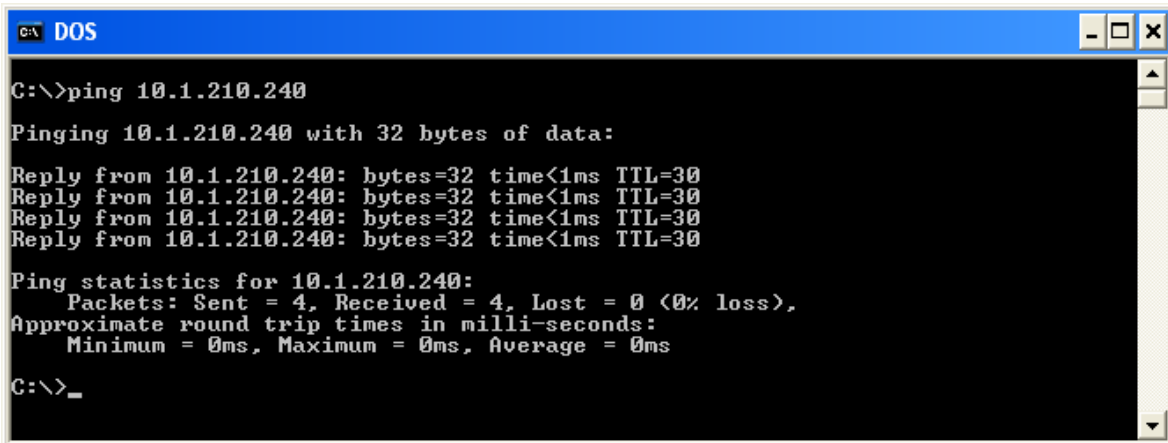

```
C:\>ping 10.1.210.240

Pinging 10.1.210.240 with 32 bytes of data:

Reply from 10.1.210.240: bytes=32 time<1ms TTL=30
Reply from 10.1.210.240: bytes=32 time<1ms TTL=30
Reply from 10.1.210.240: bytes=32 time<1ms TTL=30
Reply from 10.1.210.240: bytes=32 time<1ms TTL=30

Ping statistics for 10.1.210.240:
    Packets: Sent = 4, Received = 4, Lost = 0 (0% loss),
    Approximate round trip times in milli-seconds:
        Minimum = 0ms, Maximum = 0ms, Average = 0ms

C:\>_
```

Imagen B: ejemplo de expiración del tiempo de espera del comando ping a causa de una dirección IP no válida

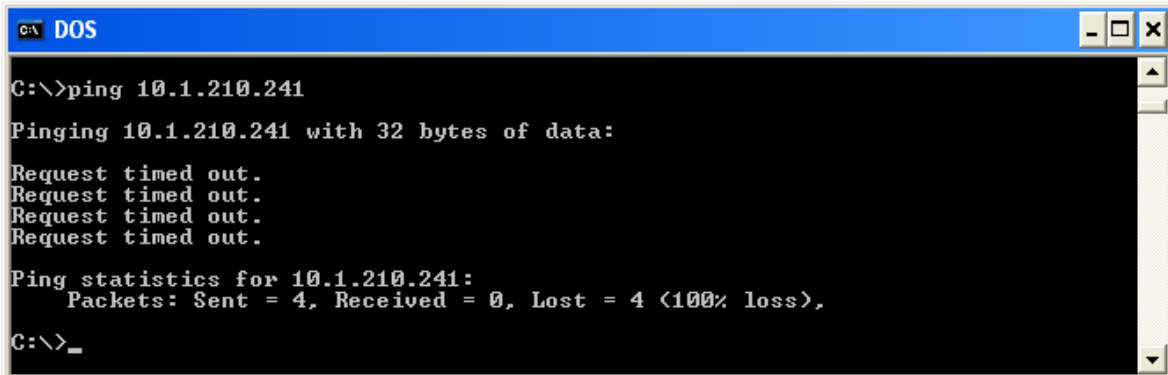

```
C:\>ping 10.1.210.241

Pinging 10.1.210.241 with 32 bytes of data:

Request timed out.
Request timed out.
Request timed out.
Request timed out.

Ping statistics for 10.1.210.241:
    Packets: Sent = 4, Received = 0, Lost = 4 (100% loss),

C:\>_
```

Verificación de que el PC puede acceder a la impresora mediante el comando ping (continuación)

- | Paso | Procedimiento |
|------|--|
| 2 | Verifique que el PC y la impresora estén conectadas a la misma red. |
| 3 | Es posible que esté en diferentes subredes de la red y que algunos valores de la configuración de red de la impresora no sean correctos. Consulte a su administrador de red con respecto a esto.

(Nota: la máscara de subred debe ser la misma que para el resto de dispositivos de la red y la dirección IP única debe ser parte de la red especificada por la máscara de subred). |

Impresión de una página de prueba

- | Paso | Procedimiento |
|------|--|
| 1 | Intente imprimir una página de prueba desde la ventana de propiedades del controlador de la impresora.

Consulte Preguntas frecuentes . |
| 2 | Si no puede imprimir una página de prueba, considere lo siguiente: <ul style="list-style-type: none">• Es posible que haya un error en la impresora.• Es posible que haya un trabajo atascado en la cola de impresión de Windows.• Es posible que la impresora esté en pausa o esté programada para funcionar desconectada en la cola de impresión de Windows. |

Revisión de las preguntas frecuentes

Pregunta	Respuesta
¿Cómo puedo saber si la impresora tiene instalada la opción Ethernet?	Todos los modelos HDP5000 llevan instalada de serie la opción Ethernet.
¿Qué sistemas operativos para PC funcionan con la impresora Ethernet?	La impresora Ethernet es compatible con los sistemas operativos Windows 2000/XP/Server 2003.
¿Cómo puedo conectar la impresora a la red?	Puede conectarla a través de la conexión de red RJ45 situada en la parte posterior de la impresora a una conexión disponible en la red (no directamente al PC). Para hacer esta conexión puede usar un cable CAT-5 de buena calidad o superior.
¿Cómo puedo saber la dirección MAC de mi impresora Ethernet?	<ul style="list-style-type: none">• Si conoce la dirección IP de la impresora, puede acceder a la dirección MAC mediante la página de inicio del servidor de impresión. <p>O BIEN</p> <ul style="list-style-type: none">• Si no conoce la dirección IP o si la impresora no funciona con una dirección IP que se pueda utilizar, puede encontrar la dirección MAC de dos modos: A saber:<ol style="list-style-type: none">1. La dirección MAC figura en los datos impresos en la tarjeta de autocomprobación "Printer Settings".2. Puede utilizar la herramienta de software Fargo IP-Tracer que lleva el CD del controlador para localizar la dirección MAC de la impresora. (Nota: esta herramienta se puede instalar y utilizar para localizar todas las impresoras Fargo compatibles en su red.)

Continúa en la página siguiente

Revisión de las preguntas frecuentes (continuación)

Pregunta	Respuesta
¿Cómo puedo saber la dirección IP de mi impresora Ethernet?	Puede verla en la pantalla LCD de la impresora si la opción Ethernet está funcionando correctamente. Seleccione Info y luego pulse Next varias veces hasta que aparezca la dirección IP.
¿Puedo imprimir desde mi PC a varias impresoras Ethernet?	Sí. Utilice el asistente para agregar impresoras de Windows para crear una nueva instancia de la nueva impresora. Para ello, es posible que tenga que añadir un nuevo "Puerto de impresora de tarjetas TCP/IP remoto" configurado para comunicarse con la nueva impresora a través de la correspondiente dirección IP. Consulte la documentación oportuna de Windows para más ayuda.
¿Es posible que varios PC envíen trabajos de impresión a la impresora Ethernet?	Sí. Cada PC debe tener instalado el software del controlador de impresora correspondiente a la impresora Fargo habilitada para Ethernet y debe estar conectado a dicha impresora mediante la dirección IP correcta.
¿Puedo imprimir desde mi PC a una impresora Ethernet en otro segmento de red?	Sí. Si conoce la dirección IP de la impresora en cualquier segmento de la red, puede imprimir en ella.
¿Puedo usar Fargo IP Tracer para ubicar impresoras en otro segmento de red?	No. IP Tracer sólo puede localizar impresoras compatibles con Fargo ubicadas en el mismo segmento de red (que el PC donde se ejecuta el IP Tracer).

Continúa en la página siguiente

Revisión de las preguntas frecuentes (continuación)

Pregunta	Respuesta
¿Cómo puedo actualizar el firmware de impresora de mi impresora habilitada para Ethernet?	<p>Se realiza de la misma manera que para una impresora conectada mediante USB. El PC desde donde se hace la actualización debe tener instalado el controlador de la impresora Fargo que desea actualizar.</p> <p>Siga este procedimiento.</p> <ol style="list-style-type: none">1. Ejecute la utilidad de impresora Fargo Workbench desde el menú de Inicio: Vaya a Inicio -> Programas -> Fargo -> Fargo Workbench Printer Utility -> Fargo Workbench.2. Seleccione la impresora Fargo que desea actualizar en el cuadro desplegable.3. Vaya a la ficha Firmware Updates (Actualizaciones de firmware).4. Si necesita descargar el archivo de actualización desde Internet, seleccione el botón Download firmware.5. Seleccione el archivo de actualización con el botón Select firmware (seleccionar firmware).6. Coloque la impresora en modo de actualización. Consulte las instrucciones para su impresora Fargo específica.7. Pulse el botón Send firmware (enviar firmware).
¿Cómo puedo actualizar el firmware del servidor de impresión de la impresora HDP5000?	<p>Dado que el servidor de impresión va integrado en el firmware de impresión principal de la HDP5000, no existe ninguna actualización del firmware distinta para el servidor de impresión. (Nota: Por tanto, las actualizaciones se llevan a cabo con el firmware de la impresora principal.)</p>
¿Cuál es el nombre de usuario y la contraseña predeterminados de la impresora?	<p>Las contraseñas predeterminadas están en blanco (es decir, una cadena vacía).</p> <ul style="list-style-type: none">• Los usuarios predeterminados son: root para el usuario administrativo y guest para el usuario sin derechos administrativos.• La HDP5000 admite dos (2) usuarios.

Continúa en la página siguiente

Revisión de las preguntas frecuentes (continuación)

Pregunta	Respuesta
¿Qué sucede si pierdo la contraseña de la impresora o si no la acepta?	<p>La HDP5000 dispone de una selección de menú que permite restaurar los nombres de usuario y las contraseñas a sus valores predeterminados.</p> <p>Options > Menu > Network Settings > Reset Passwords (Opciones > Menú > Configuración de red > Restablecer contraseñas)</p>
¿Qué debo hacer si la red cambia la dirección IP de la impresora?	<p>Siga este procedimiento:</p> <ol style="list-style-type: none">1. Póngase en contacto con su administrador de red. Solicítele que su dirección IP actual sea reservada o que le proporcione una dirección IP específica que pueda usar para configurar la interfaz Ethernet. <p>O BIEN</p> <ol style="list-style-type: none">2. Seleccione una dirección IP que usted sepa que no será utilizada por ningún otro PC, servidor o dispositivo de red. Use esos valores para configurar su impresora con una configuración de red estática. <p>(Precaución: no haga esto a menos que sepa que estos valores de configuración siempre estarán disponibles.)</p>

Continúa en la página siguiente

Revisión de las preguntas frecuentes (continuación)

Pregunta	Respuesta
¿Cómo puedo volver a configurar el controlador de la impresora del PC para conectar con otra impresora o a través de una dirección IP distinta?	<p>Utilice el "Asistente para agregar impresoras" de Windows para crear una instancia de impresora y comunicar con la impresora a través de la nueva dirección IP.</p> <p>Para ello, es posible que tenga que añadir un nuevo "Puerto de impresora de tarjetas TCP/IP remoto" configurado para comunicarse con la impresora a través de la correspondiente dirección IP.</p> <p>Consulte la documentación oportuna de Windows para más ayuda.</p>
¿Cómo puedo verificar o cambiar la dirección IP donde el controlador de impresora instalado espera encontrar la impresora?	<p>Siga este procedimiento.</p> <ol style="list-style-type: none">1. Abra la ventana de propiedades del controlador de la impresora.2. Seleccione Inicio -> Configuración -> Impresoras y faxes -> [el controlador de la impresora] -> Propiedades.3. En la ficha Puertos, seleccione Configurar puerto. El nombre del host indicará la dirección IP de la impresora conectada. (Nota: si no coincide con la dirección IP de la impresora, puede cambiarla en esta ventana).4. Escriba la dirección IP correcta.5. Pulse Aceptar.6. Pulse Aplicar.7. Pulse Cerrar.

Continúa en la página siguiente

Revisión de las preguntas frecuentes (continuación)

Pregunta	Respuesta
¿Cómo puedo definir la configuración IP de la impresora?	<ul style="list-style-type: none">De manera predeterminada, la impresora está configurada para la asignación de una dirección IP dinámica. Es decir, intentará obtener su dirección IP y otras configuraciones de la red. Si se le proporciona una configuración de red válida, la utilizará. <p>O BIEN</p> <ul style="list-style-type: none">Puede optar por configurar la impresora usando una configuración de red y dirección IP estática. (Nota: esta información se puede introducir mediante la página Web Network de la impresora o el programa Fargo IP Tracer.)
¿Cómo puedo elegir una dirección IP estática para la impresora Ethernet?	<p>Puede usar las páginas Web si conoce la dirección IP actual. Véase el procedimiento <u>Acceso a la página de inicio de HDP5000</u>.</p> <p>O BIEN</p> <p>Puede usar Fargo IP Tracer, que le permite encontrar impresoras Fargo compatibles y especificar sus direcciones.</p> <p>La HDP5000 permite también guardar la configuración de red actual como valores estáticos mediante el menú de la pantalla LCD (Options: Menu: Network Settings: Save Addresses [Opciones: Menú: Configuración de red: Guardar direcciones]).</p> <p>(Nota: puede guardar direcciones estáticas. Sin embargo, no se usarán hasta que reconfigure la impresora para usar estas direcciones estáticas y la reinicie.</p>

Pregunta

¿Cómo puedo configurar la impresora para que funcione con una dirección IP estática?

Respuesta

Puede usar las páginas Web si conoce la dirección IP actual.

- Seleccione el botón **Use the following IP address** (Usar la siguiente dirección IP) en la página Web **Network** (Red).

O BIEN

- Use Fargo IP Tracer, que le permite encontrar impresoras Fargo compatibles y especificar sus direcciones.

La HDP5000 también permite utilizar los menús de la pantalla LCD para guardar las direcciones IP actuales como estáticas (véase más arriba) y luego cambiar DHCP (selección de direcciones IP dinámicas) al modo DESHABILITADO:

Options: Menu: Network Settings: DHCP: Change
(Opciones: Menú: Configuración de red: DHCP: Cambiar)

Continúa en la página siguiente

Revisión de las preguntas frecuentes

Pregunta	Respuesta
¿Qué indican los LED junto a la conexión Ethernet en la parte posterior de la impresora?	<ul style="list-style-type: none">• En la impresora HDP5000: El LED verde indica una conexión Ethernet válida. El LED ámbar indica actividad en la red.
¿Cómo puedo imprimir una página de prueba desde Windows para verificar la configuración Ethernet de la impresora y el controlador de la impresora?	<p>Siga este procedimiento.</p> <ol style="list-style-type: none">1. Abra la ventana de propiedades del controlador de la impresora.2. Seleccione Inicio -> Configuración -> Impresoras y faxes -> [el nombre de su controlador de impresora (por ejemplo, HDP5000 Card Printer)] -> Propiedades.3. Asegúrese de que las preferencias de impresión estén definidas correctamente para la cinta instalada en la impresora. Luego, pulse el botón Print Test Page (Imprimir página de prueba).

Glosario

Término	Definición
MAC (Control de acceso a medios)	Dirección única de valor numérico asociada a un dispositivo de red que le da a éste una identidad única. Esta dirección es asignada por el fabricante del dispositivo para garantizar su exclusividad.
TCP (Protocolo de control de transmisiones)	Protocolo de red que permite la comunicación fiable entre los dispositivos a través de la red.
IP (Protocolo de Internet)	Protocolo de red que identifica dispositivos y mensajes mediante direcciones, de manera que se pueda establecer la comunicación entre dispositivos de diferentes redes locales.
TCP/IP	Comunicaciones de red mediante los protocolos TCP e IP.
ICMP (Protocolo de mensajes de control de Internet)	Protocolo de mensajes básico de Internet.
DHCP (Protocolo de configuración dinámica de host)	Protocolo utilizado por una red para asignar automáticamente valores de red a los dispositivos conectados de modo que puedan funcionar de forma conjunta.
DNS (Sistema de nombres de dominio)	Define el protocolo de red que permite a los dispositivos localizar direcciones IP en un servidor de nombres de red.
Dirección de servidor DNS	Dirección del servidor que realiza la traducción de un nombre descriptivo a una dirección IP.
Sufijo de dominio DNS	Sufijo que se añade al nombre de dominio para formar un nombre completo.

Glosario (continuación)

Término	Definición
SNMP (Protocolo simple de administración de red)	Éste es un protocolo para los servicios de administración de red. Este protocolo proporciona un medio para que los dispositivos compatibles de la red, llamados agentes, almacenen datos sobre sí mismos en Bases de información de administración (MIB) y proporcionen estos datos a los solicitantes de SNMP.
MIB (Base de información de administración)	Descripción formal de la manera en que se puede obtener acceso a un agente usando SNMP y de las funciones que se pueden administrar.
Configuración de red	Parámetros básicos de la red necesarios para configurar la interfaz de red. (Nota: estos parámetros incluyen la dirección IP, la máscara de subred, la puerta de enlace predeterminada, la dirección de servidor DNS y el sufijo de dominio DNS).
Direcciones IP	Especifica las direcciones IP actuales, que son valores de 32 bits expresadas normalmente en formato de cuatro cifras separadas por puntos. (Nota: esta dirección no puede coincidir con la de otro dispositivo de la misma red local).
Máscara de subred	Especifica un valor de 32 bits que utilizan los enrutadores para enviar un mensaje a la subred correcta.
Puerta de enlace predeterminada	Especifica la dirección del enrutador (en una red que usa subredes) que reenvía el <u>tráfico</u> a un destino fuera de la subred del dispositivo de transmisión.
Telnet	Programa común de emulación de terminal que permite al usuario enviar comandos a un dispositivo conectado por TCP/IP y recibir respuestas.
UDP (Protocolo de datagramas de usuario)	Define un protocolo para el envío y recepción de mensajes en una red.
Syslog	Método estándar para registrar eventos del sistema.
Usuario root	Usuario con derechos administrativos para cambiar cualquier configuración de la impresora.
Usuario guest	Usuario sin derechos para modificar las configuraciones de la impresora.
Ping	Utilidad o comando común que envía un mensaje a los dispositivos de red solicitando que devuelvan un mensaje. (Nota: este comando se usa para diagnosticar si un dispositivo está en la red o para solucionar problemas de conexión).

Sección 7: Módulo de laminación de tarjetas

La HDP5000 admite el accesorio opcional del Módulo de laminación de tarjetas. Este módulo puede solicitarse previamente instalado de fábrica en la impresora o puede adquirirse por separado como módulo complementario.

Una vez instalado, el módulo de laminación de tarjetas permite aplicar sobrelaminados certificados por Fargo para obtener tarjetas más seguras y a prueba de manipulación. En esta sección se explican todos los aspectos del funcionamiento del módulo de laminación de tarjetas y los materiales de sobrelaminado existentes.

a. Véase [Uso de la ficha Laminación \(HDP5000-LC\)](#).

ATENCIÓN: Las impresoras de tarjetas Fargo requieren cintas de impresión muy especializadas para que funcionen correctamente. Para maximizar la vida útil de la impresora, su fiabilidad, la calidad y la durabilidad de las tarjetas impresas, deben utilizarse únicamente suministros certificados por Fargo. Por este motivo, la garantía de Fargo queda invalidada, cuando no lo prohíba la ley, si se utilizan suministros no certificados por Fargo. Contacte con su distribuidor autorizado para solicitar más materiales.

Revisión del módulo de laminación de tarjetas



Instalación del módulo de laminación de tarjetas

Introducción

En la siguiente guía se detalla el procedimiento de instalación paso a paso del módulo de laminación de la HDP5000 y del accesorio del controlador de la impresora. Consulte la Guía del usuario de la impresora/codificadora de alta definición HDP5000 para conocer los detalles sobre cómo utilizar el nuevo módulo de laminación de tarjetas.

A continuación se indica el tiempo que requiere cada instalación:

- **Instalación del módulo de laminación (tiempo requerido):** El proceso de instalación del hardware requiere aproximadamente entre 10 y 15 minutos.
- **Instalación del software del controlador (tiempo requerido):** El proceso de instalación de este software tardará aproximadamente de 2 a 6 minutos (dependiendo de la velocidad de su PC).

Los requisitos del sistema son los siguientes:

- IBM-PC o equipo compatible, Windows® 2000/XP, microprocesador Pentium® a 500 MHz con 256 MB de RAM o más, 500 MB de espacio libre en el disco duro o más y USB 2.0.

Inspección del módulo de laminación de tarjetas

Cuando desembale el módulo de laminación, revise el embalaje para asegurarse de que no ha resultado dañado durante el transporte. (**Nota:** Asegúrese de que todos los accesorios suministrados se incluyen con la unidad.)

El nuevo módulo de laminación va empaquetado en un embalaje estándar para la impresora/codificadora de tarjetas HDP5000. (**Nota:** Se recomienda que conserve el embalaje por si en el futuro tuviera que transportar la impresora/codificadora/laminador de tarjetas.)

Desembalaje del módulo de laminación de tarjetas

Los siguientes elementos acompañan al nuevo módulo de laminación:

- Módulo de laminación de tarjetas
- Fuente de alimentación con cable de corriente (para el módulo de laminación de tarjetas)
- Tarjeta de la garantía
- Tarjeta de registro

Elección de una correcta ubicación

Siga estas recomendaciones:

- Coloque la unidad en un lugar bien ventilado para evitar la acumulación interna de calor.
- Utilice las dimensiones de la impresora (10,75 Al. x 35,5 An. x 13 Pr.) como orientación para dejar los espacios libres mínimos de la unidad. (**Nota:** deje espacio libre suficiente sobre la unidad para que encaje cuando las tapas estén abiertas.)
- No instale la unidad cerca de fuentes de calor, como son los radiadores o conductos de aire.
- No instale la unidad en un lugar que esté expuesto directamente a la luz solar, a excesivo polvo, a vibraciones mecánicas o a impactos.

Prevención de la condensación por humedad

Si la unidad pasa directamente de un lugar frío a uno caluroso o si se coloca en una habitación muy húmeda, la humedad podría condensarse dentro de la unidad. (**Nota:** De ser así, la calidad de impresión podría no ser óptima.)

Siga este procedimiento:

- Deje la unidad apagada en una habitación cálida y seca durante varias horas antes de su utilización. (**Nota:** Esto permitirá que la humedad se evapore.)

Instalación del accesorio del módulo de laminación

Piezas incluidas: Kit del accesorio del módulo de laminación, tarjeta PCB-INTF, llave hexagonal y tornillos.

Herramientas necesarias: Llave hexagonal, incluida en el kit.

Tiempo de reparación estimado: 10 minutos.

Paso	Procedimiento
1	 Precaución: apague la impresora y desconecte el cable de alimentación.
2	Retire las conexiones de comunicaciones USB, serie y Ethernet. Importante: No retire las tapas para este procedimiento.
3	El módulo de laminación se instala en el lado de salida del módulo de giro. O BIEN Si no existe módulo de giro, se instala en el lado de salida de la impresora. Retire de la bandeja de salida de tarjetas
4	a. Retire la tapa de ampliación del lado de salida (D910139-01). b. Suelte el enganche de la tapa de ampliación. c. Tire de la parte inferior de la tapa de ampliación para separarla de la impresora.
5	a. Apoye la impresora y el módulo de giro sobre su parte trasera. b. Emplee la llave hexagonal para retirar los dos (2) tornillos de la parte inferior del módulo de giro. Guarde los tornillos para volver a colocarlos posteriormente.
6	Introduzca las pestañas de fijación del módulo de laminación y la placa PCB-INTF en las ranuras pertinentes de la base de la impresora o del módulo de giro.
7	Fije el módulo de laminación a la impresora valiéndose de los dos (2) tornillos. Consulte la imagen A en la página siguiente.

Continúa en la página siguiente

Instalación del accesorio del módulo de laminación (continuación)

Imagen A: Muestra la impresora, el módulo de giro y el módulo de laminación. Introduzca las pestañas de fijación del módulo de laminación y la placa PCB-INTF en las ranuras pertinentes de la base de la impresora o del módulo de giro.

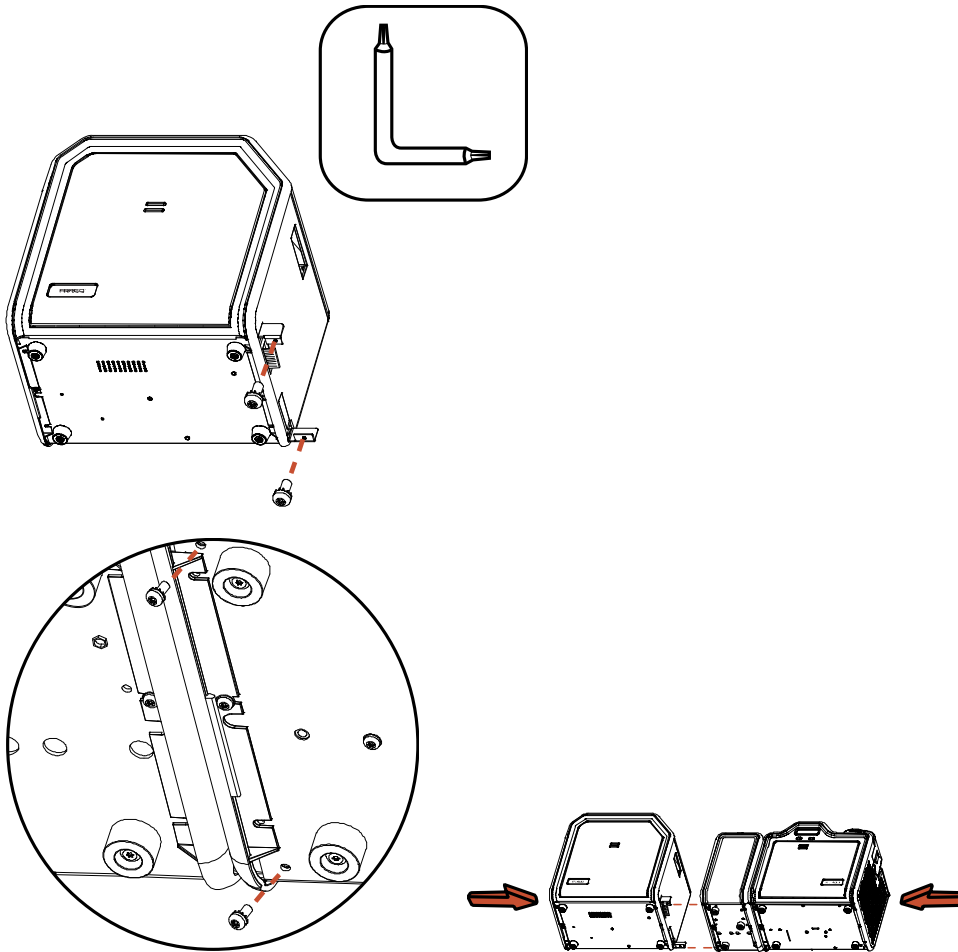

Ajuste de la posición de la laminación en la tarjeta

El módulo de laminación de tarjetas dispone de un regulador de la posición de la laminación que permite el ajuste fino del lugar donde se va a colocar la laminación en la tarjeta.

Paso	Procedimiento
1	<p>Consulte la imagen A (a continuación).</p> <ul style="list-style-type: none"> El regulador de ajuste para colocar la laminación es el regulador de color gris claro situado a la derecha de los cartuchos de laminación. La impresora tendrá cargado uno o dos cartuchos de película (dependiendo de si se trata de un módulo de laminación simple o doble).
2	<p>Imprima una tarjeta de prueba para ver si es necesario ajusta la laminación.</p> <ul style="list-style-type: none"> Gire el regulador a la derecha (hacia el signo negativo) para desplazar el parche hacia el borde anterior del módulo de laminación. Gire el regulador a la izquierda (hacia el signo positivo) para desplazar el parche hacia el borde posterior del módulo de laminación. Consulte el gráfico de la etiqueta de instrucciones situada en la tapa delantera abierta para realizar este ajuste. Consulte la imagen B (a continuación).

Pantalla A: Consulte el Paso 1 de los procedimientos (más arriba)

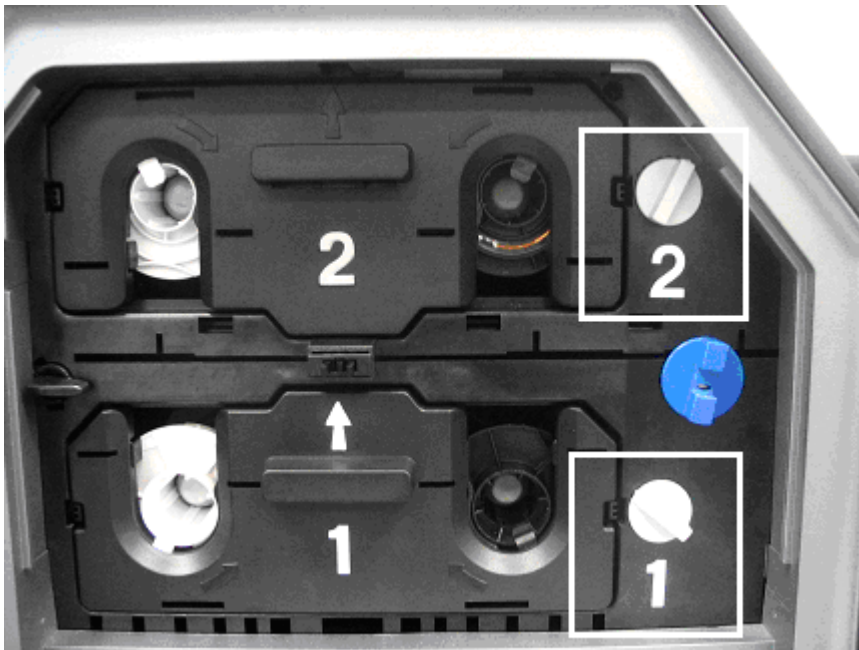

Ajuste de la posición de la laminación en la tarjeta

Imagen B: Consulte el Paso 2 de los procedimientos (en la página anterior)

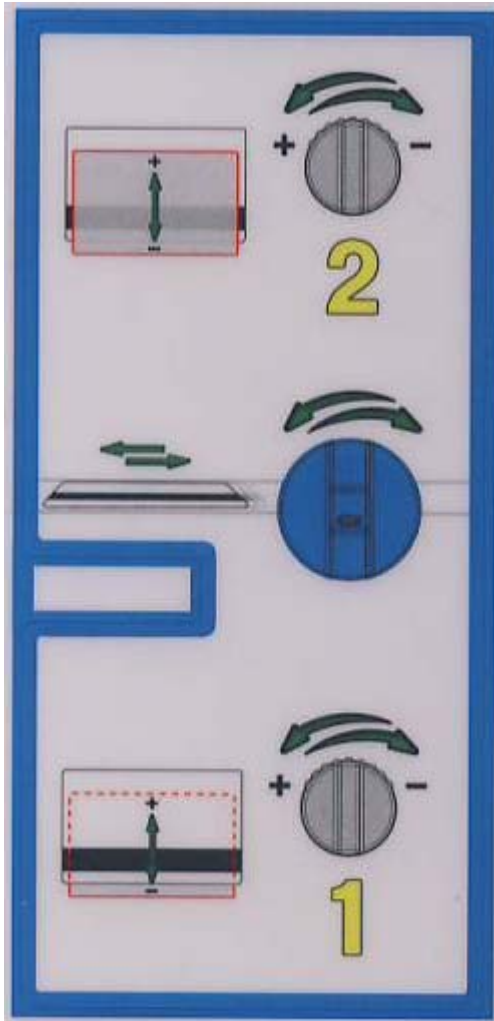

Ajuste del alisador de tarjetas

El módulo de laminación de tarjetas dispone de un alisador de tarjetas regulable que permite el ajuste fino de la lisura de las tarjetas laminadas. Este alisador funciona curvando las tarjetas al revés cuando pasan por el laminador cuando aún están calientes.

En la mayoría de casos, el alabeo de la tarjeta constituye un problema si se lamina por una sola cara de la tarjeta provista de un centro a base de PVC en lugar de un centro a base de poliéster. Las tarjetas con centro a base de poliéster no son termorresistentes y no son recomendables para la laminación.

Por defecto, el alisador de tarjetas viene configurado de fábrica para tratar tarjetas del tipo UltraCard III. (**Nota:** Si observa que el grado de alabeo de las tarjetas es inaceptable, consulte las indicaciones siguientes para ajustar el alisador de tarjetas.)

Paso	Procedimiento
1	Abra la tapa delantera del módulo de laminación de tarjetas.
2	<p>El regulador de ajuste del alisador de tarjetas es el regulador negro situado a la izquierda del laminador. Siga este procedimiento:</p> <ul style="list-style-type: none"> • Si las tarjetas laminadas se comban hacia abajo, gire el regulador de ajuste del alisador de tarjetas en sentido contrario a las agujas del reloj. (Nota: De este modo se crea mayor contacto entre el rodillo del alisador y la tarjeta con el fin de aumentar la presión de curvatura inversa.) • Para obtener los mejores resultados, apriete el regulador y gírelo 15 grados, a continuación imprima y lamine una tarjeta. Repita este proceso según sea preciso.
3	<p>Si la tarjeta se comba hacia arriba, la presión de curvatura inversa puede ser demasiado elevada. Siga este procedimiento:</p> <ul style="list-style-type: none"> • En este caso, gire el regulador en el sentido de las agujas del reloj. (Nota: Existen tipos de tarjetas con muy poca resistencia al calor y no son aptas para la laminación.)

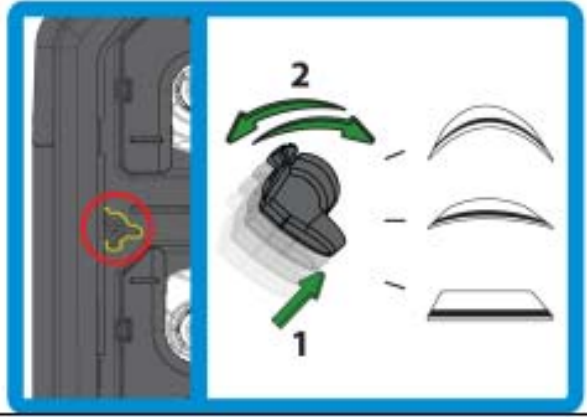

Sección 8: Ajustes de la impresora

La finalidad de esta sección es facilitar al usuario información específica sobre los procedimientos de ajuste de la impresora.

Importante: Las impresoras de tarjetas Fargo requieren cintas de impresión muy especializadas para que funcionen correctamente. Para maximizar la vida útil de la impresora, su fiabilidad, la calidad y la durabilidad de las tarjetas impresas, deben utilizarse únicamente suministros certificados por Fargo. Por este motivo, la garantía de Fargo queda invalidada, cuando no lo prohíba la ley, si se utilizan suministros no certificados por Fargo. Contacte con su distribuidor autorizado para solicitar más materiales.

Impresión en tarjetas alternativas

Selección de las tarjetas adecuadas y optimización del proceso de impresión de la HDP

Con objeto de optimizar las capacidades de la impresora de tarjetas HDP con tarjetas provistas de superficies difíciles de imprimir, recomendamos evaluar la selección de tarjetas antes de instalar la impresora.

La variabilidad de tarjetas se basa en:

- **Distintas texturas de superficie y diferentes fuentes de materias primas:** Esto puede requerir diferentes parámetros de transferencia de películas HDP.
- **Métodos variados de montaje de tarjetas inteligentes con CI y tarjetas de proximidad:** Los adhesivos especiales que se emplean para adherir un chip inteligente a una tarjeta de plástico pueden reaccionar a la presión y temperatura del rodillo de transferencia.
- **Limpieza de las tarjetas:** El proceso HDP no descarta la necesidad de utilizar tarjetas limpias. Las tarjetas con mejor aspecto siempre son las que tienen la superficie más limpia. La suciedad y los residuos de una tarjeta pueden aparecer como imperfecciones de la superficie y pueden reducir la vida útil de la propia imagen.

Realización de la prueba de adherencia con cinta adhesiva

Es importante realizar pruebas de adherencia con cinta adhesiva ya que Fargo no puede asegurar qué temperatura de transferencia ni qué tiempo de permanencia son los óptimos (si se imprimen tarjetas que no sean UltraCard III). (**Nota:** los valores de transferencia óptimos puede variar según el tipo de tarjeta.)



Precaución: Si el tiempo y la temperatura son inadecuados, podrían obtenerse tarjetas más vulnerables al desgaste acelerado y a la migración de tintas. Emplee el suficiente tiempo y temperatura para transferir la película HDP a la tarjeta y garantizar una tarjeta duradera y resistente.

Paso	Procedimiento
1	Compruebe la calidad de adherencia de la película HDP a la tarjeta imprimiendo tarjetas de muestra y realizando una prueba con cinta adhesiva.
2	Seleccione UltraCard IIIs-Glossy PVC si la tarjeta es brillante e imprima una tarjeta de prueba.
3	<p>a. Aplique una tira de 12 mm de ancho de cinta adhesiva transparente de tipo Scotch (como la 3M modelo 600) y de, al menos, 50 mm de largo, firmemente a lo ancho la superficie de la tarjeta y elimine todas las burbujas de aire con el dedo.</p> <p>b. Retire la cinta con suavidad y rapidez (a aproximadamente 50 mm/s) tirando de ella en ángulo recto (90 grados) respecto de la tarjeta. (Nota: El IPC recomienda un mínimo de tres pruebas para la evaluación de cada tipo de tarjeta.)</p>

Realización de la prueba de adherencia con cinta adhesiva



VÁLIDO: Transferencia muy leve a la cinta



VÁLIDO: Absolutamente SIN transferencia a la cinta

Realización de la prueba de adherencia con cinta adhesiva (continuación)

Paso	Procedimiento
4	<p>Examine visualmente la tarjeta y la tira de cinta adhesiva despegada de la tarjeta para comprobar si se ha extraído parte de la película HDP de la tarjeta.</p> <ul style="list-style-type: none"> • Si hay residuos (p.ej. aceite o grasa de las puntas de los dedos) en la superficie de la tarjeta, los resultados de la evaluación podrán verse comprometidos. • Si las partículas de la película HDP impresas y transferidas (a) se desprenden de la tarjeta y (b) se adhieren a la cinta, será indicio de una adhesión incorrecta de la película HDP a la tarjeta. Se precisa mayor calor y tiempos de permanencia para resolver este problema. <p>Las muestras 1, 2 y 3 representan el nivel de adherencia que cabe esperar.</p> <ul style="list-style-type: none"> • Resultado 1: La muestra 1 presenta una transferencia significativa a la cinta y es totalmente inaceptable. • Resultado 2: La muestra 2 revela que una transferencia <u>muy leve</u> a la cinta puede ser aceptable sin sacrificar la durabilidad general de la imagen en tarjetas de acabado mate. • Resultado 3: La muestra tres no presenta transferencia alguna a la cinta y es totalmente válida.
5	<p>Si la prueba de la cinta indica una adherencia inadecuada, aumente 5 grados la temperatura, imprima otra tarjeta y vuelva a realizar la prueba de la cinta adhesiva.</p> <ul style="list-style-type: none"> • Una vez que haya elevado la temperatura 4 veces (20 grados), reajuste la temperatura al valor predeterminado aumente el tiempo de permanencia en 0,5 segundos. • Repita este proceso hasta lograr una adherencia adecuada.

	<ul style="list-style-type: none"> • Asegúrese de que las tarjetas (en uso) tienen una rugosidad de superficie (Ra) de 50 micropulgadas o menos. <p>El fabricante de la tarjeta debe poder facilitarle esta información.</p>
--	---

Opciones del controlador de la impresora

Instalación de actualizaciones del controlador de impresión

En ocasiones, se crean nuevas versiones del controlador de la impresora con funciones nuevas o actualizadas.

- Antes de instalar una versión actualizada del controlador de la impresora, desinstale la versión que hay instalada en el sistema.
- Para ello, vaya a Inicio, Programas y seleccione la carpeta Fargo.
- A continuación, seleccione el icono **Uninstall Printer Driver** (desinstalar el controlador de la impresora) del modelo de impresora concreto (como aquí se muestra).

Paso	Procedimiento
1	Una vez desinstalado el controlador de impresión, puede instalarse la actualización. (Nota: la mejor forma de obtener las actualizaciones del controlador de impresión es descargándolas de la página Web de Fargo.)
2	<ol style="list-style-type: none"> Para descargarse la última versión del control de impresión, haga clic en el nombre de archivo resaltado con extensión .exe del controlador de impresora que se encuentra en la página Web. Se le indicará que guarde el programa en el disco. Los archivos descargables del controlador de impresión de Fargo tienen la extensión .exe y son archivos Zip autoextraíbles. (Nota: un archivo Zip es un paquete que contiene uno o más archivos. Ha sido comprimido para reducir su tamaño y facilitar la descarga de numerosos archivos a la vez. Un archivo autoextraíbles puede descomprimirse él mismo.) Pulse Aceptar y elija la carpeta en la que guardar el archivo del controlador de impresión. (Nota: es aconsejable guardarlo en una carpeta vacía para evitar que se mezclen sus archivos con otros que pueda haber en el ordenador.) Una vez que el archivo se ha descargado completamente en el ordenador, descomprima su contenido simplemente haciendo doble clic en él. (Nota: el archivo se descomprimirá él solo y revelará su contenido en una nueva lista de archivos dentro de la carpeta.)
3	Para realizar la instalación, pulse el botón Inicio , vaya a Configuración y seleccione Impresoras .
4	Haga doble clic en el icono Agregar una impresora .

Continúa en la página siguiente

Instalación de actualizaciones del controlador de impresión

Paso	Procedimiento
5	Siga las indicaciones de la pantalla para comenzar la instalación. Véase <u>Instalación del controlador de la impresora</u> . (Nota: cuando se le indique, pulse el botón Utilizar disco ; a continuación aparecerá la ventana Instalar desde disco.)
6	Pulse en Examinar , localice la carpeta que contiene los archivos del controlador de la impresora que acaba de descargar y descomprimir y pulse Aceptar . Pulse de nuevo Aceptar para cerrar la ventana Instalar desde disco y, luego, pulse Siguiente .
7	Siga el resto de indicaciones en pantalla para completar la instalación. <ul style="list-style-type: none"> • Cuando se le indique, no deje que Windows realice una prueba de impresión. • El motivo es que seguramente ya realizó una prueba de impresión cuando instaló la impresora. • Una vez instalada, el icono de la impresora de tarjetas HDP aparecerá en la carpeta de Impresoras.

Configuración del controlador de la impresora

Una vez instalado el correspondiente controlador de la impresora, deberá configurarlo con las opciones de impresión adecuadas. Para abrir la ventana de configuración del controlador de la impresora, siga los pasos recogidos a continuación para el sistema operativo concreto:

Configuración de Windows 2000/XP/2003

Paso	Procedimiento
1	Pulse el botón Inicio , vaya a Configuración y seleccione Impresoras .
2	Haga clic en el icono HDP5000 con el botón derecho del ratón. Seleccione Preferencias de impresión... si utiliza Windows 2000/XP/2003. <ul style="list-style-type: none"> • Si desea guardar de forma permanente la configuración del controlador de la impresora para no tener que volver a cambiarla, hágalo mediante la ventana de configuración principal del controlador de impresora como se ha descrito anteriormente. • Aunque la mayoría de las aplicaciones permiten modificar estas mismas opciones del controlador de la impresora desde sus propias ventanas de impresión, es posible que la configuración no se guarde de forma permanente.
3	Para modificar o comprobar las opciones del controlador de la impresora para un trabajo de impresión, consulte los temas en los que se describe cada una de las fichas del controlador de la impresora.

Uso de los botones Aceptar, Cancelar y Ayuda

Éstas son las descripciones:

- **Botón Aceptar:** Cierra el cuadro de diálogo y guarda los cambios de la configuración del controlador que se hayan introducido desde que se abrió dicho cuadro de diálogo.
- **Botón Cancelar:** Cierra el cuadro de diálogo y cancela los cambios de la configuración del controlador que se hayan introducido desde que se abrió dicho cuadro de diálogo.
- **Botón Ayuda:** Abre la Ayuda con un índice de ayuda sobre la ficha activa correspondiente.
- **Botón Aplicar:** No está activo para el usuario.

Uso de la ficha Tarjeta

Utilice esta opción para controlar las funciones específicas de la impresora.

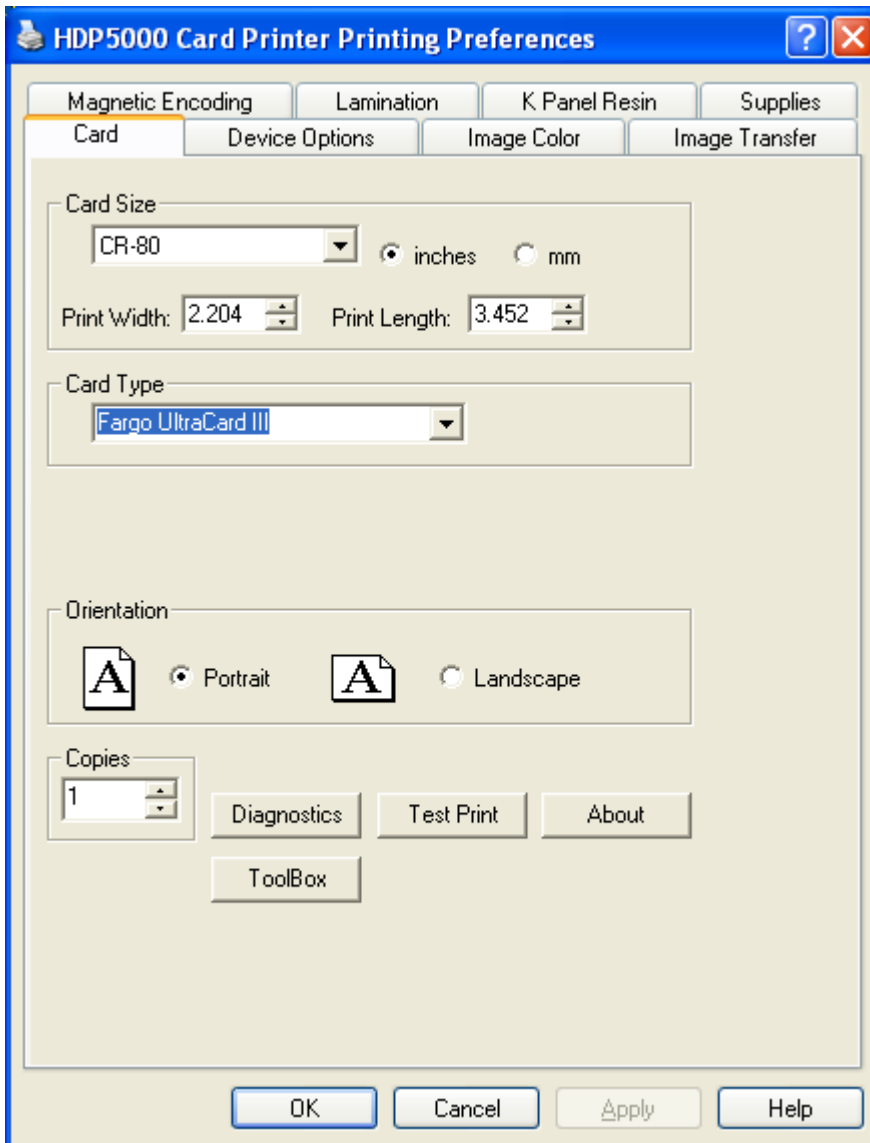

Selección del tamaño de tarjeta

Paso	Procedimiento
1	<p>Seleccione la opción de tarjeta adecuada:</p> <ul style="list-style-type: none"> • CR-80: Esta selección es el tamaño de forma predeterminado para la HDP5000. Se imprimirá una imagen de 2,125 X 3,374, incluido un sangrado de 0,04 en cada uno de sus cuatro lados haciendo un tamaño de forma total de 2,204 x 3,452 (56 x 87,7 mm). • Custom (personalizado): Esta selección sirve para crear un tamaño de forma personalizado de 1,0 x 3,0 a 2,204 X 3,452 (de 25,4 X 76,2 mm a 56 X 87,7 mm). <p>Las dimensiones del área total de impresión de cada tamaño de tarjeta aparecen en las áreas Print Width (Ancho de impresión) y Print Length (Longitud de impresión).</p> <ul style="list-style-type: none"> • Estas dimensiones del área de impresión son 0,04" (1 mm) mayor que el tamaño real de la tarjeta. Esto es así para que la impresora pueda sobreimprimir imágenes y garantizar que aparezcan de margen a margen cuando se transfieran a la tarjeta. • Por este motivo, al diseñar un formato de tarjeta, hay que configurar siempre el tamaño de la tarjeta o el tamaño de la página en el programa de diseño de las tarjetas con las dimensiones exactas de longitud y anchura de impresión que figuran en el controlador de la impresora.)

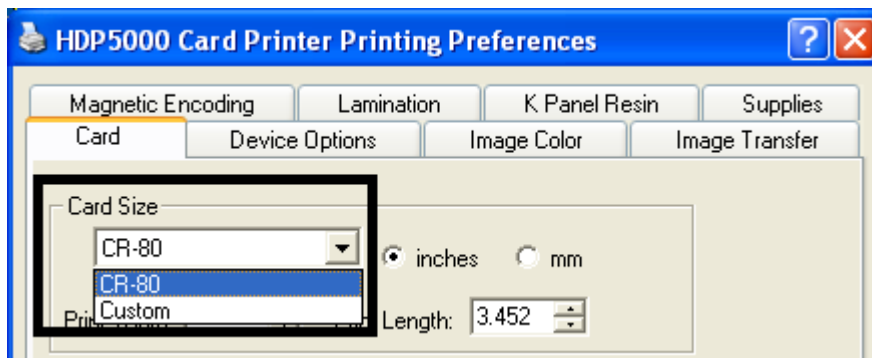

Selección del tipo de tarjeta

Seleccione el tipo adecuado de tarjeta según la composición del material de la misma.

Paso	Procedimiento
1	<p>Puede elegir entre las siguientes:</p> <ul style="list-style-type: none"> • Fargo UltraCard III (tipo de tarjeta predeterminada) • Fargo Ultracard • HID ISO Prox – Estándar (13xx) • HID ISO Prox – Compuesta (15xx) • HID Identity – Estándar (IDx20A) • HID Identity – Compuesta (HTx20E) • HID iCLASS – Estándar (20xx) • HID iCLASS – Compuesta (21xx) • HID FlexSmart – Estándar (14x0) • HID FlexSmart – Compuesta (14x6) • HID FlexSmart Prox – Estándar (14x1) • HID FlexSmart Prox – Compuesta (14x7) • Indala FlexISO – Estándar (FPISO) • Indala FLexISO XT - Compuesta (FPIXT) • Custom 1 (Pesonalizada 1) • Custom 2 (Pesonalizada 2) • Defaults (valores predeterminados): El software del controlador de la impresora HDP tiene una configuración predeterminada de temperatura de transferencia y tiempo de permanencia que proporcionan la mejor transferencia para estos tipos de tarjetas. Estos valores predeterminados se configuran automáticamente en función del tipo de tarjeta, del tipo de cinta y si se imprime por una o por ambas caras. • Selección del tipo de tarjeta: Antes de imprimir, si se utilizan estos tipos de tarjetas estándar de Fargo, asegúrese de haber elegido la opción de tipo de tarjeta correcta en la ficha Card (tarjeta) del controlador de la impresora HDP. • Ajustes correctos: Es muy importante saber que no todos los tipos de tarjetas se ajustan a estos valores predeterminados. En algunos casos, será necesario experimentar hasta dar con los valores adecuados. <p> Precaución: Si no se selecciona la opción correcta, es posible que se utilice un tiempo de permanencia y una temperatura inadecuados durante</p>

el proceso de transferencia de la imagen, lo cual se traducirá en un adherencia deficiente de la película HDP o en el alabeo de la tarjeta.

Selección del tipo de tarjeta

Consulte la página anterior.

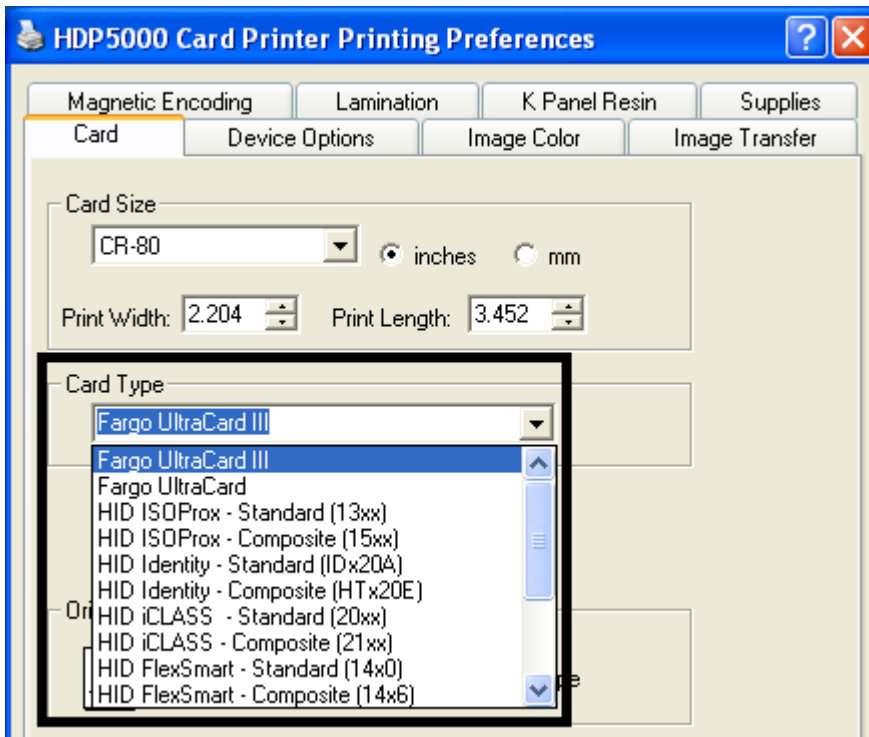

Selección del tipo de tarjeta (continuación)

Paso	Procedimiento
2	<p>Si se utiliza una tarjeta distinta a las relacionadas, seleccione la opción Custom 1 (personalizada 1) para guardar los controles personalizados de tiempo de permanencia y temperatura de transferencia en la ficha Image Transfer (Transferencia de imagen).</p> <ol style="list-style-type: none"> Haga clic en las opciones Custom e introduzca un nombre para el tipo de material de tarjeta. Haga clic en la ficha Image Transfer (Transferencia de imagen) para ajustar los deslizadores de tiempo de permanencia y temperatura a los valores adecuados. Consulte la página siguiente. (Nota: estos valores se guardarán para el tipo de tarjeta personalizada al cerrar la ventana de configuración del controlador de la impresora.) Material de tarjeta personalizado: Para determinar los ajustes adecuados para el material de tarjeta personalizado, Fargo recomienda realizar la prueba de adherencia de cinta adhesiva. <u>Realización de la prueba de adherencia con cinta adhesiva</u>

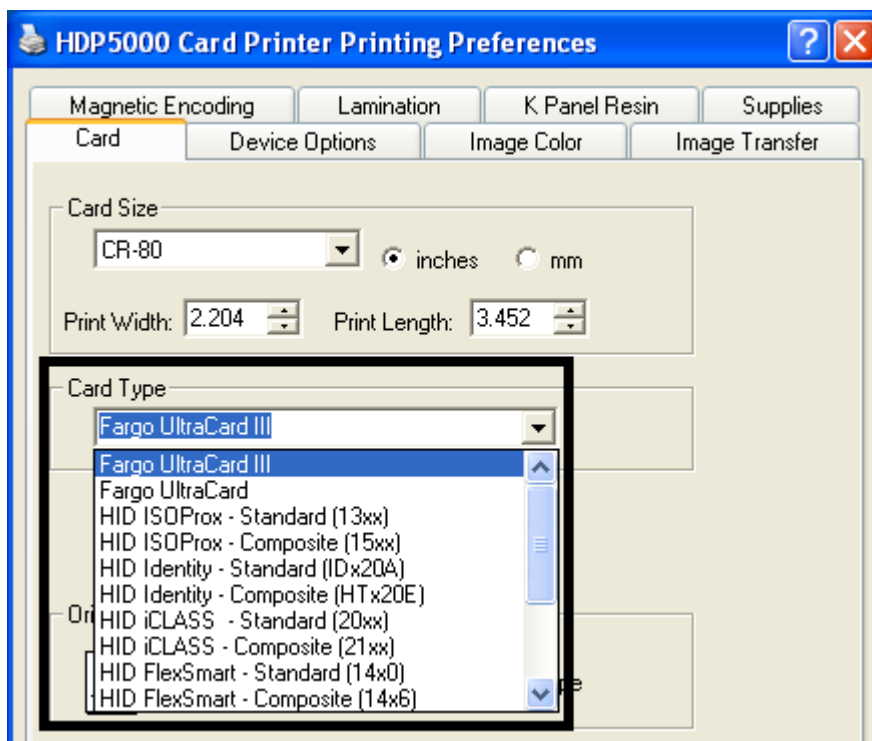

Selección del tipo de tarjeta (continuación)

Consulte el Paso 2b de la página anterior.

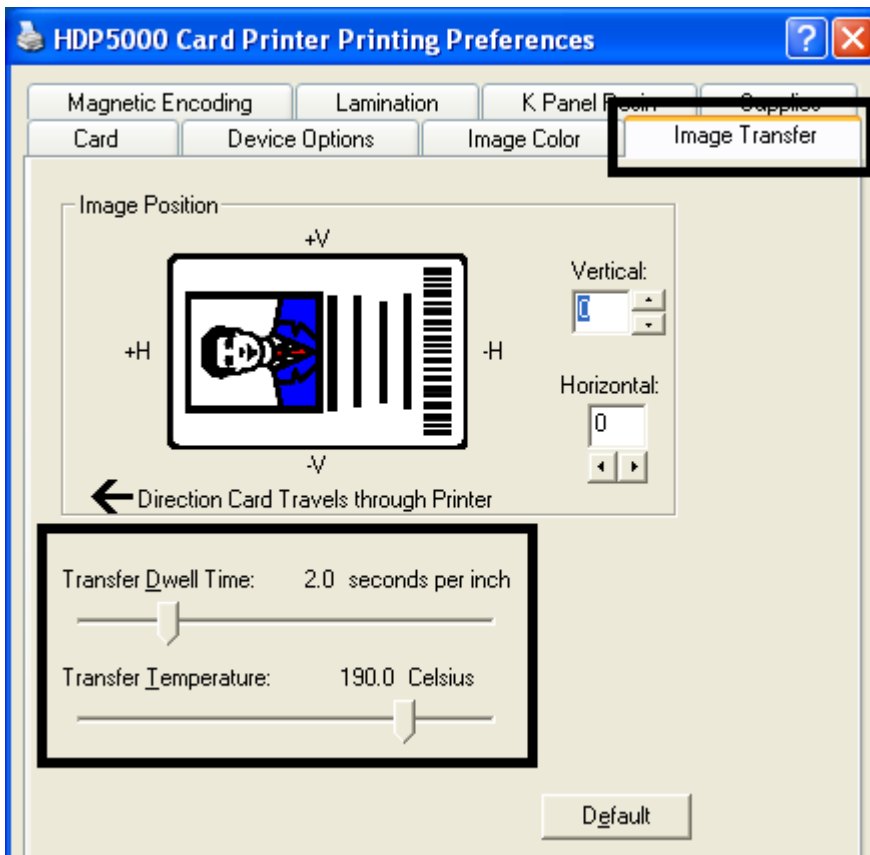

Ajuste de la orientación

Seleccione los botones de opción **Portrait** (vertical) o **Landscape** (horizontal) para la orientación.

Paso	Procedimiento
1	<p>Seleccione Portrait (Vertical) para imprimir la tarjeta en posición vertical.</p> <p>O BIEN</p> <p>Seleccione Landscape (Horizontal) para que la tarjeta se imprima en posición horizontal.</p>

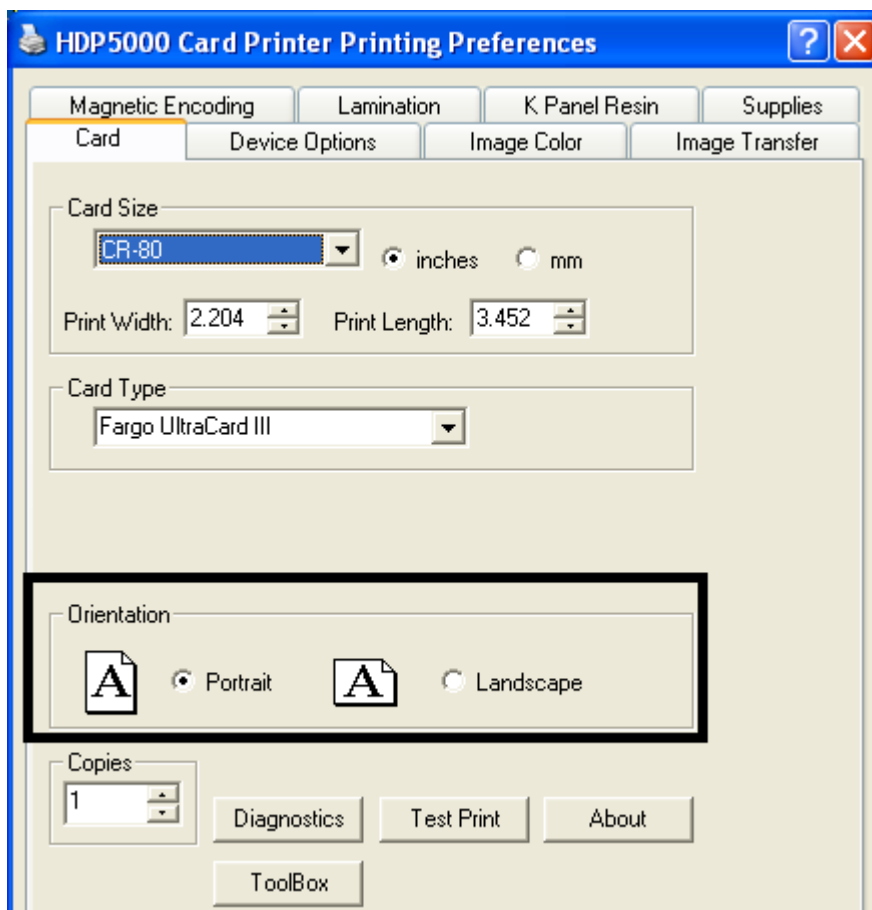

Especificación del número de copias

Especifica el número de copias que se van a imprimir.

- El límite máximo es 10.000 y el límite mínimo es 1.)

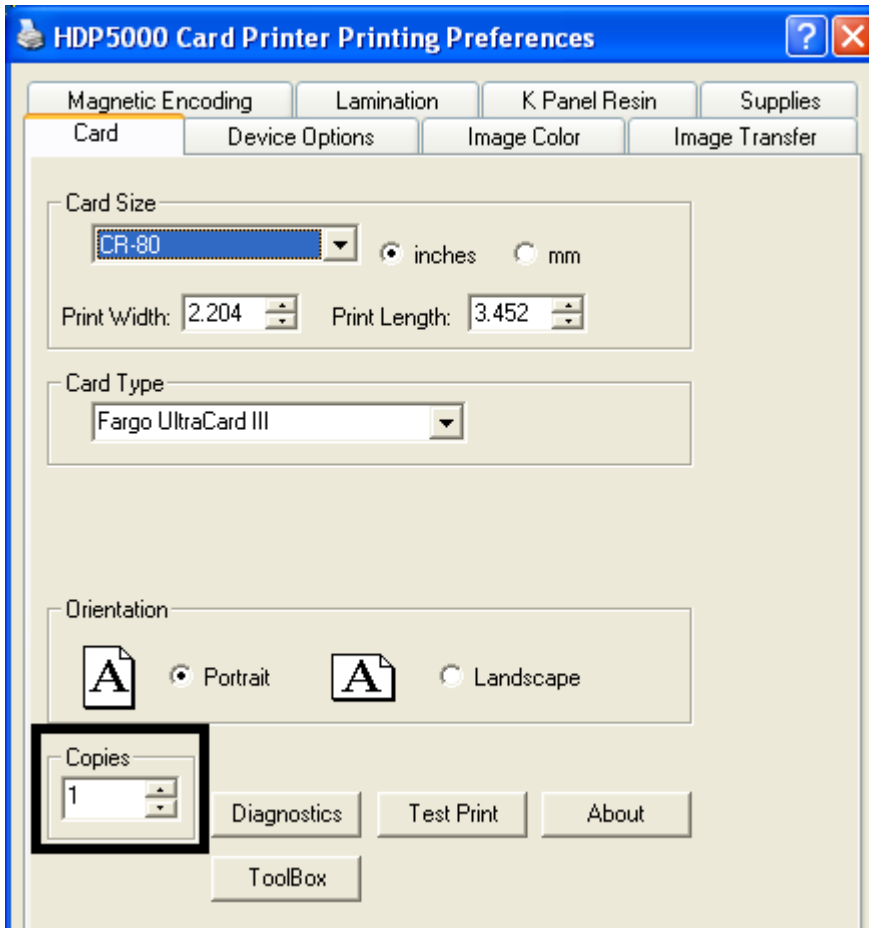

Pulsar el botón Diagnóstico

Al pulsarlo se abrirá la herramienta de diagnóstico (si está instalada).

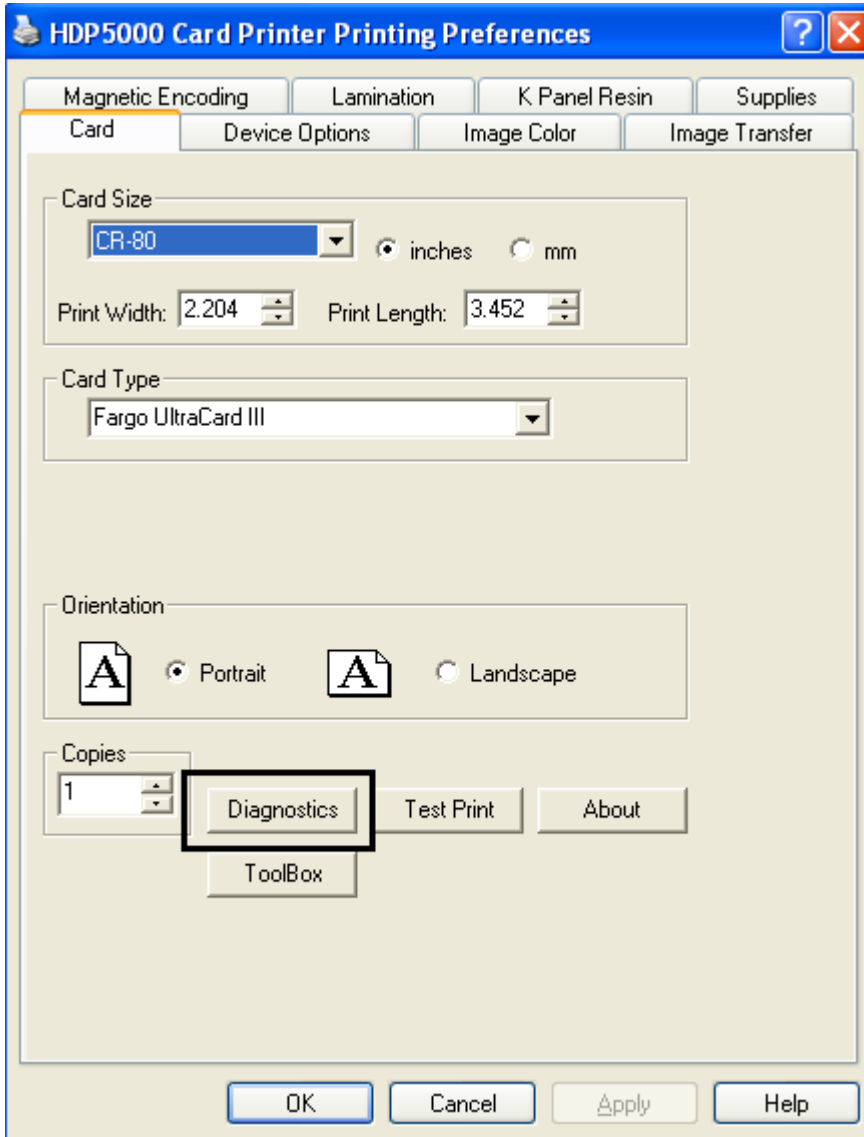

Pulsar el botón Impresión de prueba

Al pulsarlo, se envía un archivo PRN a la impresora. Véase más abajo. Este archivo imprimirá una copia a todo color más resina en el anverso de la tarjeta y una imagen de resina o sólo en negro en el reverso. Esta imagen es la misma que la suministrada en el paquete de suministros de la impresora.

- Para YMCK, el archivo PRN es a todo color y resina sólo en el anverso.
- Para YMCKK, el archivo PRN es a todo color en el anverso con resina también en el anverso y, luego, el reverso es con resina.
- Para YMC, el archivo PRN es a todo color y sólo en el anverso.
- Para YMCKH, el archivo PRN es a todo color con resina y sólo en el anverso.

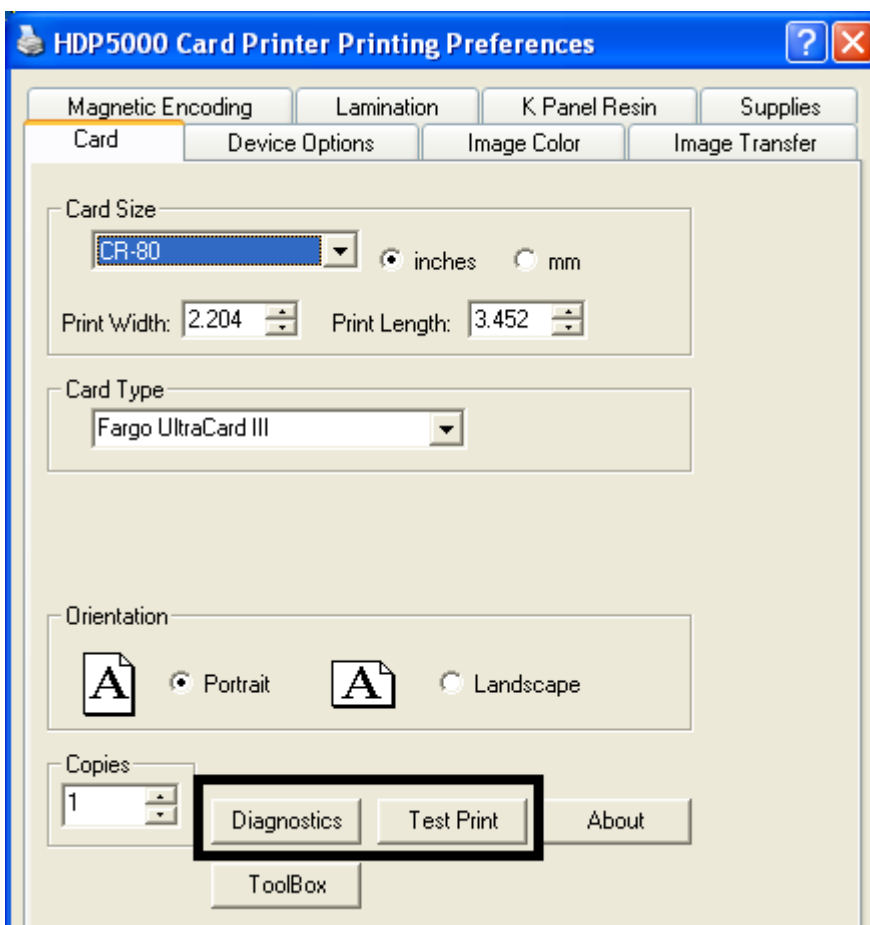

Pulsar el botón Acerca de

Pulse el botón **About** (Acerca de) para abrir un cuadro de diálogo con información de copyright, el número de versión y el código de fecha del controlador.



Pulsar el botón Toolbox

Pulse el botón **Toolbox** (Caja de herramientas). Consulte la sección [Toolbox](#) para más información y para conocer los procedimientos.

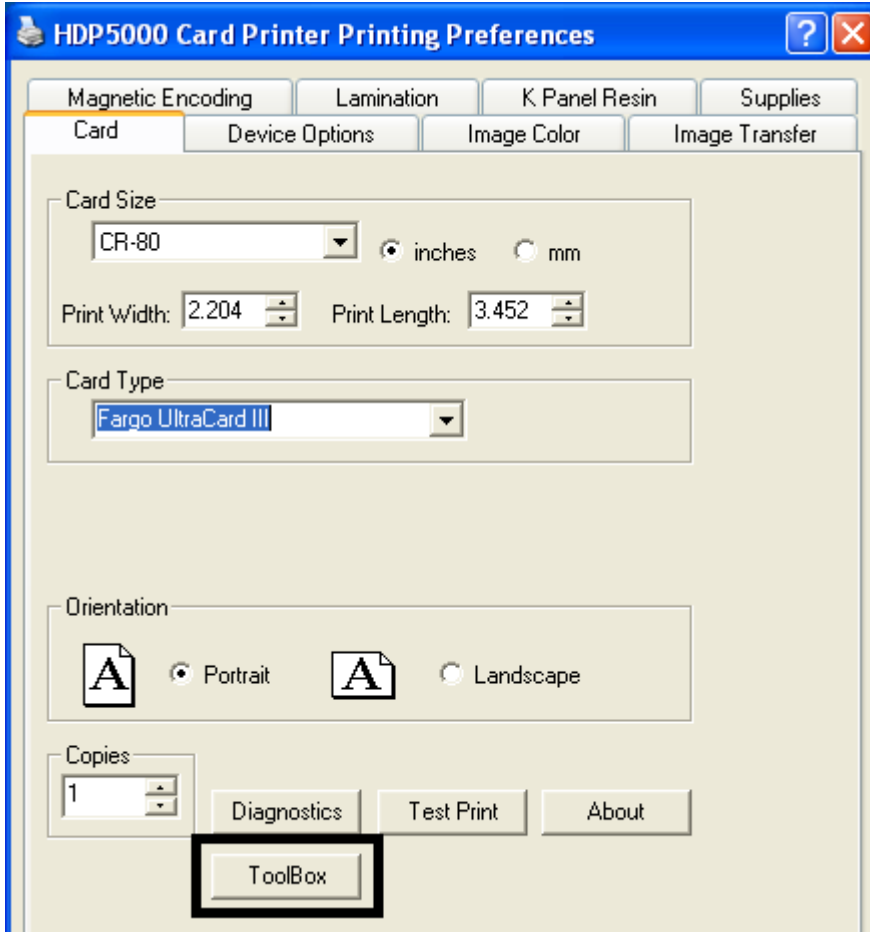

Uso de la ficha Opciones de dispositivo

Esta sección describe el uso de la ficha Device Options (Opciones de dispositivo).

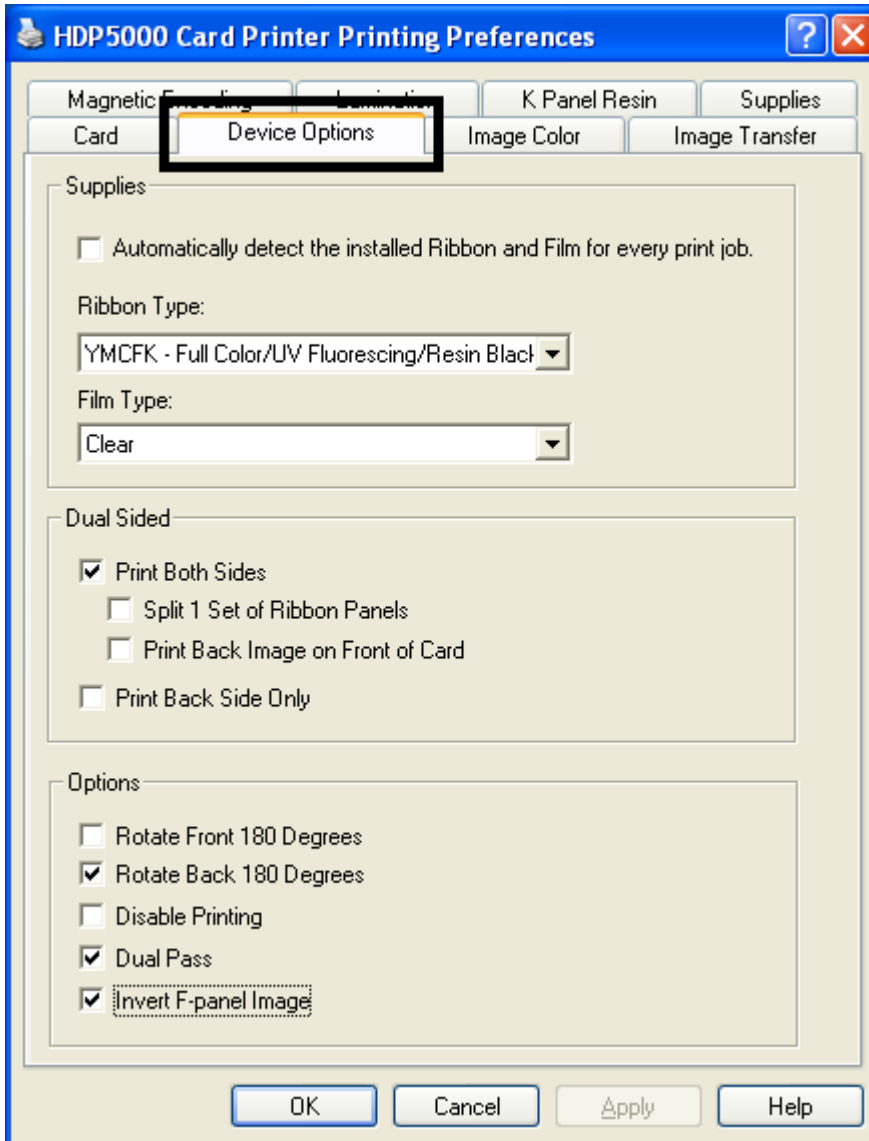

Detección de suministros con la función de tiempo de impresión

Paso	Procedimiento
1	<p>Marque la casilla Supplies (suministros) para la detección automática de los consumibles, que están formados por la cinta, la película y el laminado. Véase más abajo.</p> <ul style="list-style-type: none"> En el firmware, los valores (que representan la cinta, la película de transferencia y el laminados que hay instalados) se actualizan en el inicio (incluso cada vez que se cierra la tapa). El firmware compara los valores de la cinta, de la película y del laminado del archivo PRN con los valores que guarda relativos a los consumibles actualmente instalados. <p>Si los valores no coinciden, la pantalla LCD muestra Wrong Ribbon Error (error de cinta incorrecta), Wrong Film Error (error de película incorrecta), o bien Lam1 or 2 Wrong Film Error (error de película incorrecta de Lam1 o 2) y el controlador presenta el mensaje de error pertinente. Véase más abajo.</p>
2	<p>La siguiente información corresponde a la casilla de Supplies (suministros).</p> <ul style="list-style-type: none"> Laminator (installed) (Laminador [instalado]): El controlador detecta automáticamente la cinta, la película y el laminado que hay instalados para cada trabajo de impresión. No Laminator (installed) (Sin laminador [instalado]): El controlador detecta automáticamente la cinta y la película que hay instaladas para cada trabajo de impresión.

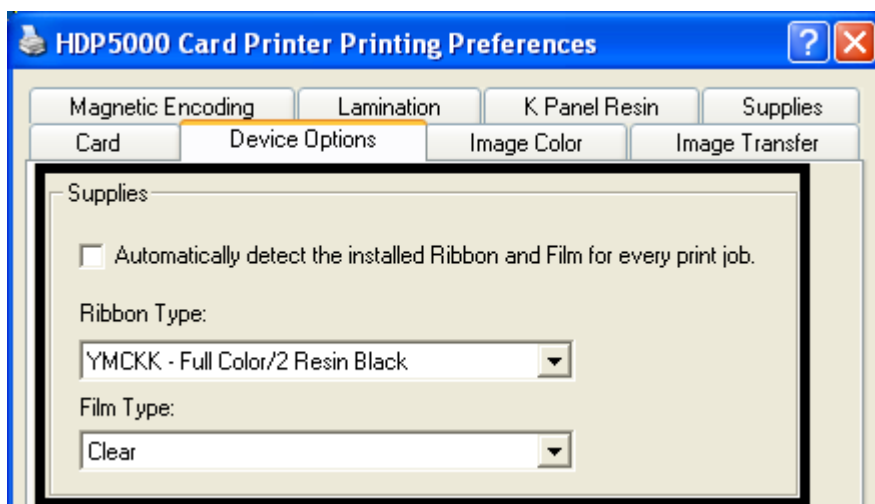



Detección de suministros con la función de tiempo de impresión (continuación)

Paso	Procedimiento
3	<p>Cuando se marca la casilla Supplies, sucede lo siguiente:</p> <ul style="list-style-type: none"> • Los cuadros desplegable Ribbon Type (tipo de cinta) y Film Type (tipo de película) aparecen desactivados y se rellenan con los valores de los suministros instalados. Las áreas Dual Sided (Doble cara) y Options (Opciones) adoptan los valores predeterminados para los suministros detectados. • Por ejemplo, las opciones de Dual Side (doble cara) no están disponibles si no hay instalado un módulo de giro. Esta función permite la detección automática de un accesorio instalado si detecta o no suministros de forma automática. • Antes de que el controlador inicie cada trabajo, obtiene los valores de los consumibles del firmware. • No se encuentra ninguna impresora o no hay instalada ninguna cinta, es posible marcar la casilla de verificación. (Nota: se mantendrán los valores de cinta y película que se hayan elegido anteriormente. Aparecerá un mensaje de error.) • Si se activa la ficha Device Options (Opciones de dispositivo), se completarán automáticamente los campos de Ribbon Type (tipo de cinta) y Film Type (tipo de película). (Nota: aparecerá un mensaje de error si no se encuentra ninguna impresora al activar la ficha Device Options.)

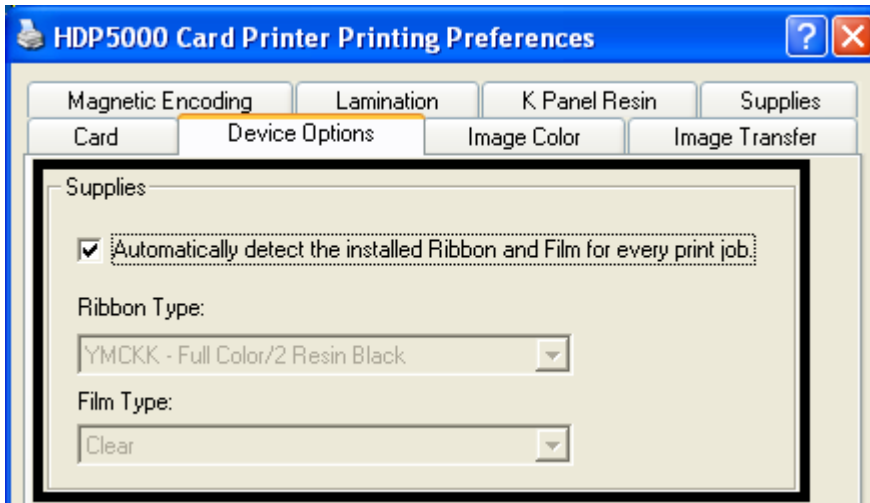

Detección de suministros con la función de tiempo de impresión (continuación)

Paso	Procedimiento
4	Si no se marca la casilla Supplies o se desmarca (elimina) de un estado seleccionado, se activan los cuadros desplegables de Ribbon (cinta) y Film (película) y se mantienen los tipos de cinta y de película seleccionados automáticamente (hasta que se cambien manualmente).

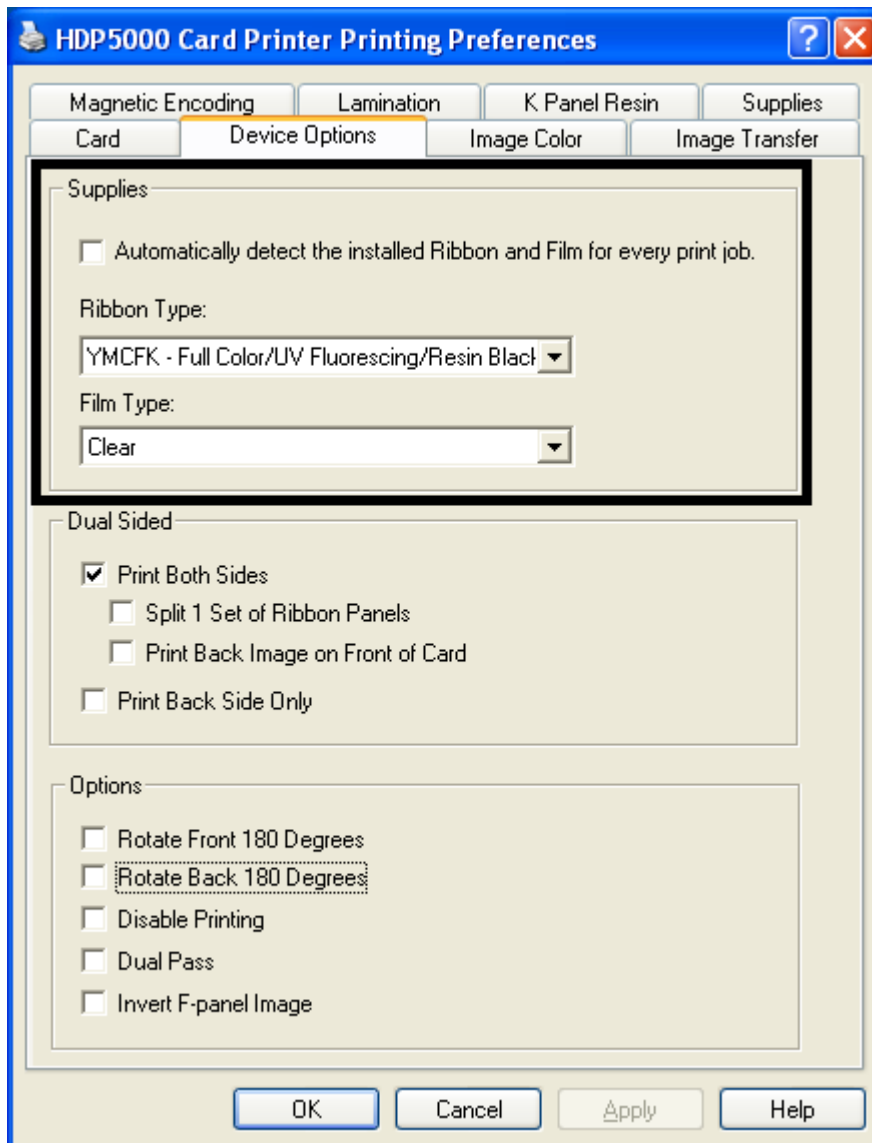

Ajuste del Tipo de cinta

Utilice el menú desplegable Ribbon Type (tipo de cinta) para ajustar al tipo de cinta.

Paso	Procedimiento
1	<p>Ajuste para hacer corresponder la selección de tipo de cinta con el tipo de cinta que hay cargada en la impresora.</p> <ul style="list-style-type: none"> YMC (Full Color): Amarillo, magenta, cian O BIEN YMCK (Full Color/Resin Black): Amarillo, magenta, cian, negro resina O BIEN YMCKK (Full Color/2 Resin Black): Amarillo, magenta, cian, negro resina, negro resina O BIEN YMCKH (Full Color/Resin Black/Heat Seal): Amarillo, magenta, cian, negro resina y termosellado O BIEN YMCFK (Full Color/Resin Black/Fluorescing): Amarillo, magenta, cian, fluorescente UV y negro resina

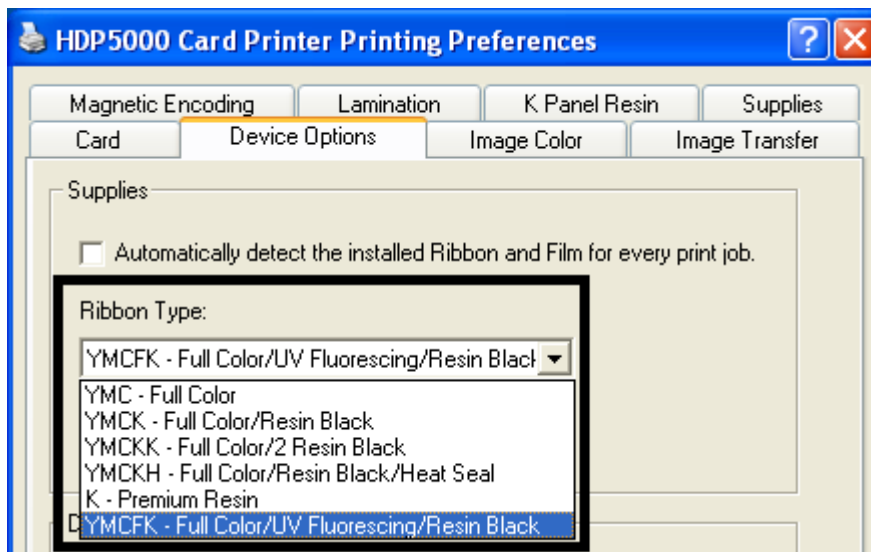

Ajuste del Tipo de cinta

Paso	Procedimiento
1	<p>Permite seleccionar la opción de tipo de película que es más adecuada para el tipo de película HDP que hay cargada actualmente en la impresora.</p> <ul style="list-style-type: none"> • Seleccione la opción Clear (transparente) para ajustar automáticamente el tiempo y la temperatura de transferencia adecuados a los valores predeterminados. (Nota: Seleccione esta opción para ajustar automáticamente la temperatura de transferencia (175 ° Celsius) y los tiempos de permanencia (2,0 segundos por pulgada) a los valores por defecto cuando se elija un tipo de tarjeta no personalizada en la ficha Card.) <p>O BIEN</p> <ul style="list-style-type: none"> • Seleccione la opción Holographic (holográfica) para cambiar los valores internos pertinentes de la impresora que son necesarios para hacer funcionar la película holográfica. (Nota: Seleccione esta opción para ajustar automáticamente la temperatura de transferencia (175 ° Celsius) y los tiempos de permanencia (2,0 segundos por pulgada) a los valores por defecto cuando se elija un tipo de tarjeta no personalizada en la ficha Card.) <p>(Nota: también ajustará los valores de la temperatura de transferencia y tiempo de permanencia del controlador para obtener un óptimo rendimiento holográfico InTM).</p>

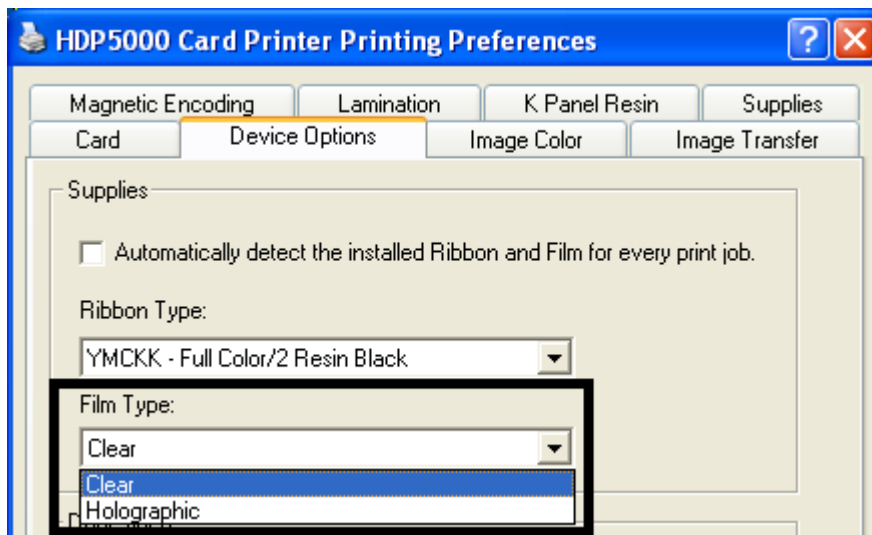

Uso de las funciones de grupo de Doble cara

Las casillas de verificación del grupo Dual Sided (Doble cara) (véase a continuación) aparecen atenuadas si no se encuentra automáticamente un módulo de giro o si se han desactivado manualmente las funciones de doble cara. Véanse más indicaciones en los procedimientos de esta sección.

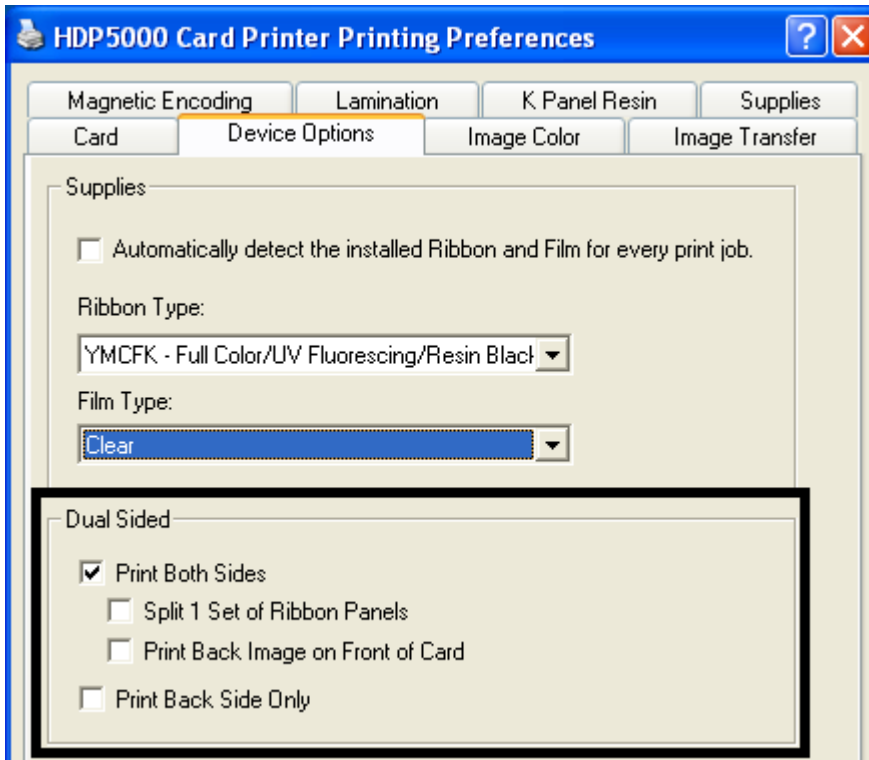

Uso de la opción Doble cara - Imprimir ambas caras

Utilice esta opción para imprimir automáticamente en ambas caras de la tarjeta.

Paso	Procedimiento
1	Seleccione esta opción junto con cualquier programa de aplicación que admita un documento de múltiples páginas con impresión dúplex. (Nota: el programa debe poder enviar dos o más páginas separadas para que se impriman en el mismo documento.)
2	<ul style="list-style-type: none">• La Página 1 se enviará al anverso de la tarjeta.• La Página 2 se enviará al reverso de la tarjeta.• El controlador de la impresora siempre colocará las páginas con números impares en el anverso de la tarjeta y las páginas con números pares, en el reverso.

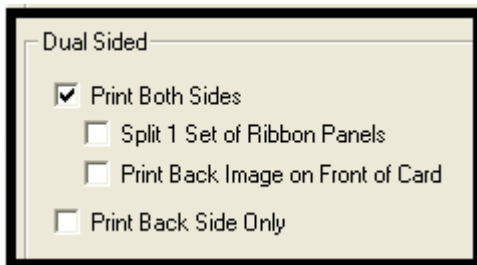

Uso de la opción Imprimir ambas caras - Dividir 1 conjunto de paneles de cinta

Utilice esta opción para obtener los medios más económicos de imprimir una tarjeta a doble cara, ya que se dividirá un solo conjunto de paneles de cinta para imprimir ambas caras de la tarjeta.

- Esta opción se activa cuando se marca **Print Both Sides** (Imprimir ambas caras).
- El valor predeterminado es activo y sin marcar, excepto para YMCKK, que aparece marcado.

Paso	Procedimiento
1	<p>Seleccione esta opción para imprimir automáticamente a todo color en el anverso de la tarjeta y en negro resina en el reverso (utilizando cintas de impresión YMCKK).</p> <ul style="list-style-type: none"> • Si se utiliza una cinta YMCKK, el anverso de la tarjeta se imprime con los paneles YMCK y el reverso con el segundo panel K. <p>(Nota 1: esta opción se activa automáticamente cuando se selecciona el tipo de cinta YMCKK.</p> <p>(Nota 2: esta opción no está disponible si se emplea una cinta YMCKH.)</p>

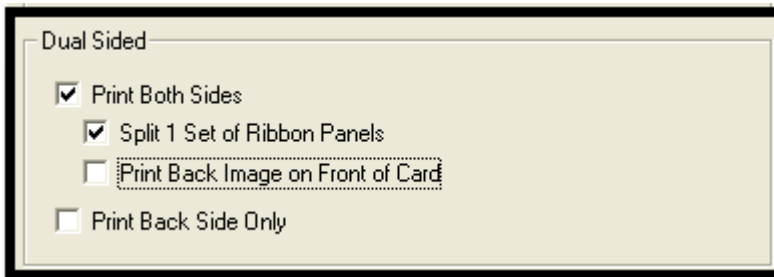

Uso de la opción Imprimir ambas caras - Imprimir imagen del reverso en el anverso de la tarjeta

Esta opción se activa cuando se marca **Print Both Sides** (Imprimir ambas caras). El valor predeterminados es activo y sin marcar.

Paso	Procedimiento
1	<p>Seleccione esta opción:</p> <ul style="list-style-type: none"> • Cuando desee imprimir la primera de las dos páginas de un documento en el reverso la tarjeta. <p>O BIEN</p> <ul style="list-style-type: none"> • Cuando desee imprimir el negro resina en la cara del chip de la tarjeta inteligente (Smartcard). <p>La segunda página del documento se imprimirá en el anverso de la tarjeta.</p>

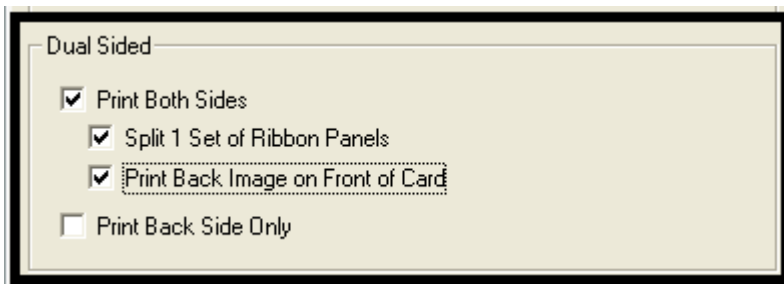

Uso de la opción Dos caras - Imprimir sólo el reverso

Utilice esta opción para imprimir solamente el reverso de las tarjetas. (**Nota:** el valor por defecto de **Print Back Side Only** (Imprimir sólo el reverso) es activo y sin marcar.)

Paso	Procedimiento
1	<p>Seleccione esta opción para imprimir en el reverso de tarjetas preimpresas a las que debe codificarse la banda magnética o el chip de tarjeta inteligente. (Nota: cargue las tarjetas de la manera habitual.)</p> <ul style="list-style-type: none"> • Cuando selecciona esta opción, la opción Print Both Sides (Imprimir ambas caras) se desactiva automáticamente. • Cuando intente imprimir un documento de dos páginas (si está seleccionada la opción Print Back Side Only (Imprimir sólo el reverso)), la primera página del documento se imprimirá en el reverso de la tarjeta. • La segunda página del documento se imprimirá en el reverso de una segunda tarjeta.

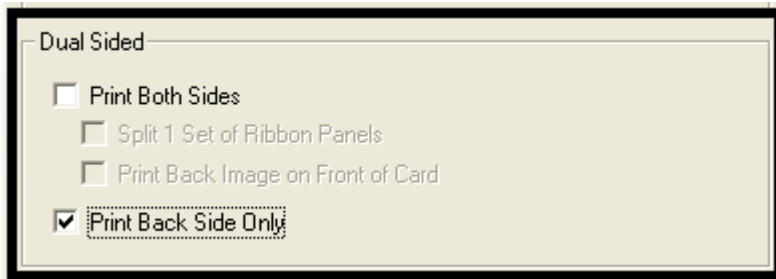

Uso del grupo Opciones

En esta sección se describen las funciones del grupo Options (Opciones).

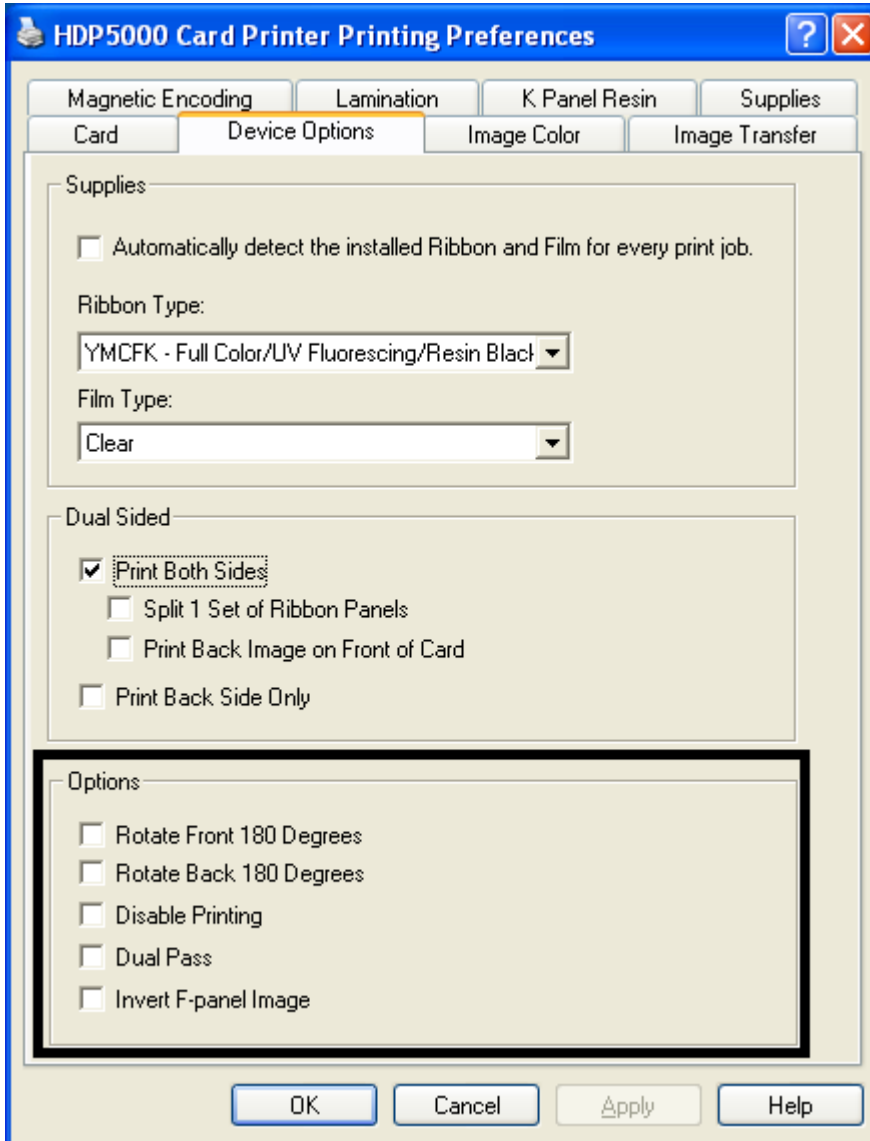

Uso de las opciones Girar anverso 180 grados o Girar reverso 180 grados

Utilice esta opción para cambiar la posición de la imagen impresa en relación con la posición definida de la banda magnética o el chip inteligente de una tarjeta.

Paso	Procedimiento
1	<p>Seleccione la opción Rotate Front 180 Degrees (Girar anverso 180 grados) para girar la imagen del anverso de la tarjeta 180 grados al imprimirla.</p> <p>O BIEN</p> <p>Seleccione Rotate Back 180 Degrees (Girar reverso 180 grados) para girar la imagen del reverso 180 grados al imprimirla.</p>

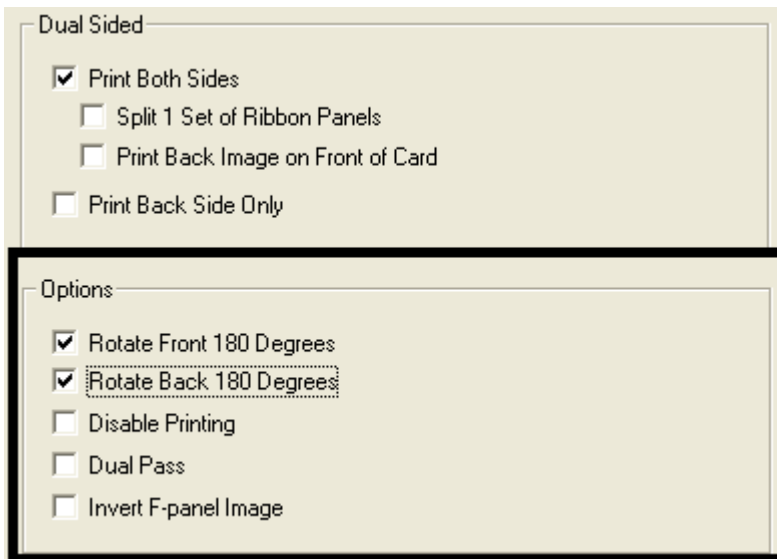

Uso de la opción Deshabilitar impresión

Utilice esta opción para deshabilitar la capacidad de impresión de la impresora y permitir que siga codificando tarjetas. (**Nota:** esta opción sirve para codificar o recodificar tarjetas preimpresas sin perder más tiempo o suministros de impresión.)

Paso	Procedimiento
1	Seleccione esta opción para garantizar que no se envíen datos a la impresora (si bien se enviarán todas las instrucciones de codificación según hayan sido configuradas en el software). Además, esta opción permite laminar la tarjeta.



Uso de las opciones Doble pasada e Invertir imagen del panel F

Consulte el procedimiento Uso de la cinta YMCFK en Workbench de la sección sobre la utilidad de impresora Fargo Workbench.

- **Opción Dual Pass** (Doble pasada): Se refiere al hecho de que la tinta fluorescente puede aplicarse a otro panel de la película HDP. (**Nota:** en primer lugar, la tinta YMC se aplica a un panel de la película HDP; posteriormente, el F y, posiblemente el K, se aplican a un panel distinto. De no hacerse así, la tinta fluorescente tiende a mezclarse con los colores YMC y pierde sus cualidades fluorescentes; también tiende a hacerse invisible.)

Es recomendable utilizar la opción "Dual Pass" (Doble pasada) si se usa la imagen fluorescente en lugares donde se emplea otra tinta o si se selecciona la opción "Invert F panel" (Invertir panel F).

- **Opción Invert F-Panel** (Invertir panel F): Se refiere a la capacidad de poder hacer que las áreas claras o blancas de la imagen sean fluorescentes y que los colores oscuros sigan siéndolo en la tarjeta impresa cuando se expongan a la luz ultravioleta. (**Nota:** se solicitó así porque el color de la tinta fluorescente brilla cuando se le aplica luz oscura. Por defecto, las áreas oscuras de la imagen aparecerán fluorescentes en la tarjeta y a las áreas más claras o blancas no se les aplicará ninguna tinta.)

El usuario puede seleccionar la opción **Inver F-Panel** (Invertir panel F) para que el color negro del diseño aparezca como oscuro en la tarjeta. Esta opción es la recomendada para imprimir fotografías.

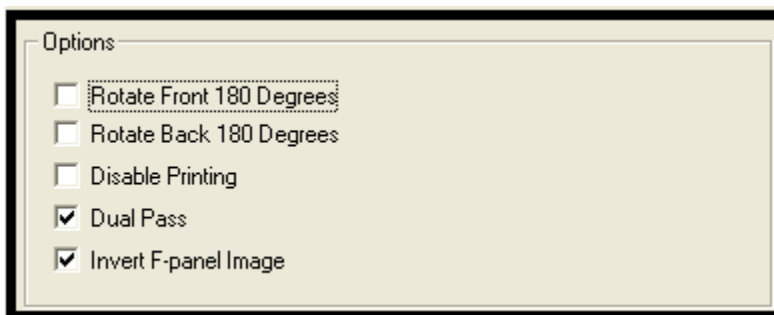

Uso de la ficha Color de la imagen

Utilice esta ficha para ajustar las propiedades de los colores. (**Nota:** la ventana de Preferencias de impresión de la HDP5000 tiene las mismas funciones en la ficha Image Color (Color de la imagen) que la ventana de Preferencias de impresión de la HDP5000-LC.)

Paso	Procedimiento
1	<i>Seleccione la opción System Color Management (Administración de colores del sistema) en Color matching (Correspondencia de color) para controlar los valores de Nitidez, Contraste y Gama de la imagen impresa, así como el balance individual de los colores Amarillo, Magenta y Cian. Véanse las dos imágenes de esta sección. Continúe con los procedimientos correspondientes (recogidos a continuación).</i>

Imagen A: Ficha Color de la imagen

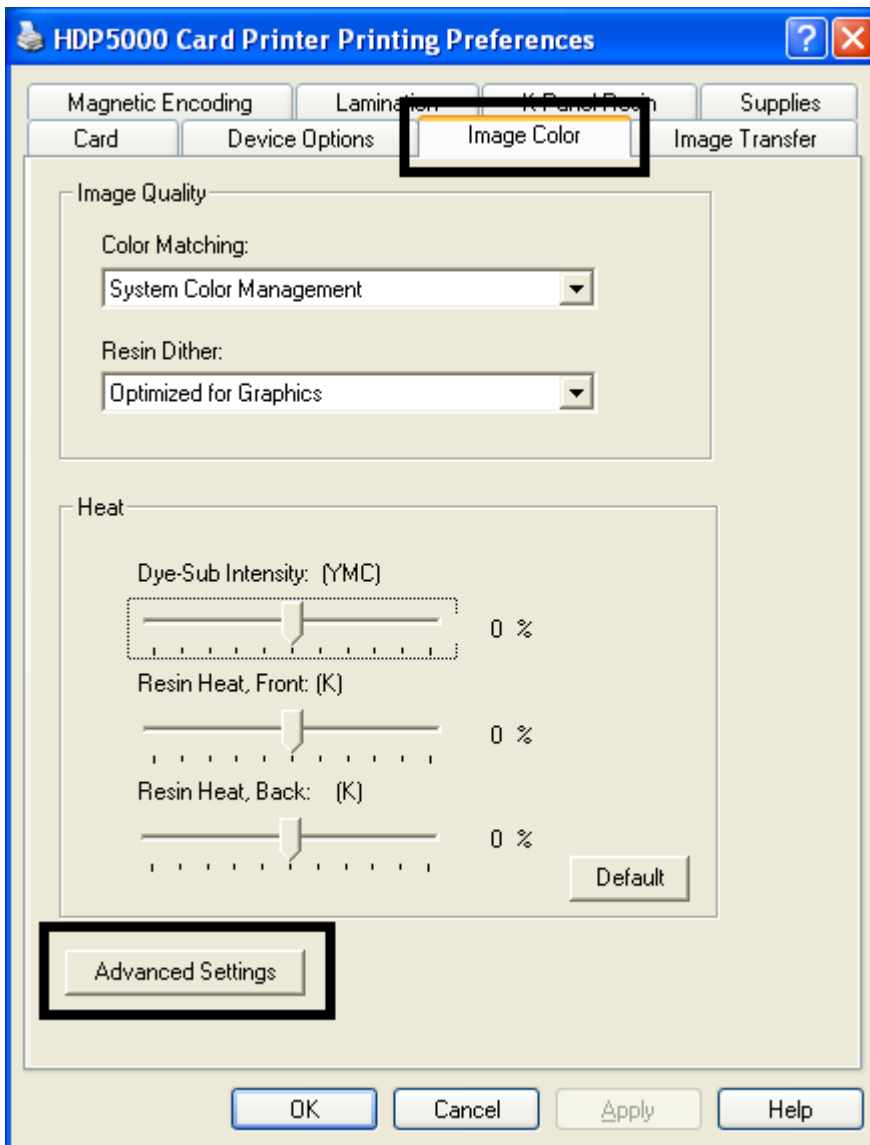

Uso de la ficha Color de la imagen (HDP5000)

Imagen B: Ficha Color de la imagen > ventana Opciones avanzadas del Color de la imagen

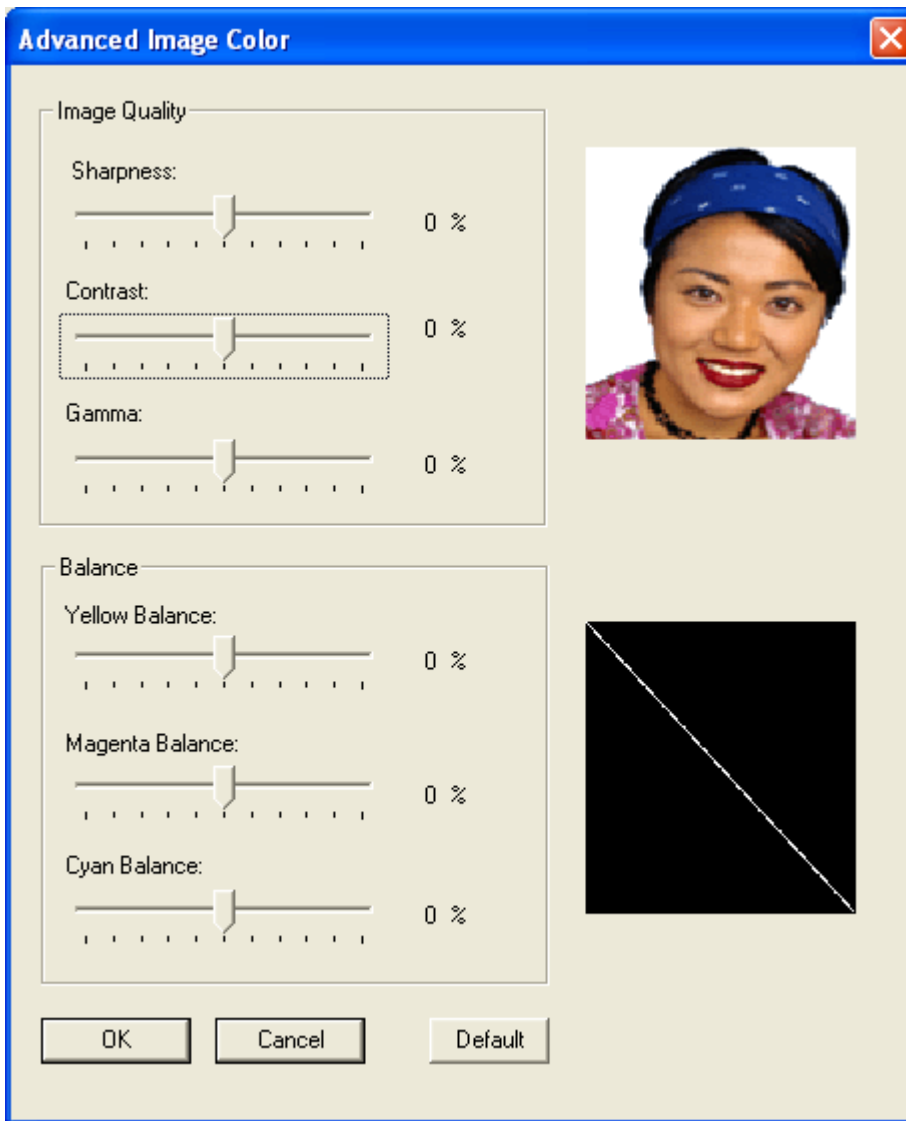

Uso del menú desplegable Calidad - Correspondencia de colores

Paso	Procedimiento
1	<p>Seleccione None (Ninguno) (a) si le interesa la velocidad de impresión más que el color de impresión, (b) si ya ha realizado la corrección del color de la imagen para impresión o (c) si utiliza un programa de terceros para la correspondencia de colores.</p> <p>O BIEN</p> <p>Seleccione System Color Management (Administración de colores del sistema) para que el controlador de la impresora realice correcciones de color similares a la opción Algebraico, pero mediante un algoritmo de correspondencia de color más complejo. (Nota: esta opción varía los colores de manera más drástica, por lo que los colores de la imagen coincidirán más con el aspecto que presentan en pantalla.)</p>

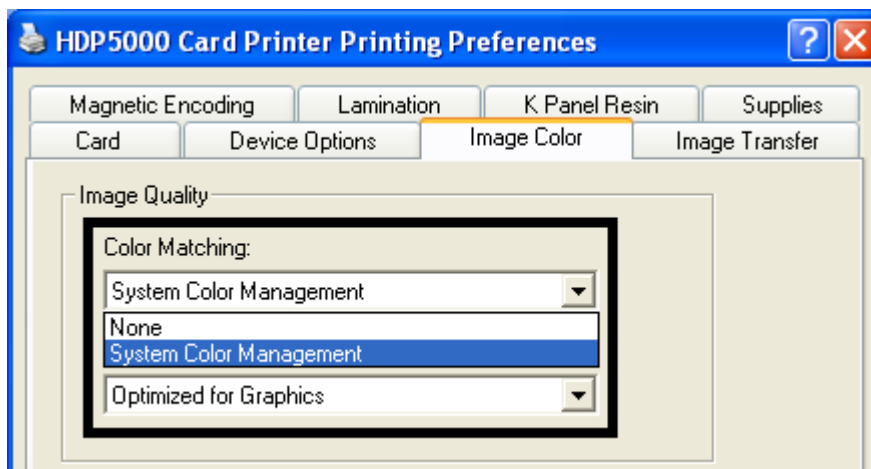

Uso del menú desplegable Calidad - Correspondencia de colores (continuación)

Paso	Procedimiento
2	<p>Controle la oscuridad y el brillo globales de la imagen impresa con sublimación de tinta ajustando el control deslizante Dye-Sub Intensity (Intensidad de sublimación de tinta). Para ello, haga clic en el control deslizante y arrástrelo.</p> <ul style="list-style-type: none"> Mueva el control a la izquierda para disminuir el calor que se utilizará en el proceso de impresión, de esta forma la impresión será más luminosa. <p>O BIEN</p> <ul style="list-style-type: none"> Mueva el control a la derecha para aumentar el calor que se utilizará, de esta forma la impresión será más oscura. <p>(Nota: este control deslizante sólo afecta a las imágenes impresas con paneles de cinta de sublimación de tinta (YMC).)</p>

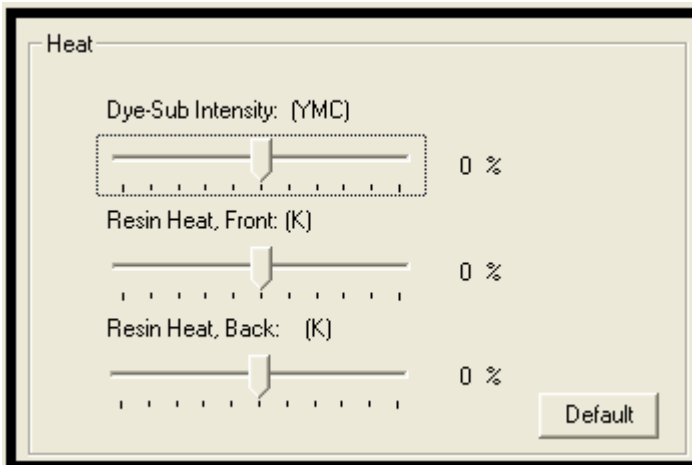

Uso del menú desplegable Calidad - Correspondencia de colores (continuación)

Paso	Procedimiento
3	<p>Controle la cantidad de calor que la impresora utiliza al imprimir con el panel de negro resina mediante el ajuste del control deslizante Resin Heat (calor de resina).</p> <ul style="list-style-type: none"> Mueva el control a la izquierda para disminuir el calor que se utilizará en el proceso de impresión, de esta forma las imágenes de resina serán más luminosas o menos saturadas. <p>O BIEN</p> <ul style="list-style-type: none"> Mueva el control a la derecha para aumentar el calor que se utilizará, lo cual oscurecerá las imágenes de resina o les dará mayor saturación. <p>(Nota: este control puede ayudar a ajustar la nitidez del texto de resina y de los códigos de barra.)</p>

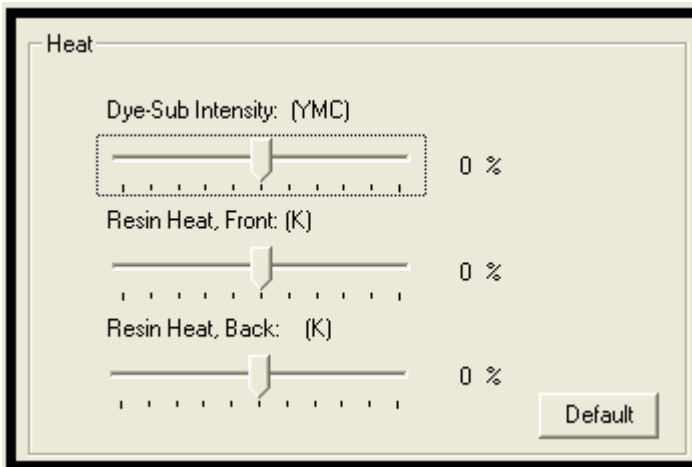

Uso del menú desplegable Calidad - Correspondencia de colores (continuación)

Paso	Procedimiento
4	Si es preciso, restaure la configuración predeterminada de todas las opciones haciendo clic en el botón Default (Predeterminado).

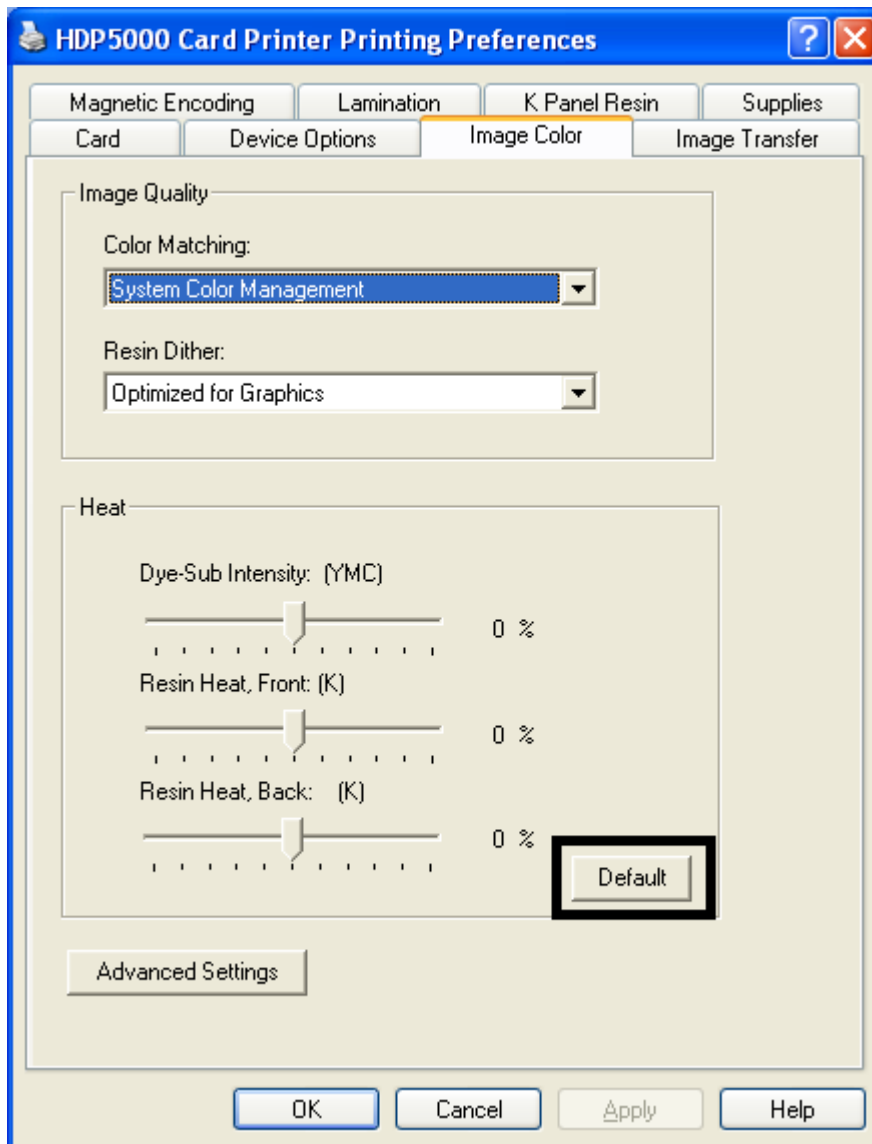

Ajuste del Difuminado de resina

Seleccione el método de difuminado pertinente según el tipo de imagen que se va a imprimir. (**Nota:** esta opción afecta únicamente a los objetos que se impriman en el reverso de la tarjeta con el panel de negro resina de una cinta de impresión YMCK o YMCKK. Esta opción sólo se activa si se emplea, al menos, un panel K y se habilita la impresión a doble cara, dividiendo un conjunto de paneles.)

Paso	Procedimiento
1	<p>Cuando imprima imágenes de menor calidad (por ejemplo, imágenes prediseñadas, logotipos, etc.) con resina, seleccione Optimized for Graphics (Optimizado para gráficos).</p> <p>O BIEN</p> <p>Cuando imprima imágenes de calidad fotográfica con resina, seleccione Optimized for Photo (Optimizado para fotografía).</p>

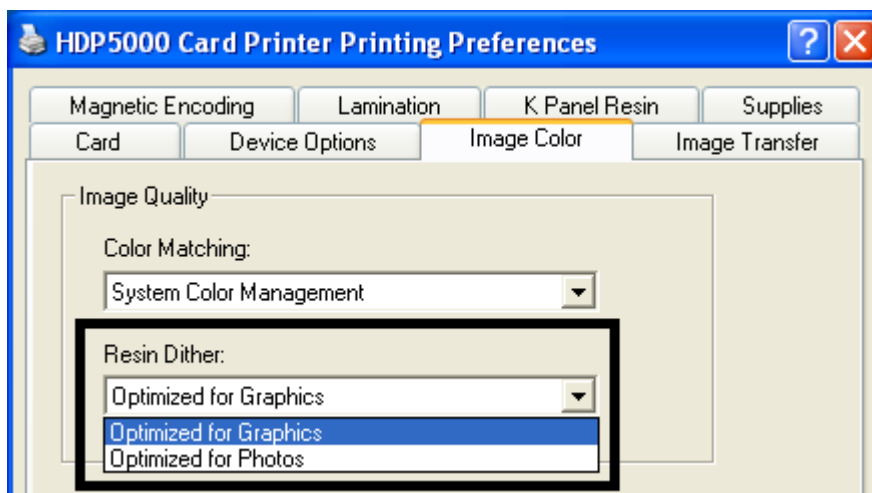

Uso de la ventana Opciones avanzadas del color de la imagen

Paso	Procedimiento
1	Pulse el botón Advanced Settings (Configuración avanzada) para abrir la ventana de Opciones avanzadas del color de la imagen. Véase más abajo.

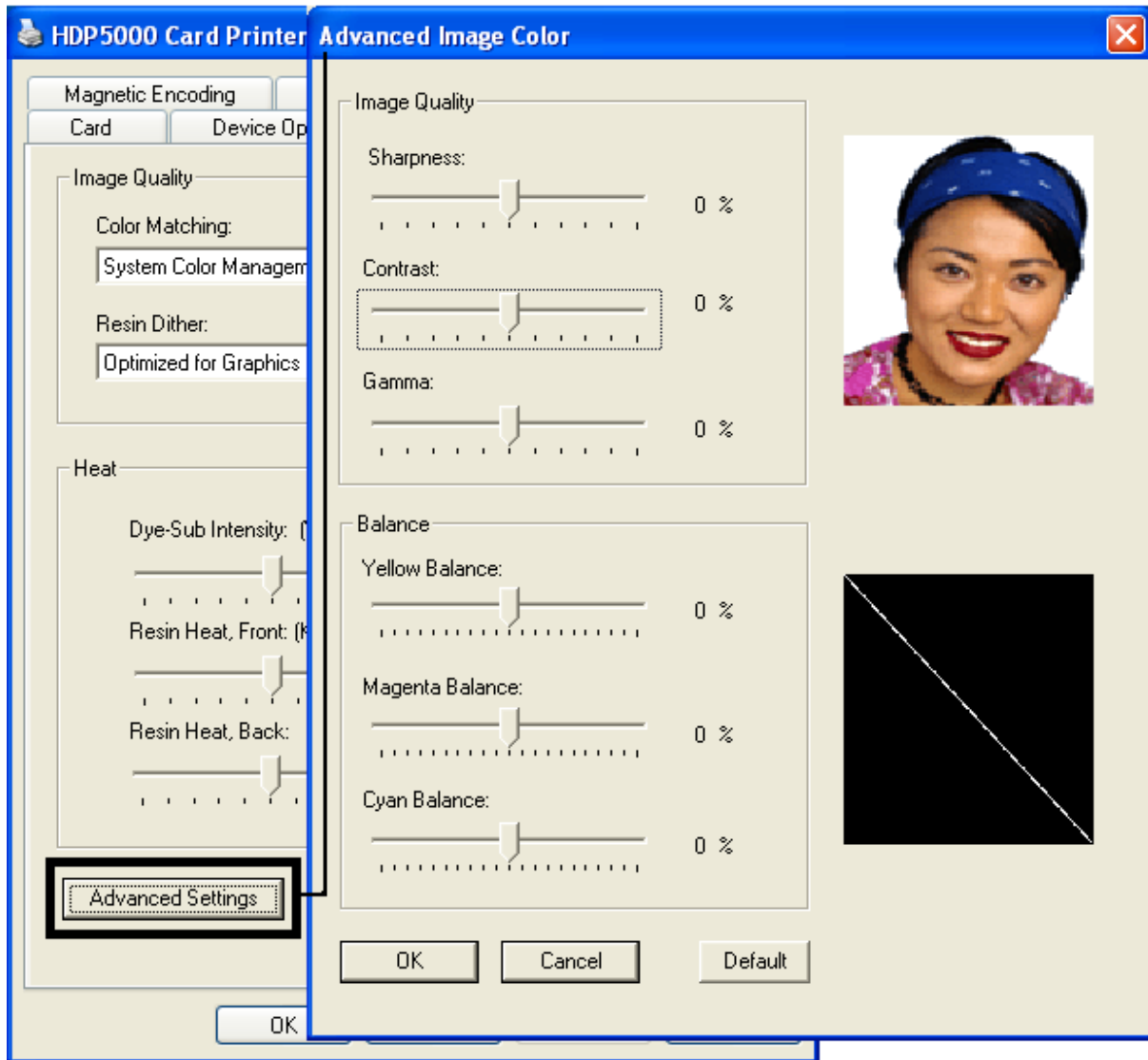

Uso de la ventana Opciones avanzadas del color de la imagen (continuación)

Paso	Procedimiento
2	<p>En cuanto a los controles deslizantes de Image Quality (calidad del color), véase más abajo.</p> <ul style="list-style-type: none"> • Pulse Aceptar para aceptar cualquier variación del valor predeterminado (para este control deslizante en concreto) y volver a la ventana de la ficha Color de imagen. • Pulse Cancelar para invalidar cualquier variación del control y volver a la ventana de la ficha Color de imagen. • Pulse el botón Default (predeterminado) para restaurar los valores por defecto de esta ventana únicamente. <p>Además, he aquí otras indicaciones:</p> <ul style="list-style-type: none"> • Sharpness (Default, 0%) (Nitidez [predeterminado, 0%]): Mueva el control deslizante a la izquierda para menor (-) nitidez. Mueva el control a la derecha para mayor (+) nitidez de la imagen impresa. Observe la imagen (de la derecha) para determinar la nitidez correcta. • Contrast (Default, 0%) (Contraste [predeterminado, 0%]): Mueva el control deslizante a la izquierda para menor (-) contraste. Mueva el control a la derecha para mayor (+) contraste de la imagen impresa. Observe la imagen (de la derecha) para determinar el contraste correcto. • Gamma (Default, 0%) (Gama [predeterminado, 0%]): Mueva el control deslizante a la izquierda para menor (-) gama. Mueva el control a la derecha para mayor (+) gama de la imagen impresa. Observe la imagen (de la derecha) para determinar el gama correcto.

Uso de la ventana Opciones avanzadas del color de la imagen (continuación)

Consulte la página anterior.

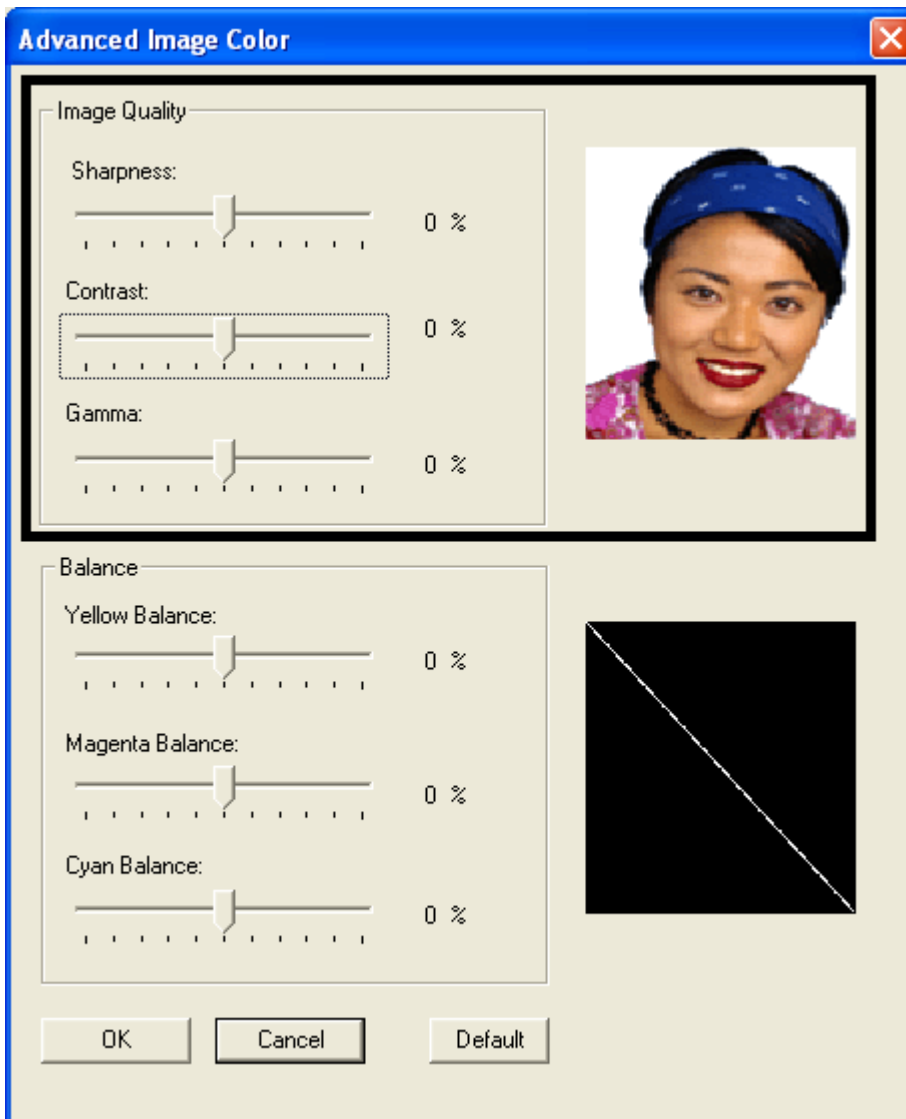

Uso de la ventana Opciones avanzadas del color de la imagen (continuación)

Paso	Procedimiento
3	<p>En cuanto a los controles deslizantes de Balance (balance), véase más abajo.</p> <ul style="list-style-type: none"> • Pulse Aceptar para aceptar cualquier variación del valor predeterminado (para este control deslizante en concreto) y volver a la ventana de la ficha Color de imagen. • Pulse Cancelar para invalidar cualquier variación del control y volver a la ventana de la ficha Color de imagen. • Pulse el botón Default (predeterminado) para restaurar los valores por defecto de esta ventana únicamente. <p>Además, he aquí otras indicaciones:</p> <ul style="list-style-type: none"> • Yellow Balance (Default, 0%) (Balance de amarillo [predeterminado, 0%]): Mueva el control deslizante a la izquierda para menos (-) amarillo como color individual. Mueva el control deslizante a la izquierda para más (+) amarillo como color individual. Observe la imagen (de la derecha) para determinar el balance de color amarillo correcto. • Magenta Balance (Default, 0%) (Balance de magenta [predeterminado, 0%]): Mueva el control deslizante a la izquierda para menos (-) magenta como color individual. Mueva el control deslizante a la izquierda para más (+) magenta como balance de color individual. Observe la imagen (de la derecha) para determinar el balance de color magenta correcto. • Cyan Balance (Default, 0%) (Balance de cian [predeterminado, 0%]): Mueva el control deslizante a la izquierda para menos (-) cian como balance de color individual. Mueva el control deslizante a la derecha para más (+) cian como balance de color individual. Observe la imagen (de la derecha) para determinar el balance de color cian correcto.

Uso de la ventana Opciones avanzadas del color de la imagen (continuación)

Consulte la página anterior.

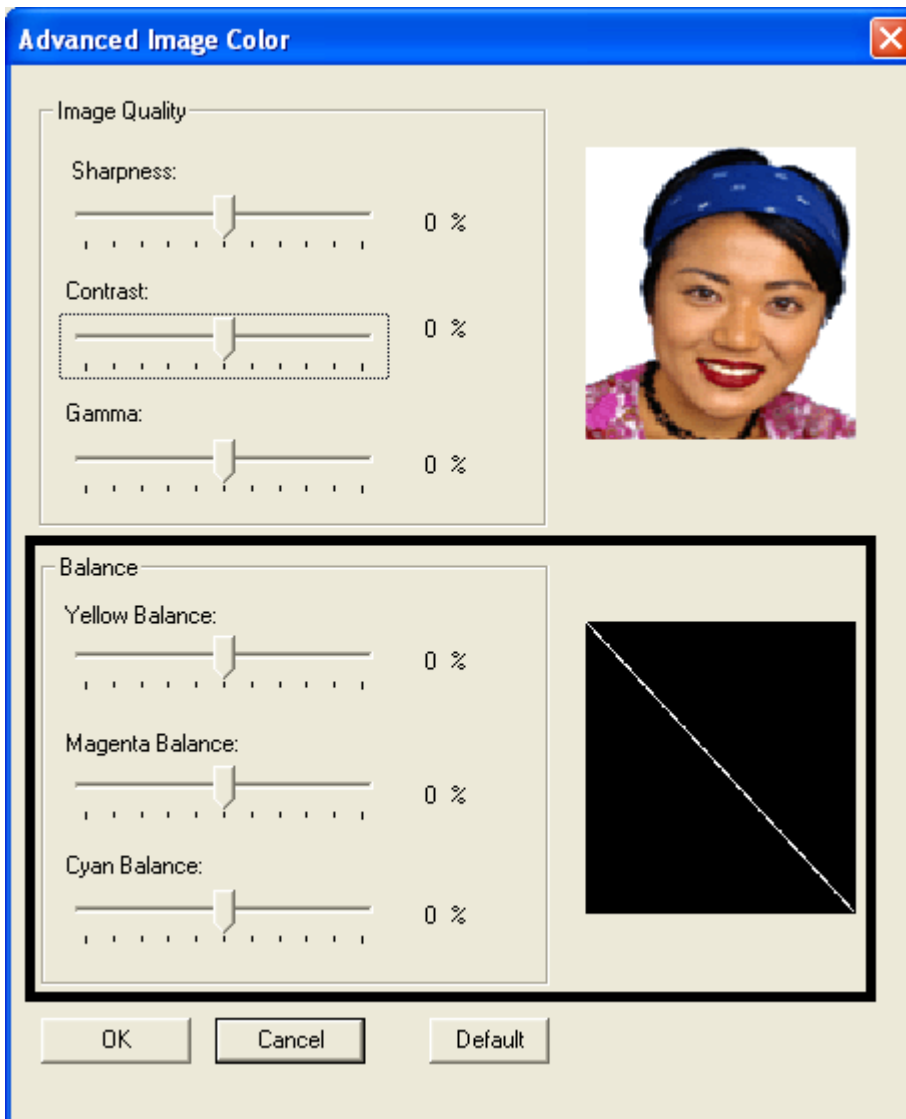

Uso de la ventana Opciones avanzadas del color de la imagen

Paso	Procedimiento
4	Pulse el botón Default (predeterminado) para restaurar los valores por defecto de esta ventana únicamente. Véase más abajo.

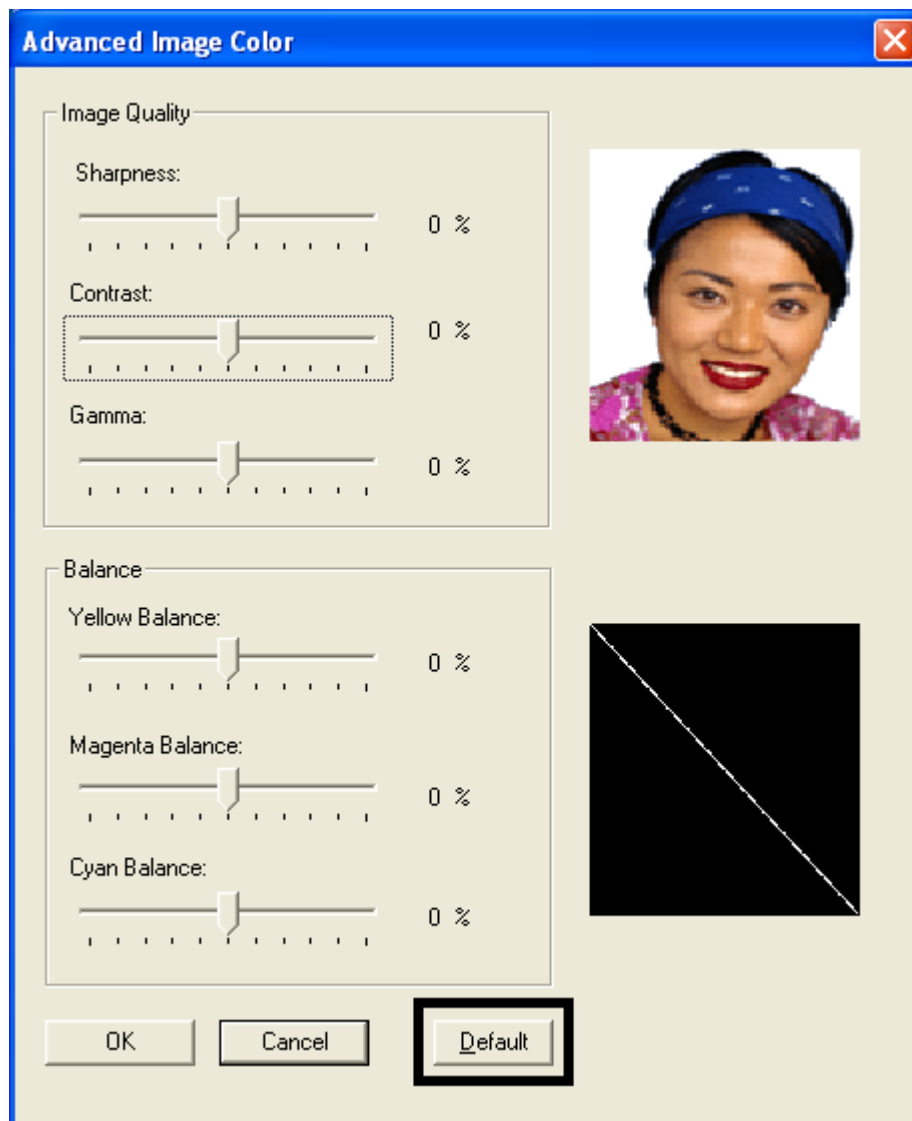

Uso del botón Predeterminado de la ficha Color de imagen

Paso	Procedimiento
1	Pulse el botón Default (predeterminado) para restaurar los valores por defecto de la ficha de Color de imagen únicamente y NO del cuadro de diálogo de Opciones avanzadas del color de la imagen. Véase más abajo.

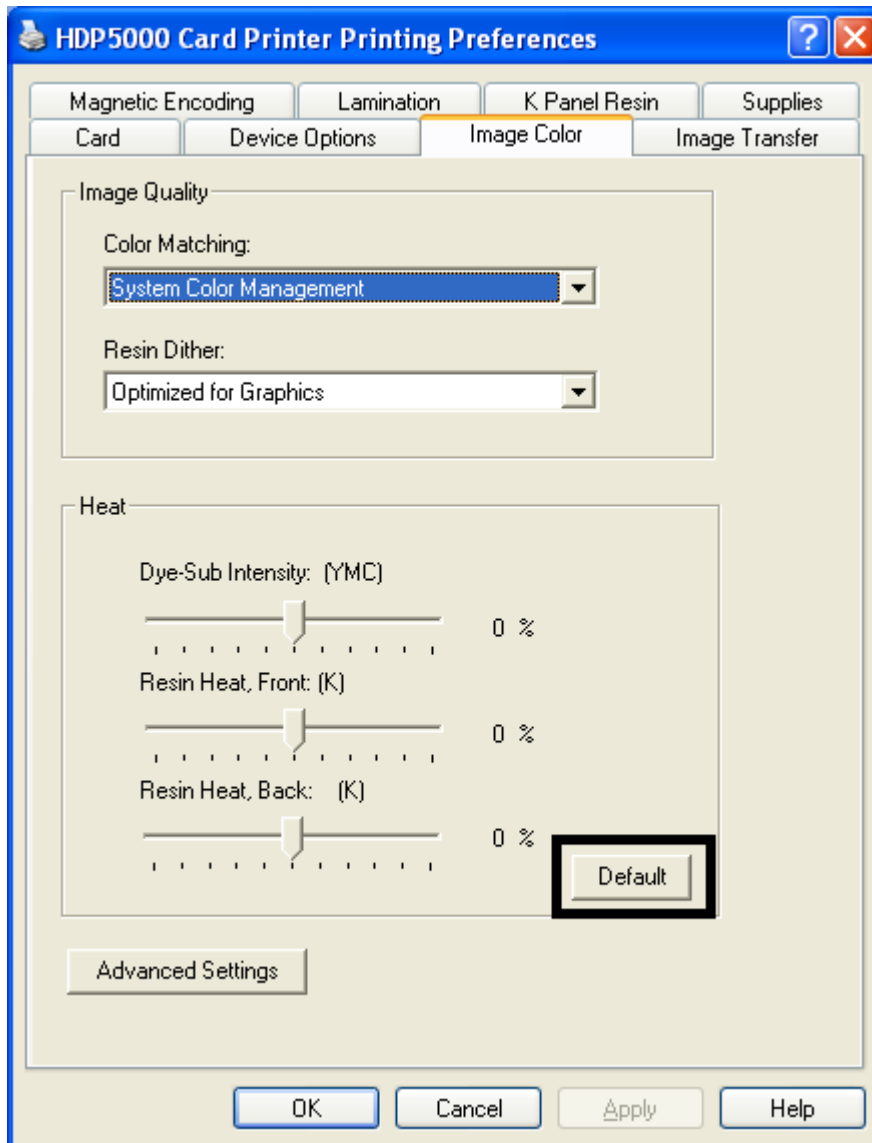

Uso de la ficha Transferencia de la imagen

Utilice esta ficha para ajustar la **Posición de la imagen**, el **Tiempo de permanencia de la transferencia** y la **Temperatura de transferencia**. (Nota: la ventana de Preferencias de impresión de la HDP5000 tiene las mismas funciones en la ficha Image Color (Color de la imagen) que la ventana de Preferencias de impresión de la HDP5000-LC.)

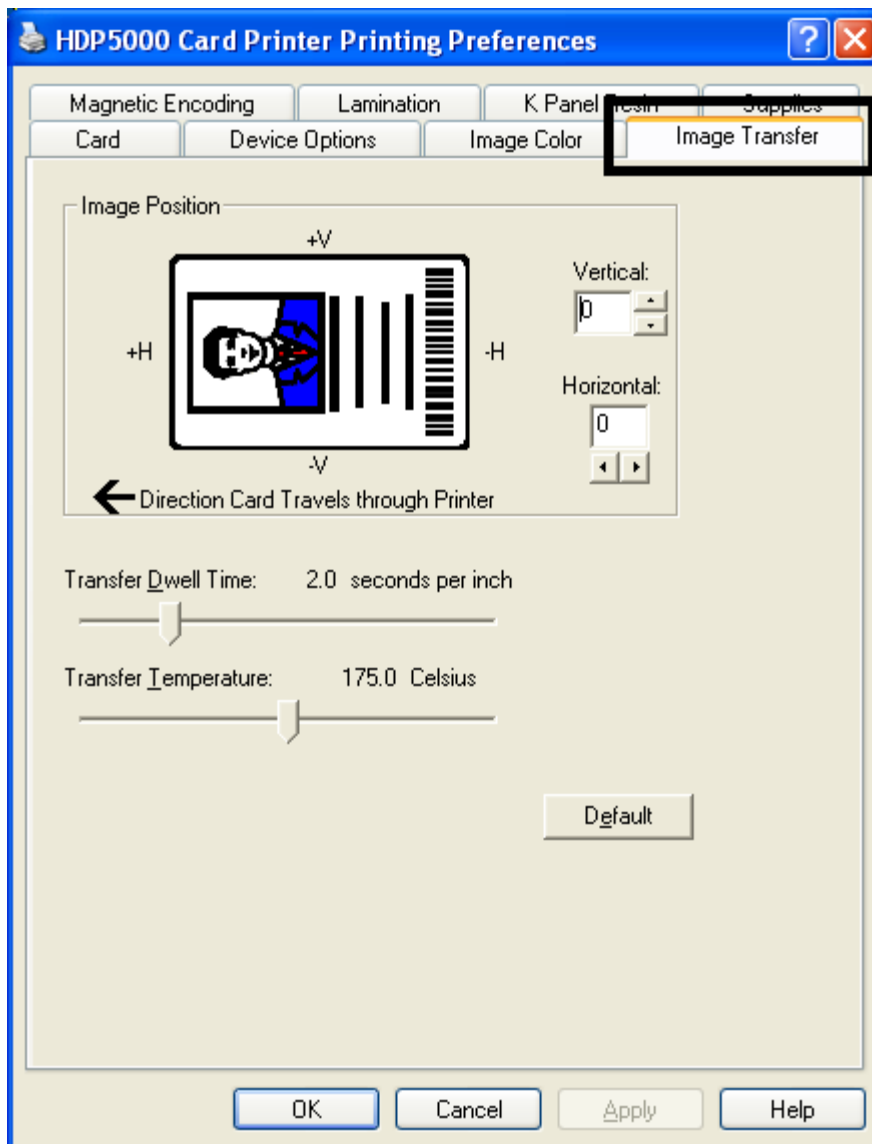

Ajuste de los controles de posición de imagen

Utilice los controles de **Posición de imagen** para colocar la imagen en una tarjeta (que vaya a ajustarse).

Paso	Procedimiento
1	<p>Ajuste los valores de la posición de la imagen pulsando las flechas de ajuste Vertical y Horizontal.</p> <ul style="list-style-type: none"> Estos valores garantizan que las tarjetas se mantengan siempre en la misma posición cuando pasen por la impresora (con independencia de cuál sea la orientación de la imagen). La ilustración de la tarjeta (que se muestra en el cuadro Image Position (Posición de imagen)) se volteará y girará de acuerdo con la selección Portrait (Vertical), Landscape (Horizontal) o Rotate 180 Degrees (Girar en 180 grados). El contorno que rodea la ilustración siempre estará en la misma orientación de Landscape.

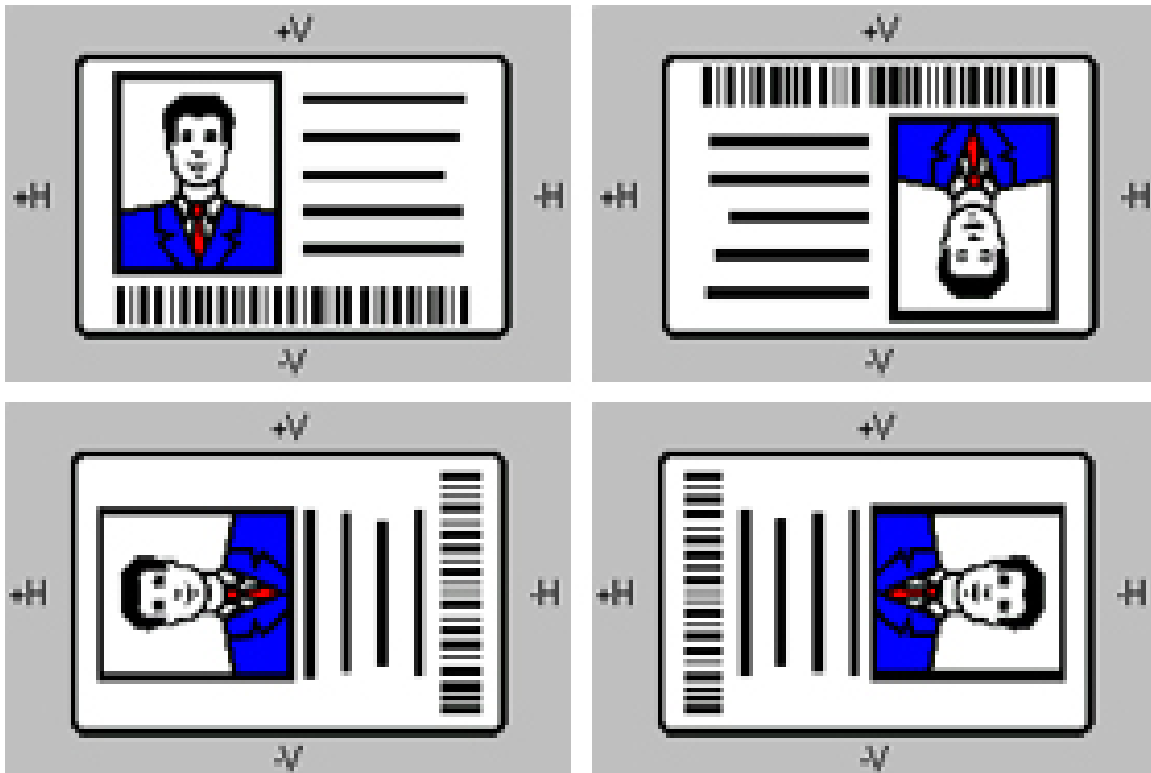

Ajuste de los controles de posición de imagen (continuación)

El diagrama (véase a continuación) representa cómo se moverá la imagen impresa en relación con la posición de la tarjeta fija cuando se introduce un valor positivo o negativo en la posición de la imagen.

Paso	Procedimiento
2	<p>Siga estas indicaciones:</p> <ul style="list-style-type: none"> Utilice el ajuste Vertical para desplazar la imagen hacia el frontal de la impresora si se introduce un número positivo y hacia la parte posterior de la impresora si se introduce un número negativo. <p>O BIEN</p> <ul style="list-style-type: none"> Utilice el ajuste Horizontal para desplazar la imagen hacia el lado de salida de tarjetas de la impresora si se introduce un número positivo y hacia el lado de entrada de tarjetas de la impresora si se introduce un número negativo. <p>(Nota: el valor máximo de los ajustes Vertical y Horizontal es ± 100 píxeles (10 píxeles = alrededor de 0,03"/0,8 mm).)</p>

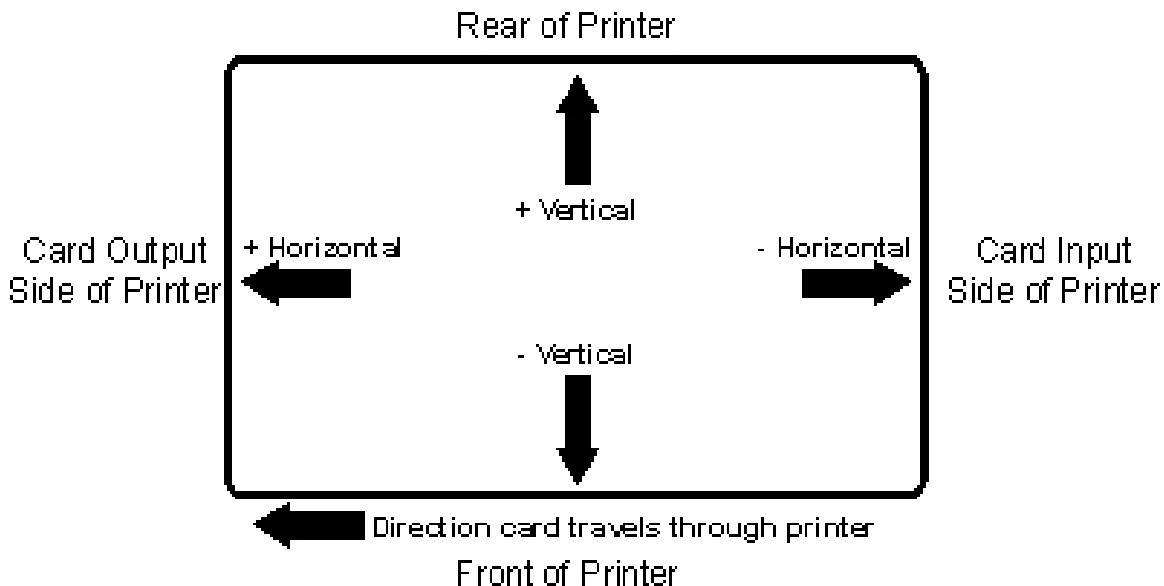

Ajuste del tiempo de permanencia y temperatura de transferencia

Emplee la opción de transferencia de imagen para controlar el **Tiempo de permanencia de la transferencia** y la **Temperatura de transferencia**.

- Estos ajustes controlan la velocidad y la temperatura a las que se transfieren las imágenes impresas de la película HDP a la tarjeta. Estos ajustes pueden variar en función del tipo de tarjeta.
- El controlador de la impresora optimiza de forma automática estos ajustes de acuerdo con la selección que se haga de la opción **Card Type** (tipo de tarjeta).
- Los cambios que realicen de los ajustes del tiempo de permanencia y de temperatura se guardan para la opción de **Card Type** (tipo de tarjeta) elegida (al salir de la configuración del controlador de la impresora en el panel de control de la impresora).

Paso	Procedimiento
1	<p>La opción Transfer Dwell Time fija el tiempo de permanencia de la transferencia InTM en segundos por pulgada, Límite inferior = 1,0 segundos por pulgada, Límite superior = 3,9 segundos por pulgada.</p> <ul style="list-style-type: none"> • UltraCard III - Compuesto: Predeterminado = 2,0 segundos por pulgada • UltraCard - PVC: Predeterminado = 2,0 segundos por pulgada • Custom (personalizado): Predeterminado = 2,0 segundos por pulgada

Ajuste del tiempo de permanencia y temperatura de transferencia (continuación)

Paso	Procedimiento
2	<p>La opción Transfer Temperatura define la temperatura de la transferencia InTM en grados Celsius, Límite inferior = 150,0 Celsius, Límite superior = 190,0 Celsius.</p> <ul style="list-style-type: none"> • UltraCard III - Compuesto: Predeterminado = 175,0 segundos por pulgada • UltraCard - PVC: Predeterminado = 175,0 Celsius • Custom (personalizado): Predeterminado = 175,0 Celsius

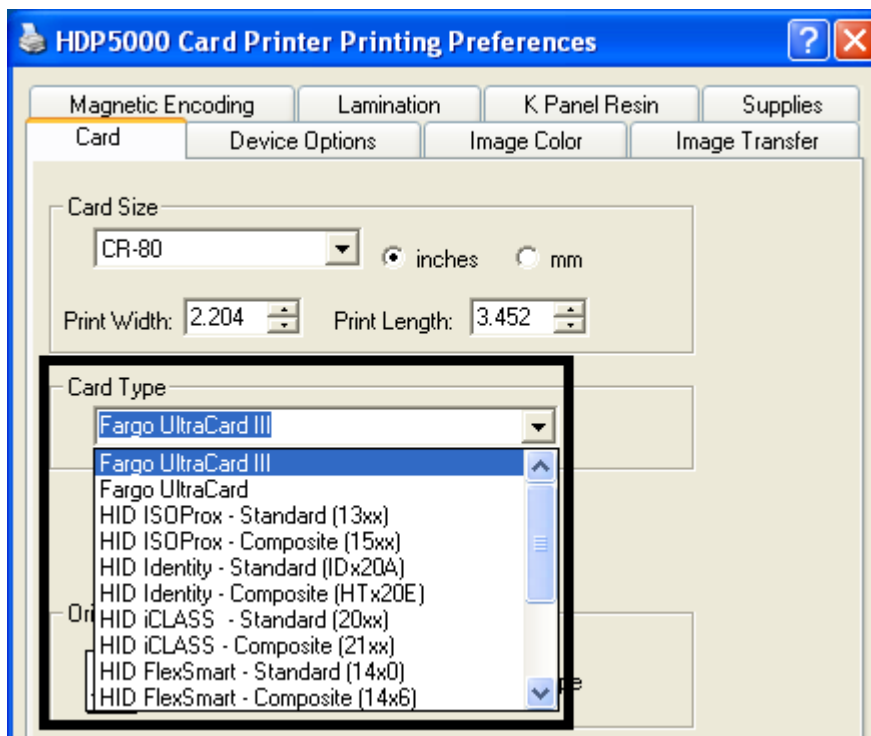

Ajuste del tiempo de permanencia y temperatura de transferencia (continuación)

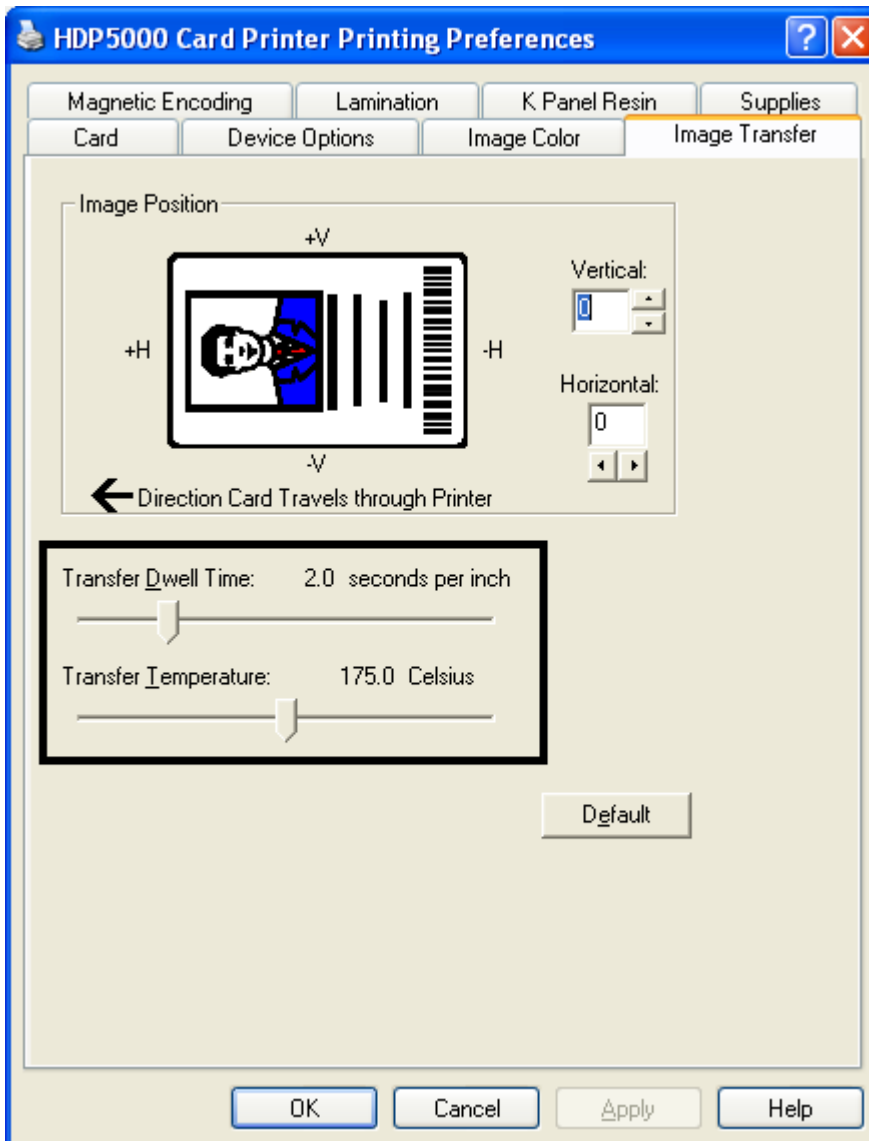

Ajuste del tiempo de permanencia y temperatura de transferencia

Paso	Procedimiento
3	Restaure la configuración predeterminada de fábrica de la opción Card Type (tipo de tarjeta) seleccionada pulsando el botón Default (predeterminado). Si utiliza tarjetas que difieran de las opciones de tipo de tarjeta PVC-Brillante o PVC-Mate, seleccione una de las opciones personalizadas (custom) de Card Type (tipo de tarjeta).
4	Ajuste los valores de tiempo de permanencia y temperatura para garantizar una correcta transferencia de la imagen. Determine los valores adecuados para el material de las tarjetas fijando las opciones de Transfer Dwell Time y Transfer Temperature a sus valores predeterminados. Imprima una tarjeta. <ol style="list-style-type: none"> <li data-bbox="358 743 1284 810">Si la película HDP no transfiere correctamente, ajuste estos valores según sea preciso. <p data-bbox="407 827 513 856">O BIEN</p> <ol style="list-style-type: none"> <li data-bbox="358 877 1260 940">Si la película transfiere correctamente, realice una prueba final de durabilidad denominada Prueba con cinta adhesiva. <p data-bbox="358 957 1321 1058">Consulte las indicaciones sobre cómo realizar una prueba con cinta adhesiva en el procedimiento <u>Realización de la prueba de adherencia con cinta adhesiva</u>.</p>



Uso del botón Predeterminado

Paso	Procedimiento
1	Utilice el botón Default (Predeterminado) para restablecer los valores de Transfer Dwell Time (tiempo de permanencia de la transferencia) y Transfer Temperature (temperatura de transferencia) a sus valores por defecto para la opción de tipo de tarjeta actual. Véase más abajo.

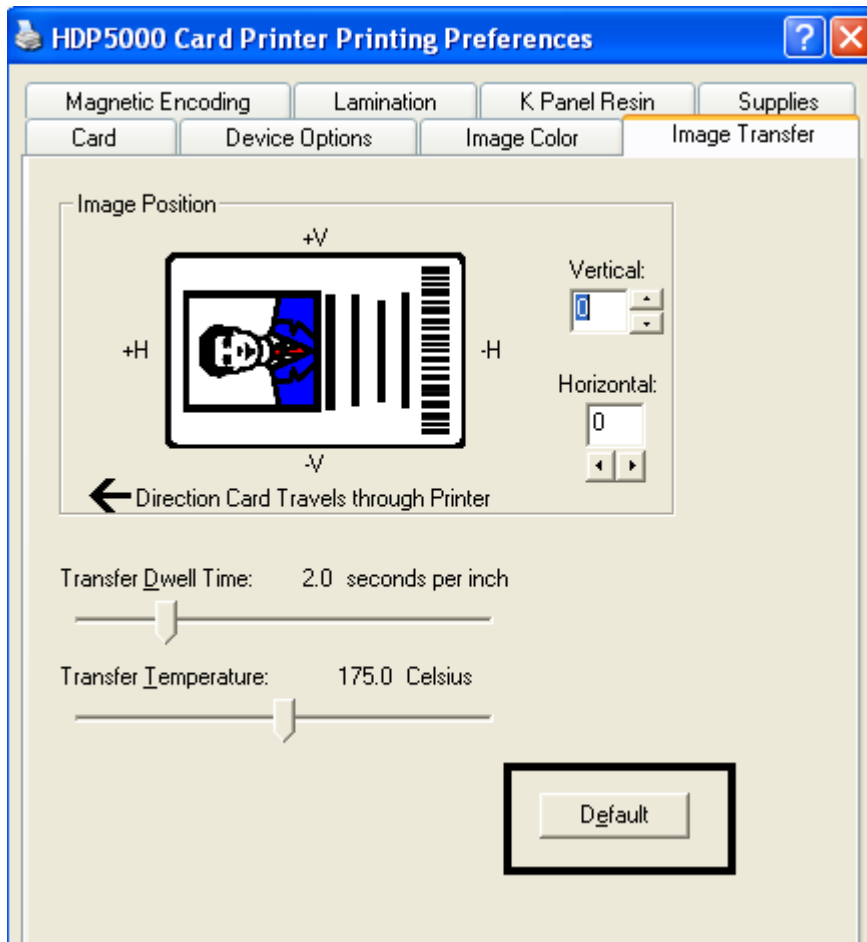

Uso de la ficha Codificación magnética

Utilice estas opciones sólo si la impresora tiene instalado un módulo opcional de codificación de cintas magnéticas. (**Nota:** si no se detecta ningún codificador, la ficha estará activa pero todas sus opciones aparecerán atenuadas.)

Paso	Procedimiento
1	Seleccione la ficha Magnetic Encoding (Codificación magnética) para ver las opciones que permiten controlar el proceso de codificación de la banda magnética. (Nota: a continuación se describen estas opciones y el proceso de codificación magnética de la impresora.)

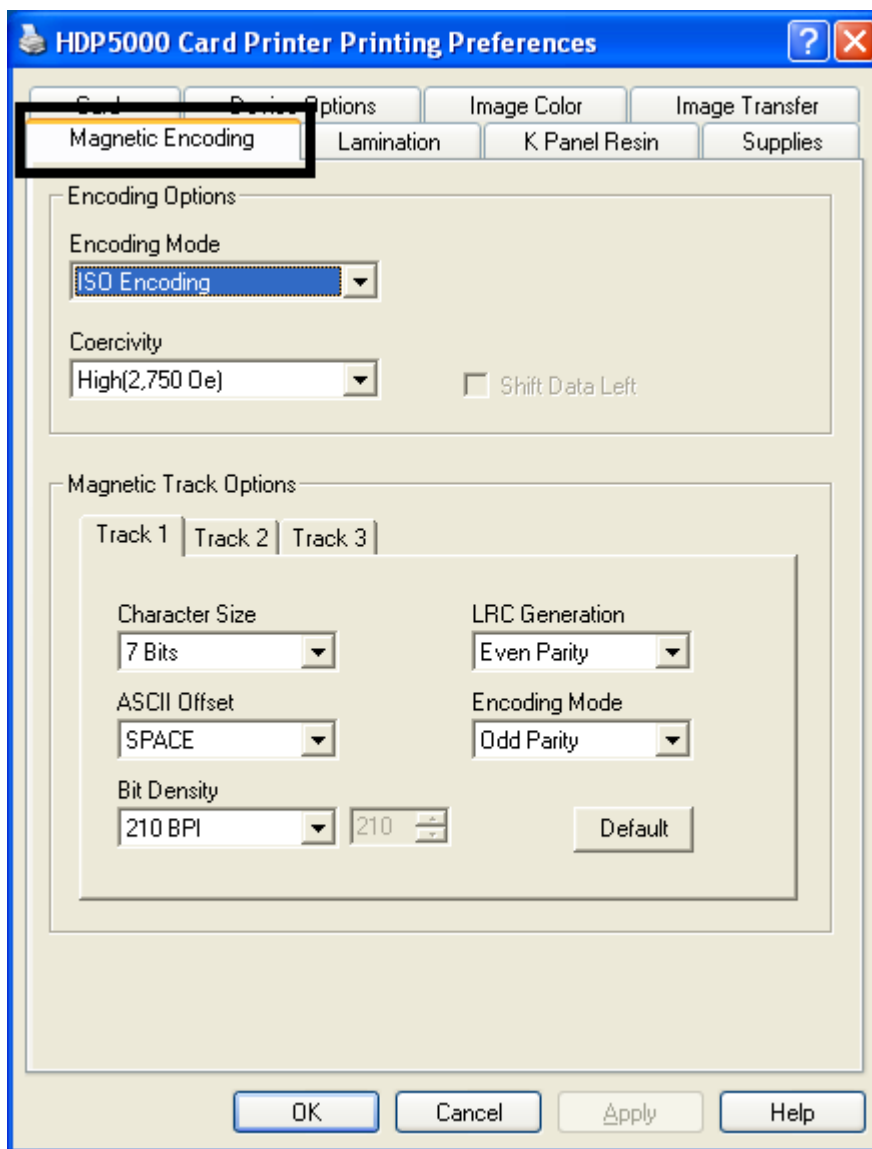

Uso de la lista desplegable Modo de codificación

Utilice la opción **Encoding Mode** (modo de codificación) para especificar que estándar de codificación magnética se va a utilizar.

Categoría	Descripción
Instalación	La impresora de tarjetas HDP se puede instalar con uno de dos tipos de módulos de codificación de bandas magnéticas instalados de fábrica.
Opciones de Codificación magnética (cambio y modificación)	Cambie el modo de codificación y el ajuste de coercitividad o modifique los estándares ISO de las pistas 1, 2 y 3. Para ello, modifique correctamente estas opciones de codificación magnética.
Selección de Codificación ISO (funciones activas e inactivas)	Si selecciona ISO Encoding (Codificación ISO), envía un conjunto formateado de caracteres. (Nota: Esta selección activa las fichas de las pistas. Sin embargo, todas las funciones de las fichas Track (Pista) se encuentran inactivas o sombreadas y muestras los valores predeterminados de ISO, que son los valores por defecto que se enumeran para cada pista a continuación. La casilla de verificación Shift Data Left (Desplazar datos a la izquierda) permanece sin seleccionar e inactiva.)

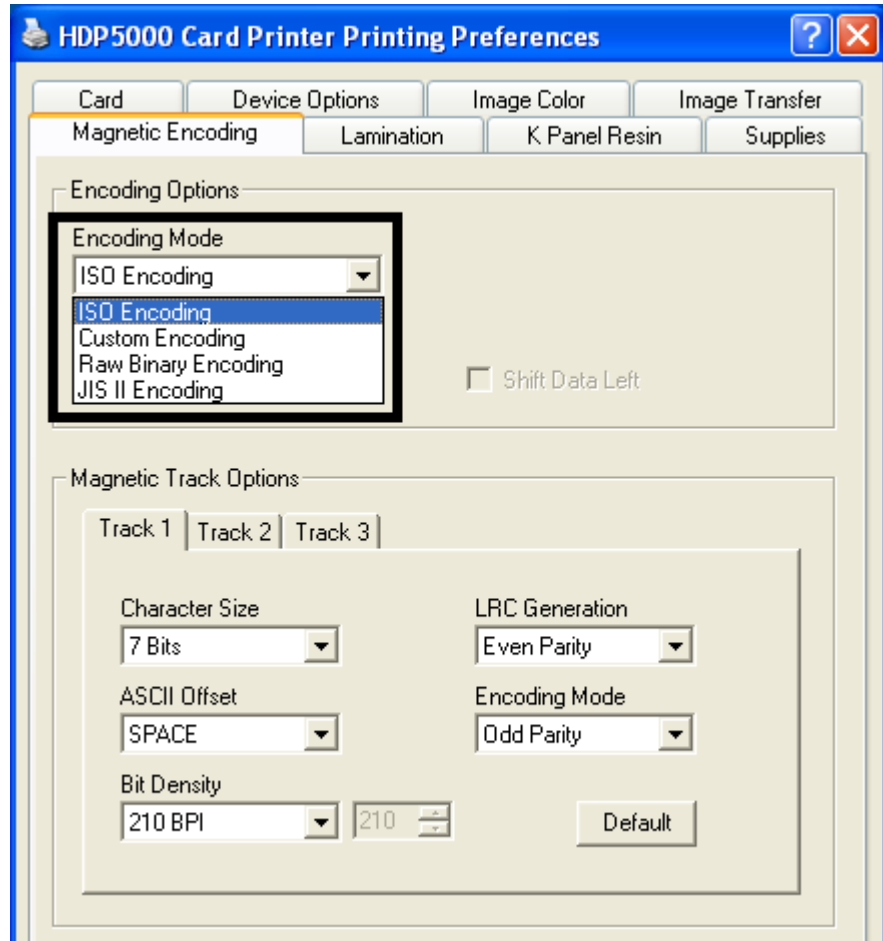

Uso de la lista desplegable Modo de codificación (continuación)

Categoría

Selección de **Codificación personalizada** (funciones activas e inactivas)

Descripción

Si selecciona **Custom Encoding** (Codificación personalizada), todas las opciones se activan. El valor predeterminado es Codificación ISO. (**Nota:** Los valores predeterminados son los mismos que para la Codificación ISO. Sin embargo, todas las funciones de las fichas de opciones de pista magnética están activas.)

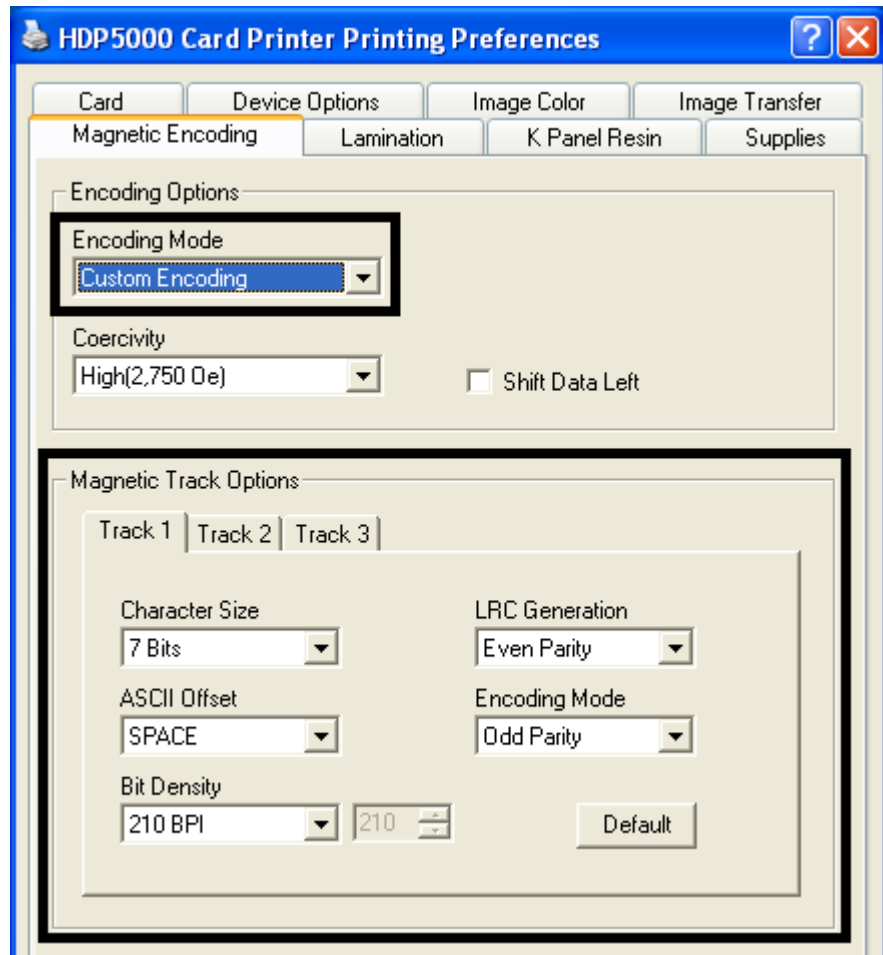

Uso de la lista desplegable Modo de codificación (continuación)

Categoría

Selección de **Codificación binaria bruta** (funciones activas e inactivas)

Descripción

Si selecciona **Raw Binary Encoding** (Codificación binaria bruta), envía una cadena binaria bruta en lugar de un conjunto formateado de caracteres. (**Nota:** La función de lista desplegable **Coercivity** (Coercitividad) está activa y la casilla de verificación **Shift Data Left** (Desplazar datos a la izquierda) no está activa. Todas las funciones de las fichas de opciones de pista magnética están inactivas, excepto **Bit Density** (Densidad de bits).)

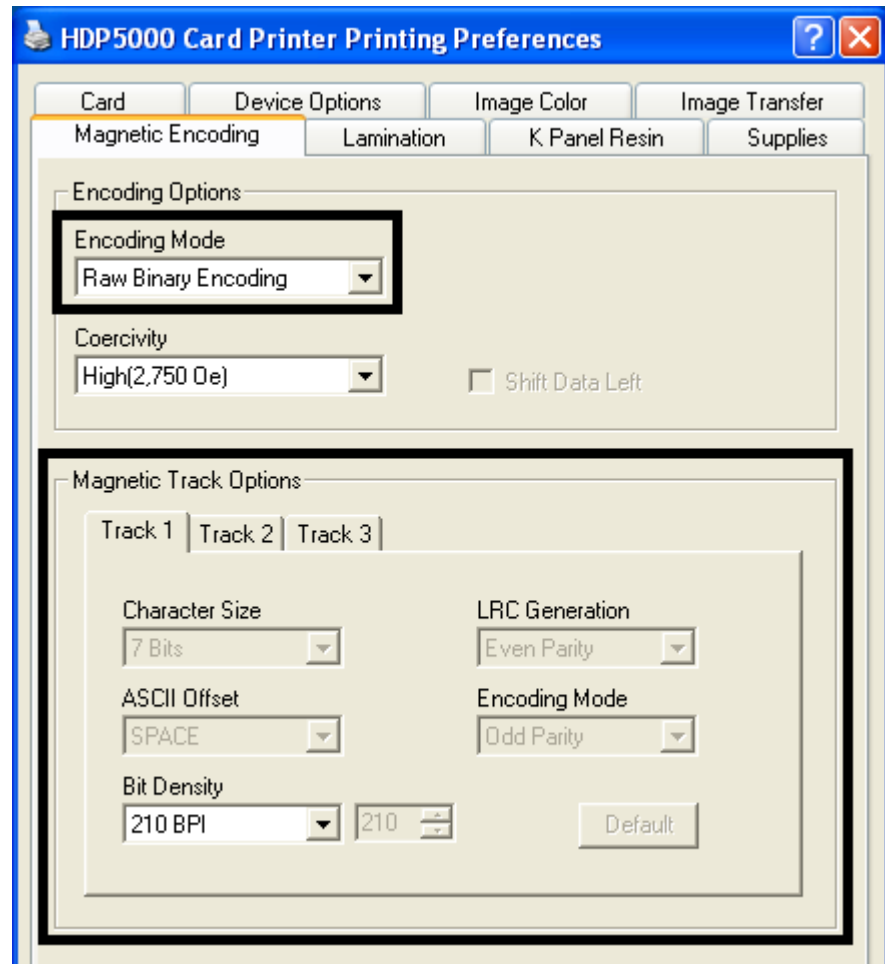

Uso de la lista desplegable Modo de codificación (continuación)

Categoría	Descripción
Selección de Codificación binaria bruta (funciones activas e inactivas) (cont.)	<ol style="list-style-type: none"> <li data-bbox="548 369 1438 436">1. En la sección Attachments (Anexos), abra el documento "MagHexTest.txt". <li data-bbox="548 453 1438 554">2. Defina las preferencias del controlador y asegúrese de que esté seleccionada la codificación bruta o RAW. (Densidad de bits: T1:210; T2:75; T3:210) <li data-bbox="548 571 1438 772">3. Asegúrese de que la ventana sea lo bastante grande o que el texto se suficientemente pequeño para que la información de las pistas no se salga de la pantalla). Utilice un tamaño de fuente pequeño o los datos no se codificarán correctamente. (Nota: el documento quedará listo para ser enviado a la impresora.) <li data-bbox="548 789 1438 890">4. Envíe un trabajo de impresión a la impresora con el fin de codificar información hexadecimal en la tarjeta. (Nota: la tarjeta magnética se codificará y se expulsará.) <li data-bbox="548 907 1438 1008">5. Pase la tarjeta por el lector MagTek y lea la información que contiene. Haga clic en la ficha Decoded Data (Datos descodificados). La imagen "LeadingZeros.jpg" muestra una codificación incorrecta con ceros iniciales. (Nota: se supone que los ceros iniciales no deben ocupar esa posición en la codificación bruta RAW.) La imagen "RAW_Good.bmp" muestra los datos de codificación correctos. (Nota: los ceros iniciales que aparecen son los ceros del inicio de los datos.) La información debe coincidir con la imagen "LeadingZeros.jpg" de la sección de anexos. El área con un círculo rojo indica un error. (Nota: hay el doble de ceros iniciales de los que debería haber. Se trata del defecto nº 3187. Cuando se corrija el defecto y se realice este caso de prueba la próxima vez, se precisará una nueva captura de pantalla y se modificará este paso.) <li data-bbox="548 1554 1438 1654">6. Realice esta prueba con tarjetas de coercividad baja, media, alta y súper. (Nota: estos 4 tipos deben codificarse y leerse del mismo modo.) <li data-bbox="548 1671 1438 1797">7. Adviértase que los caracteres hexadecimales del documento "MagHexTest.txt" han creado caracteres comprensibles cuando se ven en la imagen "RAW_Good.bmp". (Nota: Estos es lo que hace la codificación bruta o RAW.) <li data-bbox="548 1814 1438 1850">8. Ha completado este procedimiento.

Uso de la lista desplegable Modo de codificación

Categoría

Selección de **Codificación JIS II** (funciones activas e inactivas)

Descripción

Si selecciona **JIS II Encoding** (Codificación JIS II), se usan estándares específicos. (**Nota:** Esta selección deshabilita todas las fichas de opciones de pista magnética. También desactiva la función de la lista desplegable Coercivity (Coercitividad) y la casilla de verificación **Shift Data Left** (Desplazar datos a la izquierda).)

La coercitividad predeterminada es 600 Oe.

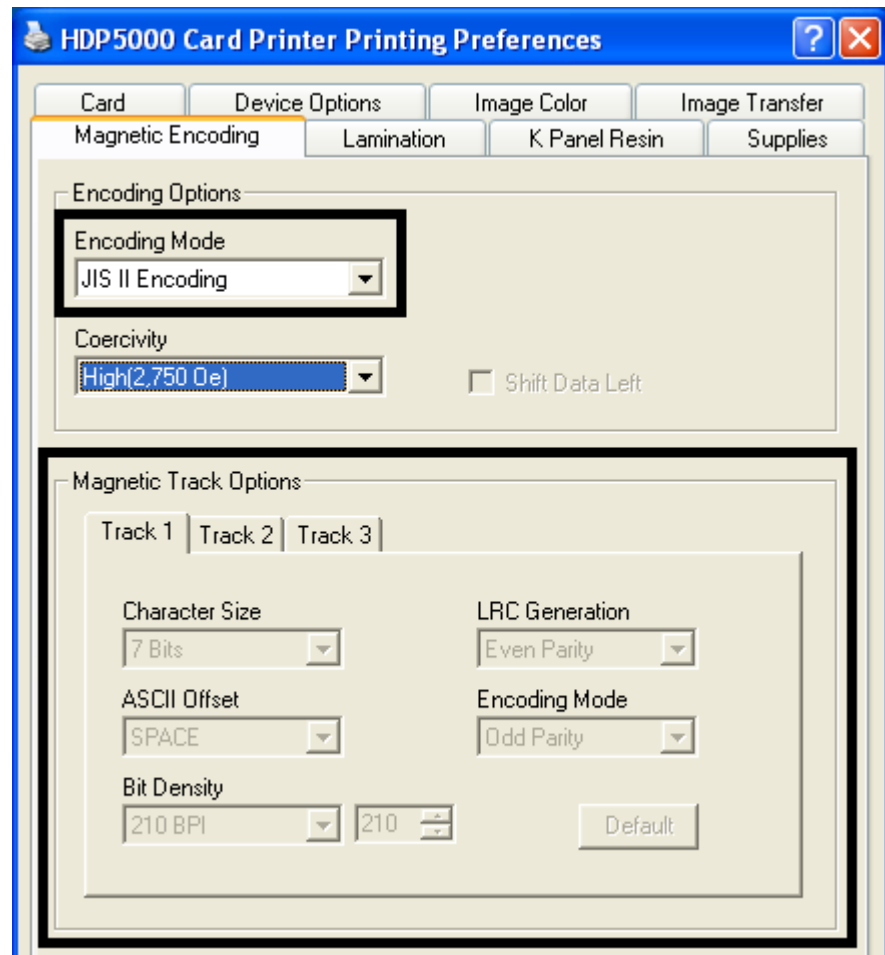

Selección de la coercitividad/pista magnética

Puede usar la opción **ISO** para la capacidad de codificación de tarjetas de alta o baja coercitividad en las Pistas 1, 2 y 3. Este es el modo estándar de la industria de codificación magnética.

Paso	Procedimiento
1	<p>Seleccione la opción Coercitivity (Coercitividad) (Oersted) para usar el tipo de banda magnética que se corresponda con el tipo de tarjeta.</p> <ul style="list-style-type: none"> Alta coercitividad a Súper coercitividad = 2750-4000 Oersted (las tarjetas UltraCard IIIs de alta coercitividad de Fargo son 2750 Oe) Media coercitividad = 600 Oersted Baja coercitividad = 300 Oersted
2	<p>Seleccione la opción Magnetic Track Selection (Selección de la pista magnética) para especificar cuál es la pista que se debe configurar a través de las opciones de pista magnética (cuando la aplicación que se utilice requiera la personalización del proceso de codificación ISO estándar). Consulte Revisión de las opciones de pista magnética.</p>

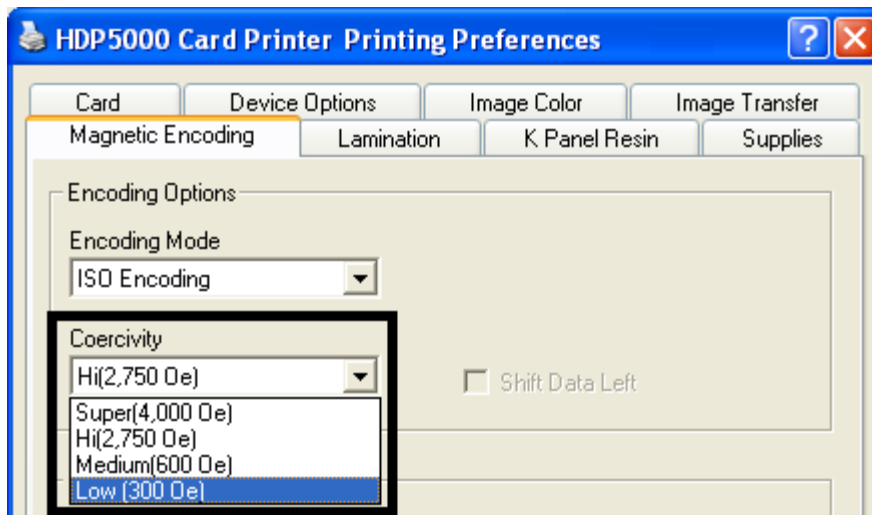

Revisión de la función Desplazar datos a la izquierda

Use la opción **Shift Data Left** (Desplazar datos a la izquierda), que se aplica a todas las pistas cuando se selecciona. (**Nota:** el valor predeterminado de esta opción es no seleccionada.)

Paso	Procedimiento
1	Seleccione esta opción para desplazar los datos magnéticos registrados hacia la izquierda de la banda magnética de la tarjeta. (Nota: esto es útil para casos en que las tarjetas deben ser leídas con lectores de inserción.)

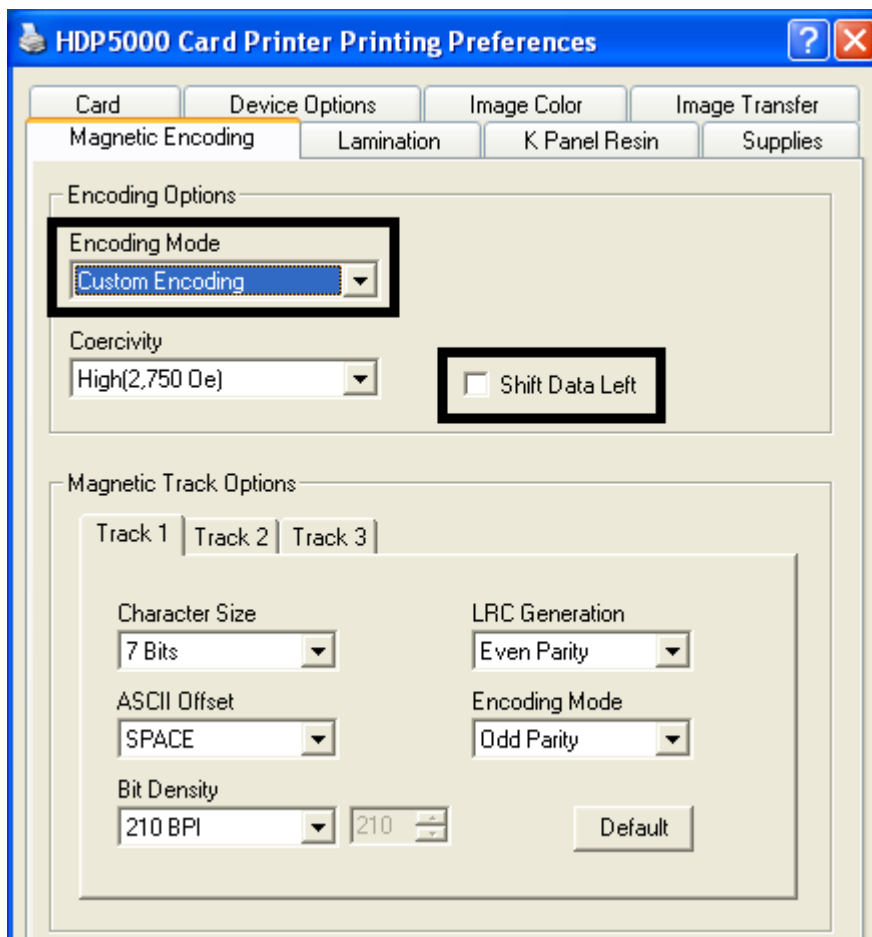

Revisión de las opciones de pista magnética

Use estas opciones para personalizar el formato de datos codificados ISO para cada una de las tres pistas de la banda magnética. (**Nota:** Haga clic en **Default** (Predeterminado) para restablecer los valores predeterminados de la ficha Magnetic Track Options (Opciones de pista magnética) solamente.)

Paso	Procedimiento
1	<p data-bbox="362 516 1328 579">Especifique cuáles de las tres (3) pistas desea personalizar seleccionando una de las tres opciones de pistas.</p> <ul data-bbox="362 600 1328 785" style="list-style-type: none"><li data-bbox="362 600 1328 705">• Tras seleccionar las opciones necesarias, el cuadro Magnetic Track Options (Opciones de pista magnética) muestra el conjunto actual de opciones de personalización para la pista seleccionada.)<li data-bbox="362 726 1328 785">• Recuerde que cada pista se debe personalizar de manera independiente.

Revisión de las opciones de pista magnética

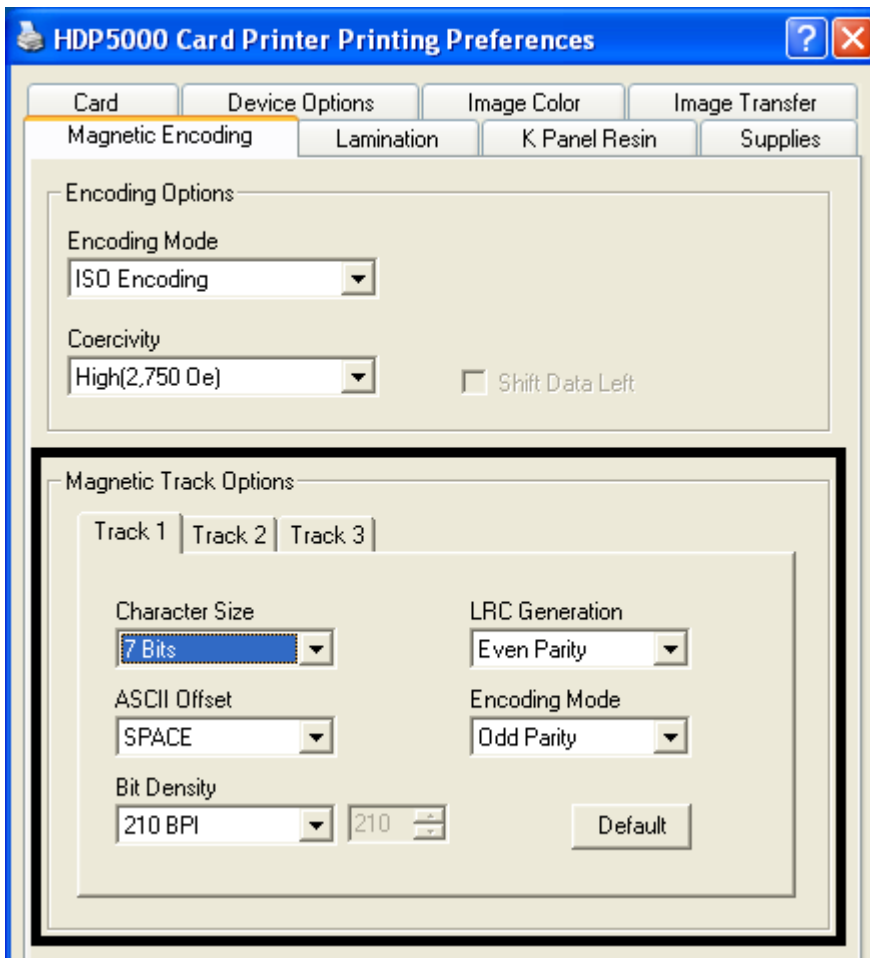

Uso de las Opciones de pista magnética

Utilice **Magnetic Track Options** (Opciones de pista magnética) para lo siguiente:

- Personalizar el formato de datos codificados ISO para cada una de las tres pistas de la banda magnética.
- Personalizar cada pista de forma independiente de las otras dos.
- Especificar qué pista desea personalizar seleccionando una de las tres opciones de pistas.
- Haga clic en **Default** (Predeterminado) para restablecer los valores predeterminados de la ficha Magnetic Track Options (Opciones de pista magnética) solamente.

(**Nota 1:** después de seleccionar las opciones necesarias, el cuadro Magnetic Track Options (Opciones de pista magnética) muestra el conjunto actual de opciones de personalización para la pista seleccionada.)

(**Nota 2:** para la mayoría de las aplicaciones, no es preciso modificar la configuración predeterminada de estas opciones.)

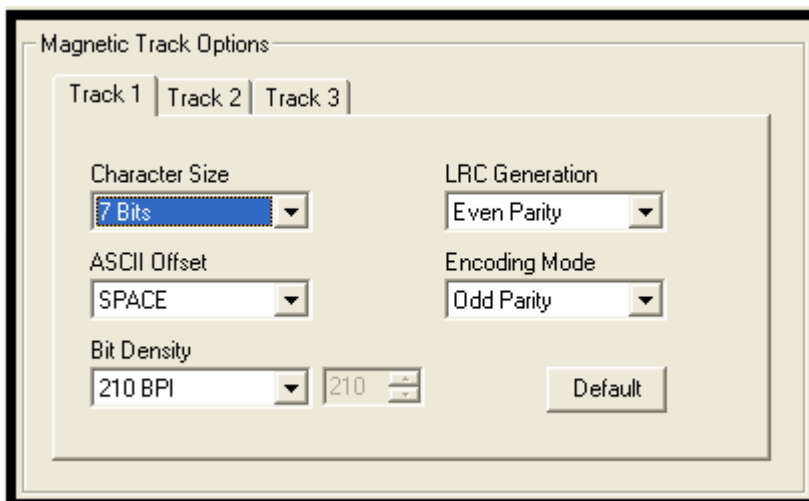

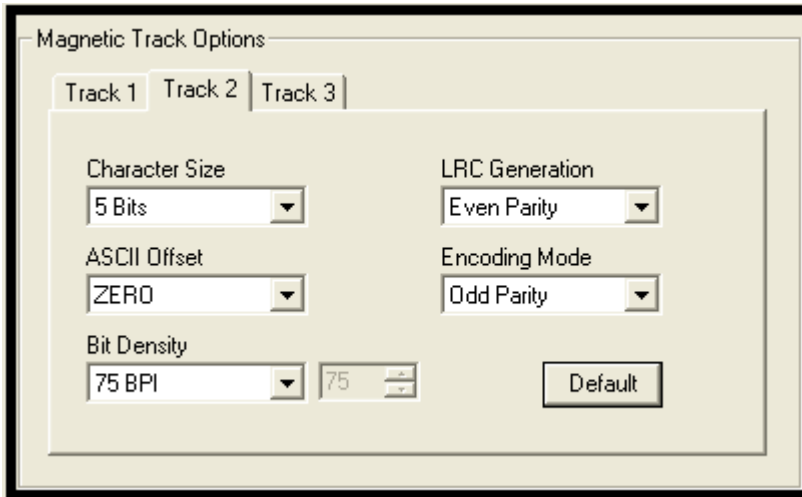

Uso de las Opciones de pista magnética

Consulte la página anterior.

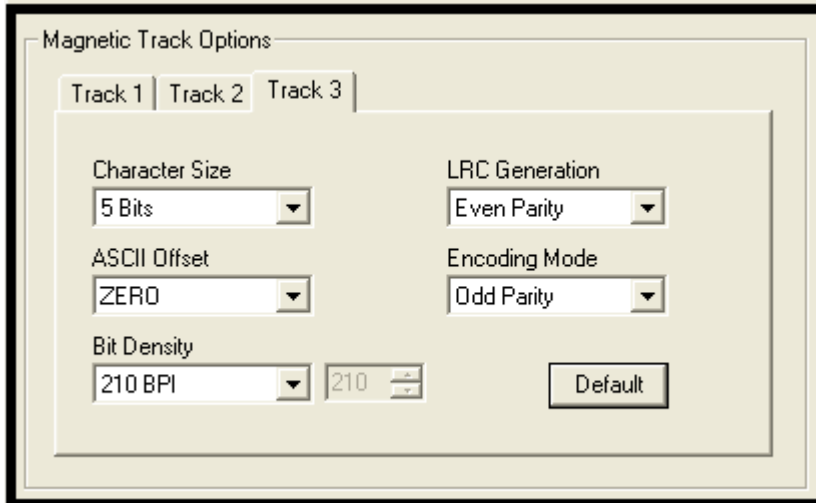

Uso de los botones Tamaño del carácter

Utilice esta opción para personalizar el Tamaño de datos del carácter (Bits por carácter) que se utiliza para codificar los datos magnéticos en la pista actualmente seleccionada. (**Nota:** este tamaño del carácter incluye el bit de paridad, si está habilitado.)

Paso Procedimiento

- 1 • Seleccione **5 Bits** para cambiar los bits por carácter a 5 BPC. (**Nota:** éste es el valor predeterminado para las pistas 2 y 3.)
O BIEN
 - Seleccione **7 Bits** para cambiar los bits por carácter a 7 BPC. (**Nota:** éste es el valor predeterminado para la pista 1.)
O BIEN
 - Seleccione **8 Bits** para cambiar los bits por carácter a 8 BPC.

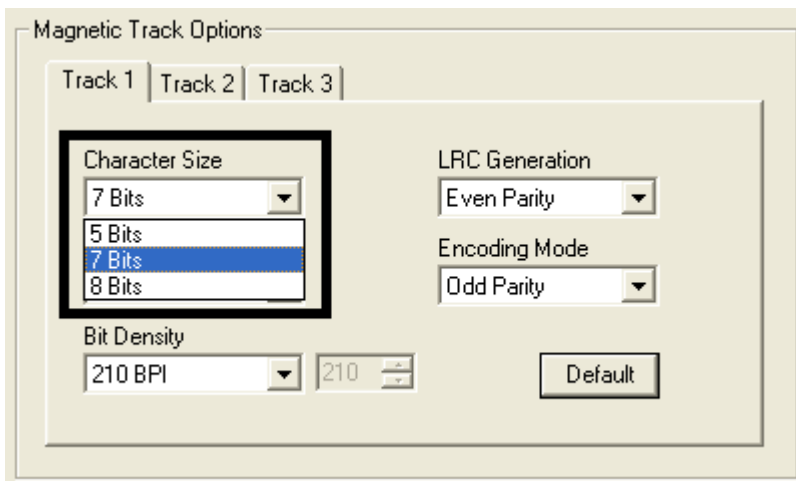

Uso de la lista desplegable Compensación ASCII

Utilice esta opción para personalizar la Compensación ASCII del carácter que se utiliza para codificar los datos magnéticos en la pista actualmente seleccionada. (**Nota:** este valor de compensación de carácter se sustrae del valor ASCII de cada carácter de datos de la banda magnética antes de codificar la pista.)

Paso Procedimiento

- 1
 - Seleccione **NULL** para cambiar la compensación ASCII a NULA.
O BIEN
 - Seleccione **SPACE** para cambiar la compensación ASCII a ESPACIO. (**Nota:** éste es el valor predeterminado para la pista 1.)
O BIEN
 - Seleccione **ZERO** para cambiar la compensación ASCII a CERO. (**Nota:** éste es el valor predeterminado para las pistas 2 y 3.)

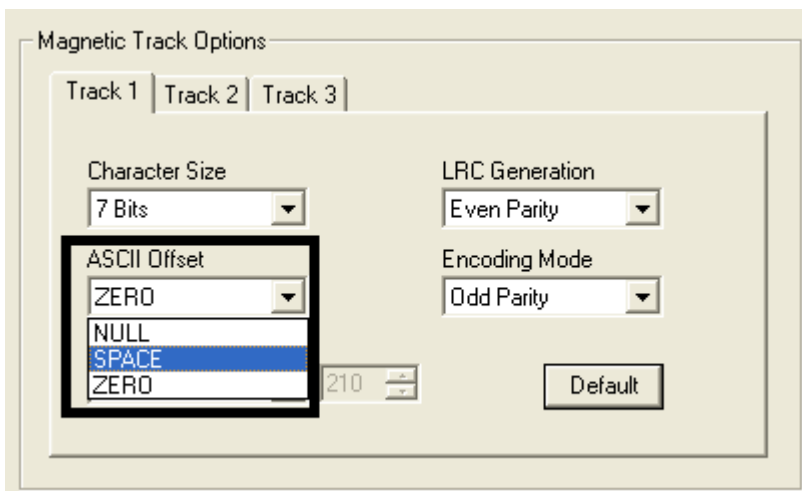

Uso de la lista desplegable Densidad de bits

Utilice esta opción para personalizar la Densidad de registro de bits (Bits por pulgada) que se utiliza para codificar los datos magnéticos en la pista seleccionada.

Las siguientes son las selecciones ISO estándar predeterminadas para esta opción:

Paso Procedimiento

- Seleccione **75 BPI** para cambiar los bits por pulgada a 75 BPI. (**Nota:** éste es el valor predeterminado para la pista 2.)
O BIEN
 - Seleccione **128 BPI** para cambiar los bits por pulgada a 128 BPI.
O BIEN
 - Seleccione **210 BPI** para cambiar los bits por pulgada a 210 BPI. (**Nota:** éste es el valor predeterminado para las pistas 1 y 3.)
O BIEN
 - Seleccione **Custom BPI** (BPI personalizado), que habilita el cuadro de texto de BPI personalizado. (**Nota:** El límite inferior es 75 y el límite superior es 210.)

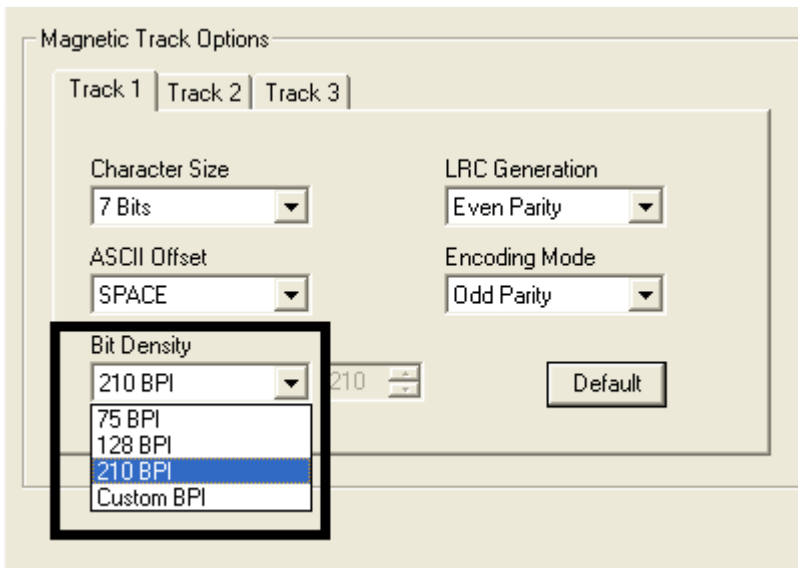

Uso de la lista desplegable Generación LRC

Utilice esta opción para personalizar el Modo de generación LRC (que se utiliza para codificar los datos magnéticos en la pista actualmente seleccionada).

Paso Procedimiento

- 1 • Seleccione **No LRC** para cambiar la generación LRC a ninguna.
O BIEN
 - Seleccione **Even Parity** para cambiar la generación LRC a paridad par. (**Nota:** éste es el valor predeterminado para todas las pistas.)
O BIEN
 - Seleccione **Odd Parity** para cambiar la generación LRC a paridad impar.

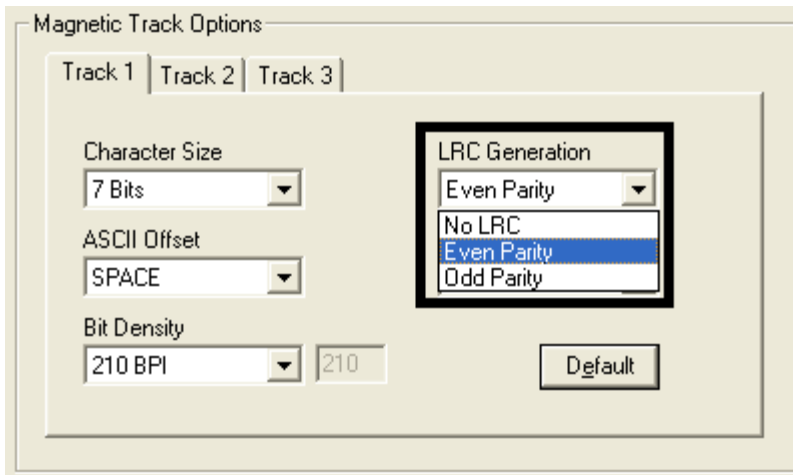

Uso de la lista desplegable Modo de codificación

Utilice esta opción para personalizar el Modo de codificación (que se utiliza para codificar los datos magnéticos en la pista actualmente seleccionada).

Paso Procedimiento

- 1
 - Seleccione **No Parity** para cambiar la Paridad del carácter a ninguna.
O BIEN
 - Seleccione **Even Parity** para cambiar la Paridad del carácter a paridad par.
O BIEN
 - Seleccione **Odd Parity** para cambiar la Paridad del carácter a paridad impar. (**Nota:** éste es el valor predeterminado para todas las pistas.)

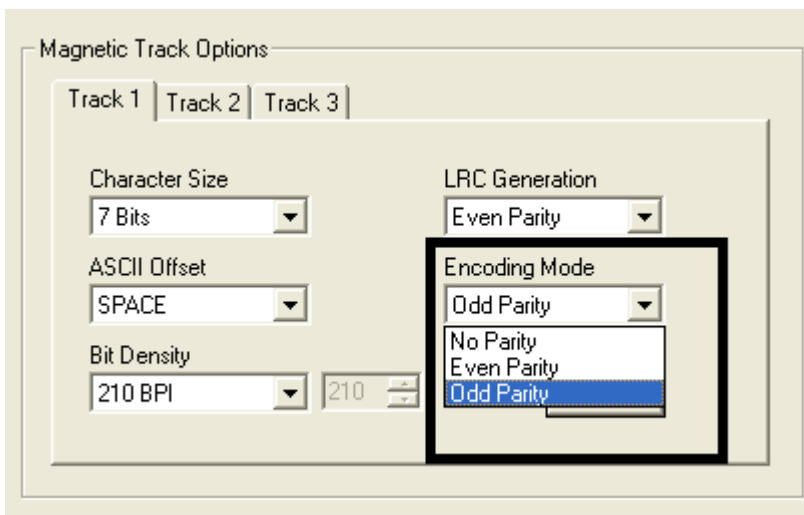

Revisión de las Ubicaciones de la pista ISO

El módulo de codificación magnética codifica las pistas de acuerdo a una Banda magnética ISO 7811-2. Para conocer las ubicaciones de las pistas, examine la siguiente imagen.

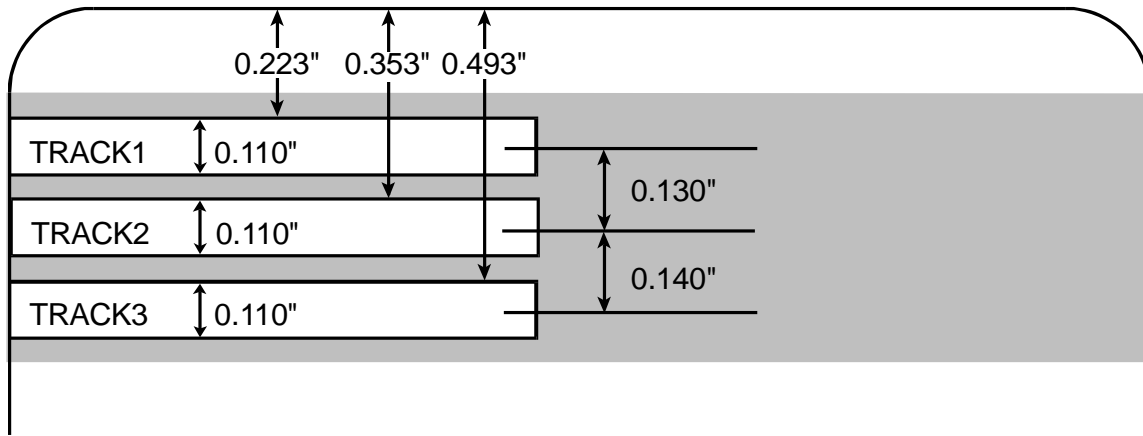

Envío de la información de la pista

Los datos de la pista magnética se envían como cadenas de texto desde el software de la aplicación al controlador de la impresora.

- Para que el controlador de la impresora pueda diferenciar entre los datos de la pista magnética y los demás objetos de impresión, deben añadirse caracteres específicos a los datos magnéticos que se van a codificar.
- Esto especifica los datos y las pistas que se van a codificar y marca el inicio y el final de la cadena de datos.
- En algunos casos, estos caracteres específicos se añaden automáticamente a la cadena de datos de la pista mediante aplicaciones personalizadas de software de identificación.
- La mayoría de las veces, el usuario debe añadir cuidadosamente estos caracteres a la cadena de datos de la pista magnética. Si no se incorporan estos caracteres a los datos de la pista, es muy probable que el texto de la pista magnética aparezca como texto impreso en la tarjeta.
- Para evitar esta situación, la información de la pista debe introducirse de la siguiente forma.

Paso	Procedimiento
1	<p>Cuando introduzca los datos de la pista, primero se introducirá el carácter "~" (virgulilla o tilde), seguido del número de pistas (1, 2 ó 3) que se utilizará para codificar los datos. A esto le siguen los datos que se van a codificar.</p> <ul style="list-style-type: none"> • El primer carácter de esta cadena de datos debe ser el Indicador de inicio (SS, Start Sentinel) específico de la pista y el último carácter ha de ser el Indicador de final (ES, End Sentinel) específico. • Los caracteres o datos que se encuentren entre el SS y el ES pueden incluir todos los caracteres válidos específicos para cada pista. • El número de estos caracteres está limitado por la capacidad máxima de caracteres de cada pista. • Al segmentar los datos de la pista, se debe utilizar el Separador de campos (FS, Field Separator) correspondiente. La siguiente tabla muestra el SS, ES, FS y los caracteres válidos definidos para cada pista.

Revisión de la cadena de ejemplo

- Pista 1: ~1%JULIEANDERSON^1234567890?
- Pista 2: ~2;1234567890987654321?
- Pista 3: ~3;1234567890987654321?

Pista	Indicador de inicio	Indicador de final	Separador de campos	Caracteres válidos	Máximo número de caracteres
Pista 1	%	?	^	ASCII 32-95 (Véase la tabla a continuación.)	78
Pista 2	;	?	=	ASCII 48-63 (Véase la tabla a continuación.)	39
Pista 3	;	?	=	ASCII 48-63 (Véase la tabla a continuación.)	106

Revisión de la Tabla de códigos ASCII y caracteres

Código ASCII	Carácter	Código ASCII	Carácter	Código ASCII	Carácter
32	space	56	8	80	P
33	!	57	9	81	Q
34		58	:	82	R
35	#	59	;	83	S
36	\$	60	<	84	T
37	%	61	=	85	U
38	and	62	>	86	V
39	'	63	?	87	W
40	(64	@	88	X
41)	65	A	89	Y
42	*	66	B	90	Z
43	+	67	C	91	[
44	'	68	D	92	\
45	-	69	E	93]
46	.	70	F	94	^
47	/	71	G	95	_
48	0	72	H		
49	1	73	I		
50	2	74	J		
51	3	75	K		
52	4	76	L		
53	5	77	M		
54	6	78	N		
55	7	79	O		

Uso del botón Predeterminado (ficha Transferencia de imagen)

Paso	Procedimiento
1	Use el botón Default (Predeterminado) para restablecer los valores predeterminados de la ficha Track (Pista) actual solamente. Véase más abajo.

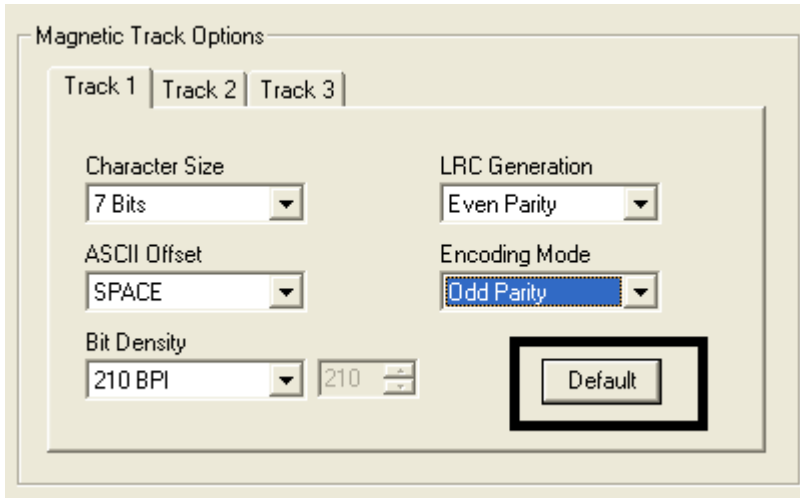

Uso de la ficha Laminación (HDP5000-LC)

Utilice esta opción para controlar las funciones específicas de la impresora. Estas opciones permiten controlar el proceso de laminación de la impresora. (**Nota:** si no se detecta ningún laminador, la ficha estará activa pero todas sus opciones aparecerán atenuadas.)

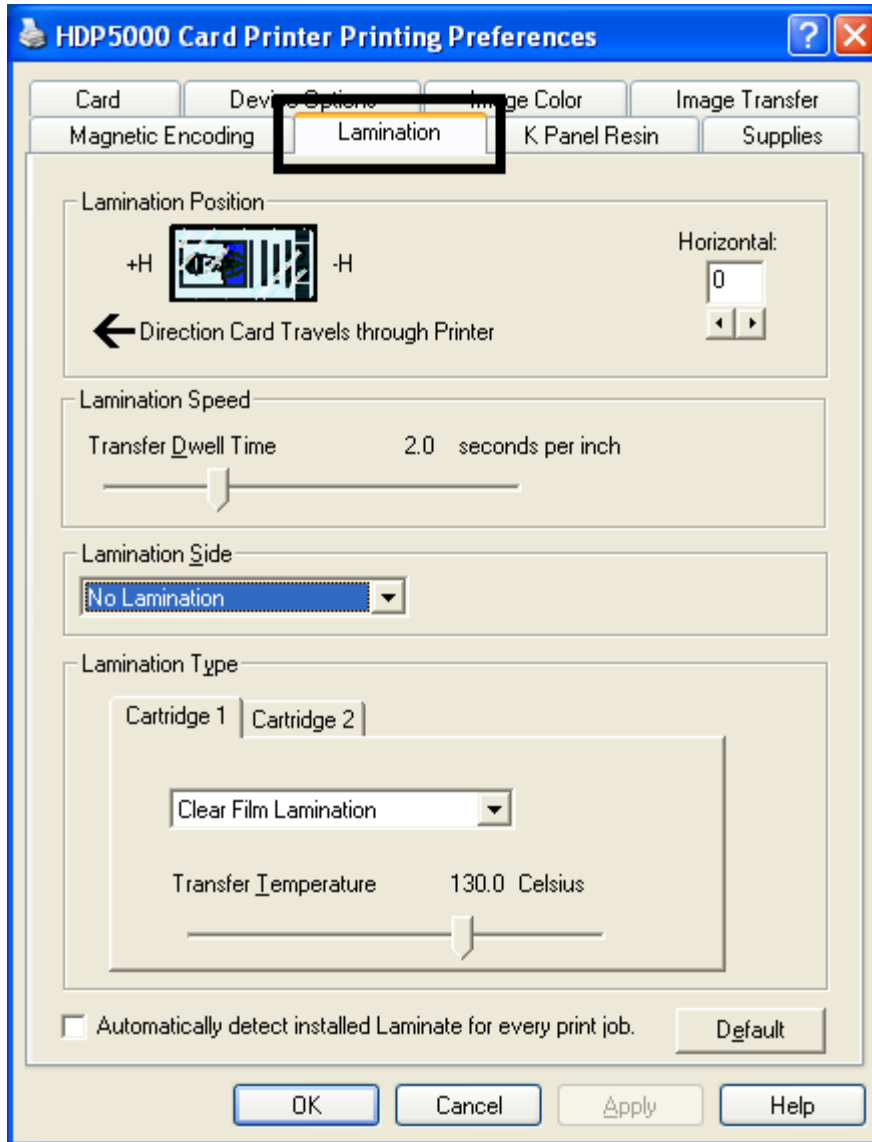

Selección de la posición de laminación

Paso	Procedimiento
1	<p>Utilice el control Lamination Position (posición de laminación) para ajustar la posición horizontal del sobrelaminado Polyguard. (Nota: este control funciona de igual manera que los controles de posición de imagen, con la diferencia de que la posición horizontal del sobrelaminado precisa ser ajustada.)</p> <ul style="list-style-type: none"> • Para ajustar la posición de laminación, haga clic en las flechas de ajuste horizontal. • Para desplazar el sobrelaminado más hacia el lado de la salida de tarjetas de la impresora, introduzca un número positivo. • Para desplazar el sobrelaminado más hacia el lado de la entrada de tarjetas de la impresora, introduzca un número negativo. (Nota: las flechas de ajuste apuntan en el sentido en que se desplazará el parche sobre la tarjeta. El valor máximo del ajuste horizontal es de ± 100 píxeles (10 píxeles = aprox. 0,03/0,8 mm). El valor predeterminado es 0.)

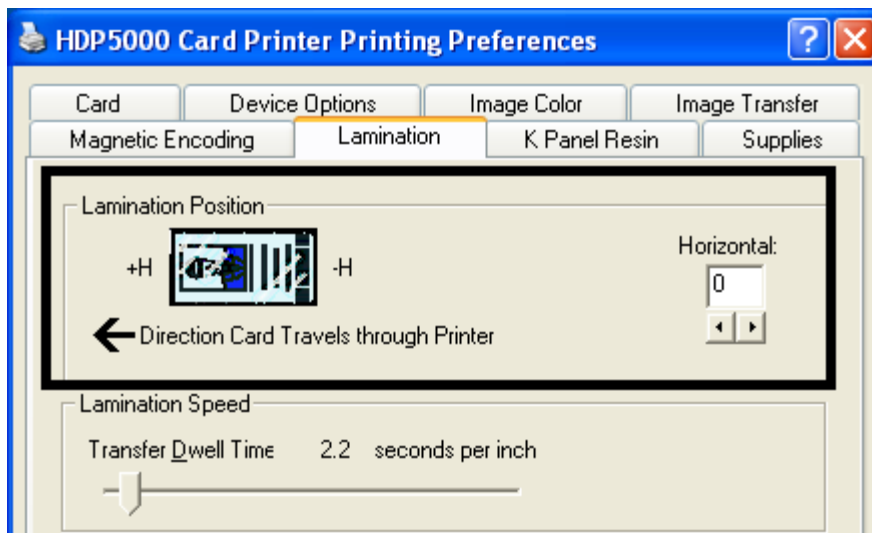

Ajuste de la velocidad de laminación - Tiempo de permanencia de la transferencia

Paso	Procedimiento
1	<p>Ajuste el Transfer Dwell Time (tiempo de permanencia de la transferencia) para controlar el Lamination Dwell Time (tiempo de permanencia de la laminación) o la velocidad de avance de una tarjeta en segundos por pulgada y la temperatura de laminación.</p> <ul style="list-style-type: none"> • Predeterminado = 2,0 segundos por pulgada • Límite superior = 5,5 segundos por pulgada • Límite inferior = 0,8 segundos por pulgada

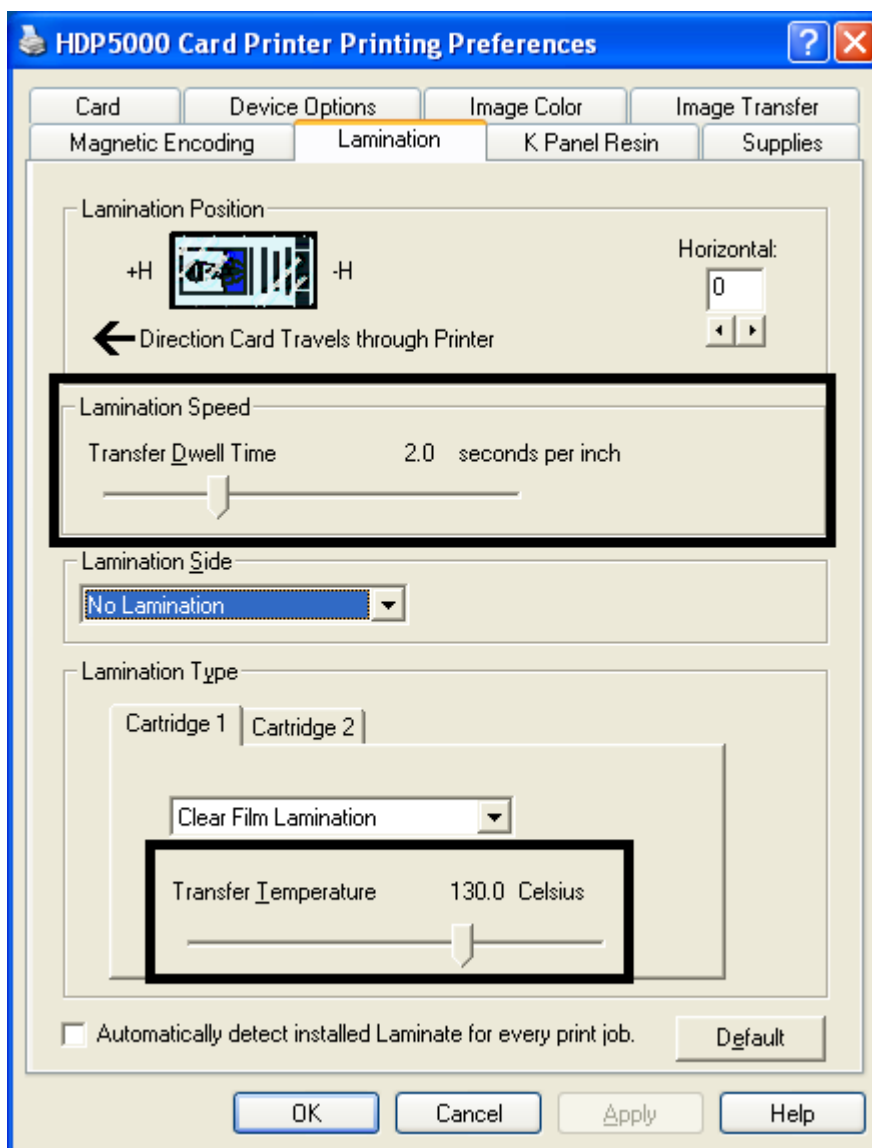

Selección del menú desplegable Lado de laminación

Paso	Procedimiento
1	<p>a. Seleccione la opción No Lamination (sin laminación) si no desea hacer uso del laminador que incorpora la impresora.</p> <p>b. Seleccione Laminate Front Side (laminar anverso), Laminate Back Side (laminar reverso), Laminate Both Sides (laminar ambas caras) o Laminate Opposite Sides (laminar caras opuestas) para especificar las caras de la tarjeta que desea laminar.</p>

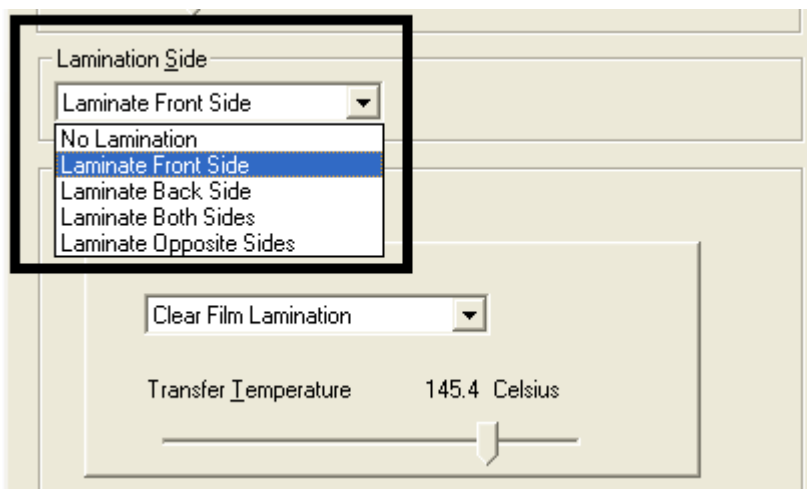

Selección del tipo de laminación

Paso	Procedimiento
1	<p>Seleccione una de las opciones de Lamination Type (tipo de laminación), según sea el tipo de soporte de laminación que haya instalado actualmente. El controlador admite dos tipos de sobrelaminados: La laminación de película y la laminación PolyGuard. También existen versiones personalizadas de cada tipo.</p> <ul style="list-style-type: none"> • Seleccione la opción Clear Film Lamination (laminación de película transparente) si el módulo de laminación lleva instalado el tipo de sobrelaminado de película por transferencia térmica. • Seleccione la opción 0.6 PolyGuard Lamination o bien la 1.0 PolyGuard Lamination según el espesor del parche. (Nota: estas opciones requieren valores de calor y velocidades de laminación diferentes. Seleccione la opción pertinente según el espesor del material PolyGuard que esté utilizando.) • Seleccione Registered Film Lamination (laminación de película registrada) si dispone de una película de transferencia térmica registrada. • PolyGuard Alternating Patch (parche alterno PolyGuard) y Holographic Film Lamination (laminación de película holográfica) son otras opciones.

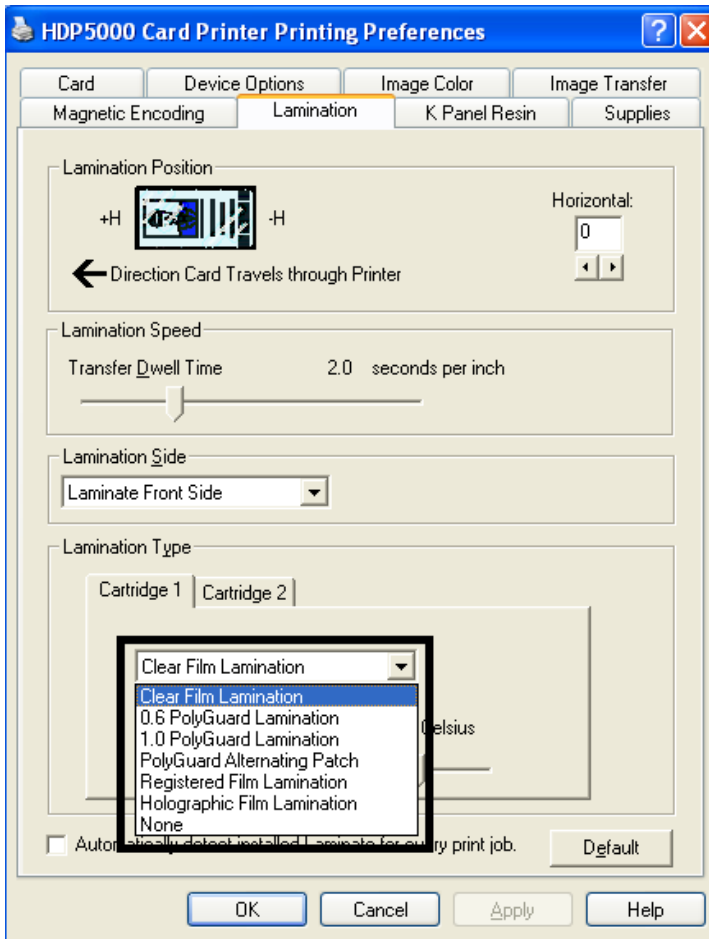

Selección del botón Predeterminado

Paso	Procedimiento
1	Pulse el botón Default (predeterminado) para restaurar los valores por defecto de tiempo de permanencia de la transferencia y de la temperatura de transferencia para el tipo de laminación (que se esté utilizando).

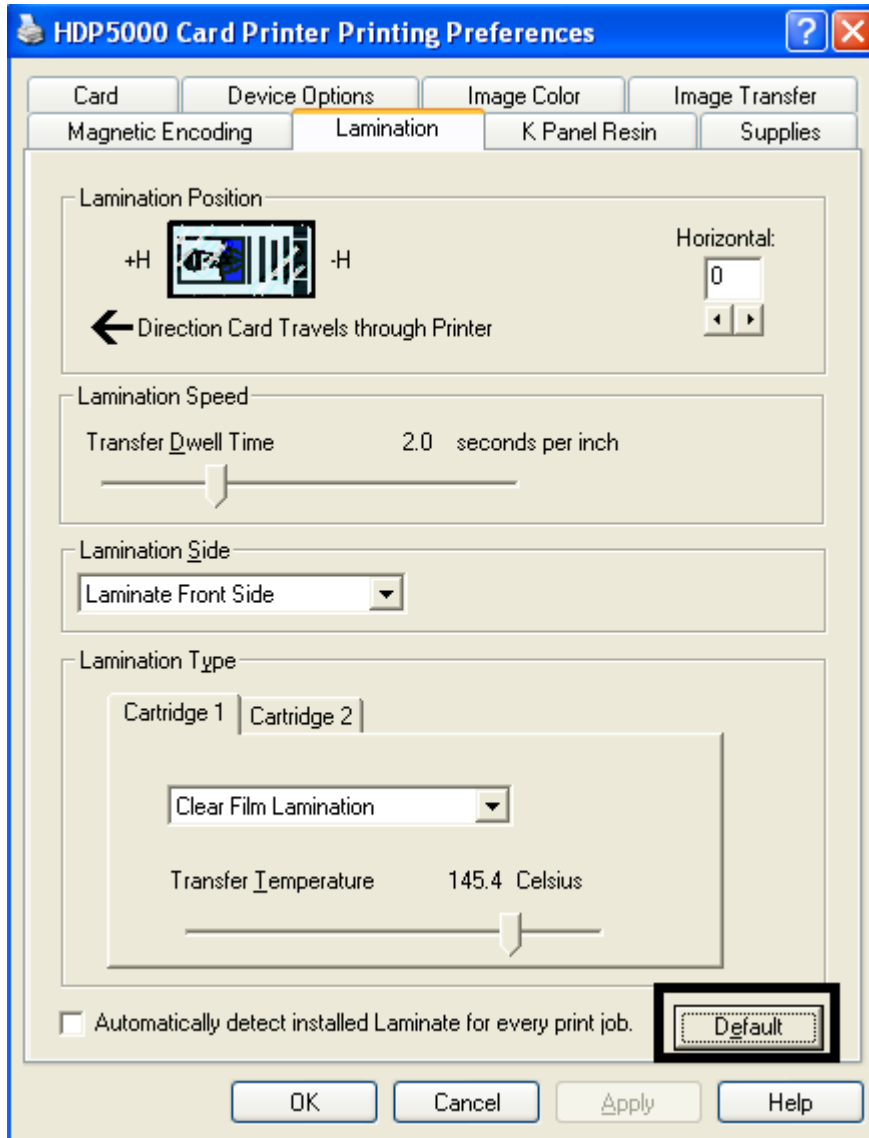

Uso de la ficha Panel K de resina

Puede utilizar esta ficha para ajustar el tamaño de la tarjeta, el sentido de desplazamiento de la tarjeta por la impresora, imprimir todo negro con el panel K (opciones) y las áreas definidas. Utilice esta ficha para controlar dónde se imprimirá el panel en negro resina (K) de una cinta a todo color. (**Nota:** si selecciona Deshabilitar impresión en la ficha Opciones de dispositivo, esta ficha estará activa aunque todas sus funciones aparecerán atenuadas.)

- Si se imprime con un tipo de cinta sin panel K, como el tipo de cinta YMC, todas las opciones del Panel K de resina aparecerán atenuadas. El texto en negro resina es aconsejable por su color nítido y saturado y los códigos de barra en negro resina son necesarios para garantizar que el lector de códigos de barras infrarrojos pueda leerlos. (**Nota:** por defecto, el controlador de la impresora imprimirá automáticamente todo el texto TrueType en negro y los códigos de barra TrueType sólo con panel de negro resina (k) de la cinta de impresión.)
- Si se va a imprimir texto o códigos de barra negros que no sean fuentes TrueType o gráficos negros, seleccione una de las tres opciones que figuran en **Print All Black with K Panel** (imprimir todo el negro con el panel K) (véase la página siguiente). (**Nota:** el controlador de la impresora imprimirá las áreas de la imagen donde encuentre colores negros con el panel en negro resina (K) de la cinta, según lo especificado por cada una de las siguientes opciones.)

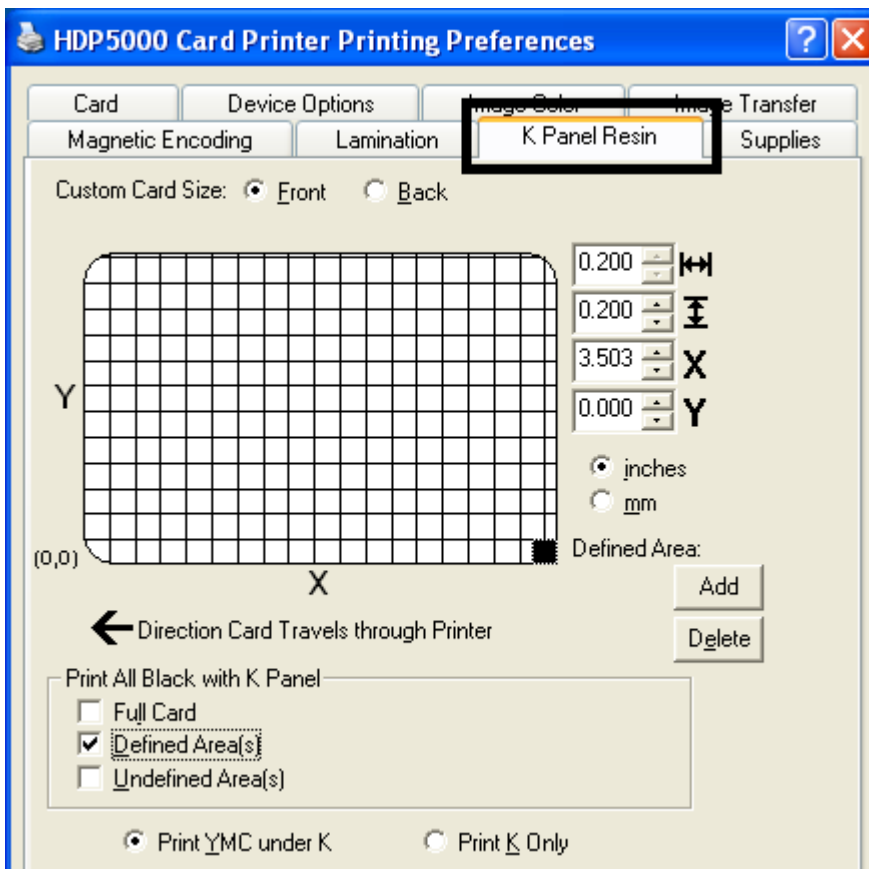

Uso de la opción Hacer clic y arrastrar

Haga clic y arrastre las esquinas y los laterales de un área para modificar el tamaño y la posición del área.

- Las dimensiones horizontales y verticales, así como las coordenadas X e Y se actualizarán según corresponda.

Haga clic y arrastre el área para cambiar la posición.

- Las coordenadas X e Y se actualizarán en la misma medida.

Selección del botón de opción "pulgadas o mm"

Seleccione el botón de opción **inches** (pulgadas) o **mm** (milímetros) para cambiar el tipo de medida. (**Nota:** esta opción es similar la de la ficha Card (tarjeta).)

- El botón de opción **inches** muestra las dimensiones de área y la posición en pulgadas.
- El botón de opción **mm** muestra las dimensiones de área y la posición en milímetros.

Uso de los botones Añadir y Borrar

Paso	Procedimiento
1	<p>Utilice el botón Add (añadir) para las funciones siguientes:</p> <ul style="list-style-type: none"> • Añadir un valor predeterminado de área dimensionados a 0,2 (0,2 en el punto "0" con el foco en el área añadida). • Añadir múltiples áreas en la misma posición y con el mismo efecto (que si hubiera sólo un área). (Nota: las áreas intersectantes o superpuestas no se anulan entre sí; en su lugar, actúan como una sola área.)
2	Utilice el botón Delete (Borrar) para eliminar el área con foco del gráfico.

Selección de Tarjeta completa

Paso	Procedimiento
1	<p>Seleccione Full Card (Tarjeta completa) para imprimir el panel en negro resina (K) para todos los tonos de negro que se encuentren en las áreas de la imagen, tal como se muestra más abajo.</p> <ul style="list-style-type: none"> • La imagen de la tarjeta pasa a ser totalmente negra. • La resina se imprime en todas partes para el negro. • Los botones Add (añadir) y Delete (borrar) se desactivan y se atenúan. • Los controles de desplazamiento para el tamaño y la posición del objeto del área definida se desactivan y se atenúan. • Los botones de opción inches (pulgadas) y mm (milímetros) se desactivan y se atenúan.

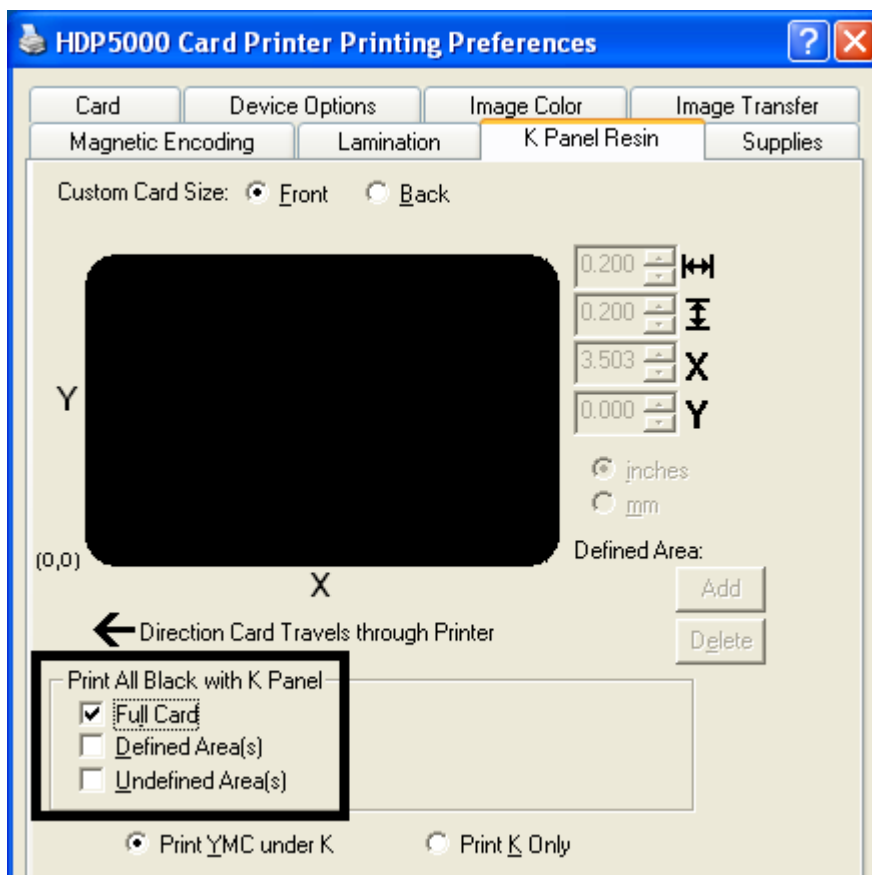

Selección de Áreas definidas

Paso	Procedimiento
1	<p>Seleccione la opción Defined Area(s) (Áreas definidas) para imprimir el panel en negro resina (K) para todos los tonos de negro que se encuentren sólo en un área o áreas definidas, tal como se muestra más abajo.</p> <ul style="list-style-type: none"> La imagen de la tarjeta pasa a ser blanca con la cuadrícula y un área (disponible para que el usuario comience con ella). Las áreas definidas se imprimirán en negro con resina.

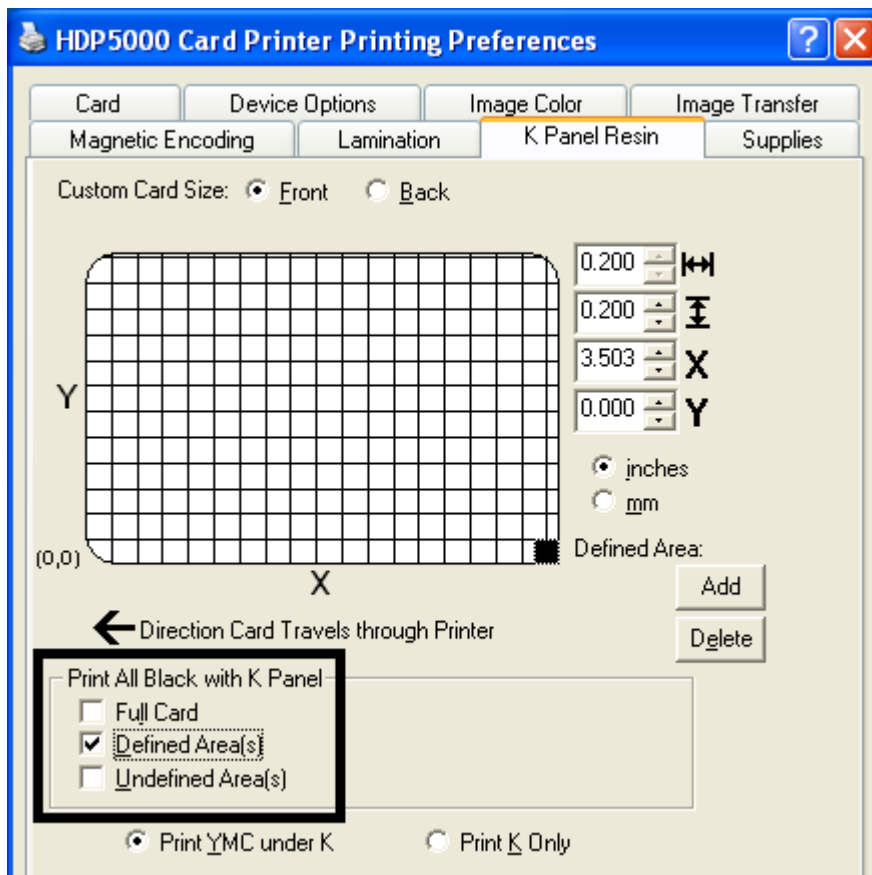

Selección de las Áreas indefinidas

Paso	Procedimiento
1	<p>Seleccione la opción Undefined Area(s) (Áreas indefinidas) para imprimir el panel en negro resina (K) para todos los tonos de negro que se encuentren sólo en el espacio situado fuera las áreas definidas, tal como se muestra más abajo.</p> <ul style="list-style-type: none"> La imagen de la tarjeta pasa a ser negra con la cuadrícula y un área (disponible para que el usuario comience con ella). El área definida no se imprimirá en negro con resina.

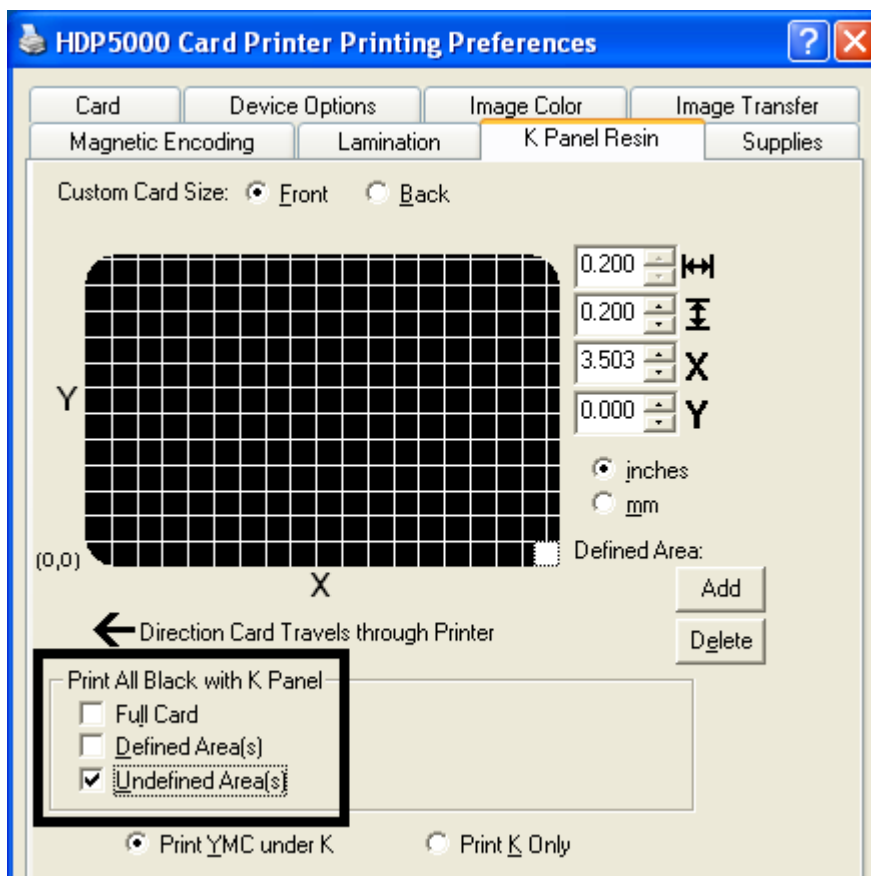

Definición del área para activar la cuadrícula de la tarjeta

Paso	Procedimiento
1	<p>Seleccione el Área definida pertinente (véase más abajo) para activar la cuadrícula de la tarjeta en la mitad superior de la ventana.</p> <ul style="list-style-type: none"> A través de esta cuadrícula se pueden definir hasta cinco áreas, como se muestra a continuación. Cuando se activa la cuadrícula de la tarjeta por primera vez, se muestra un cuadrado pequeño con un tamaño predeterminado de 0,2 x 0,2 (5 x 5 mm) y en la posición predeterminada: la esquina inferior izquierda (0,0). (Nota: este cuadrado representa la primera área definida.)

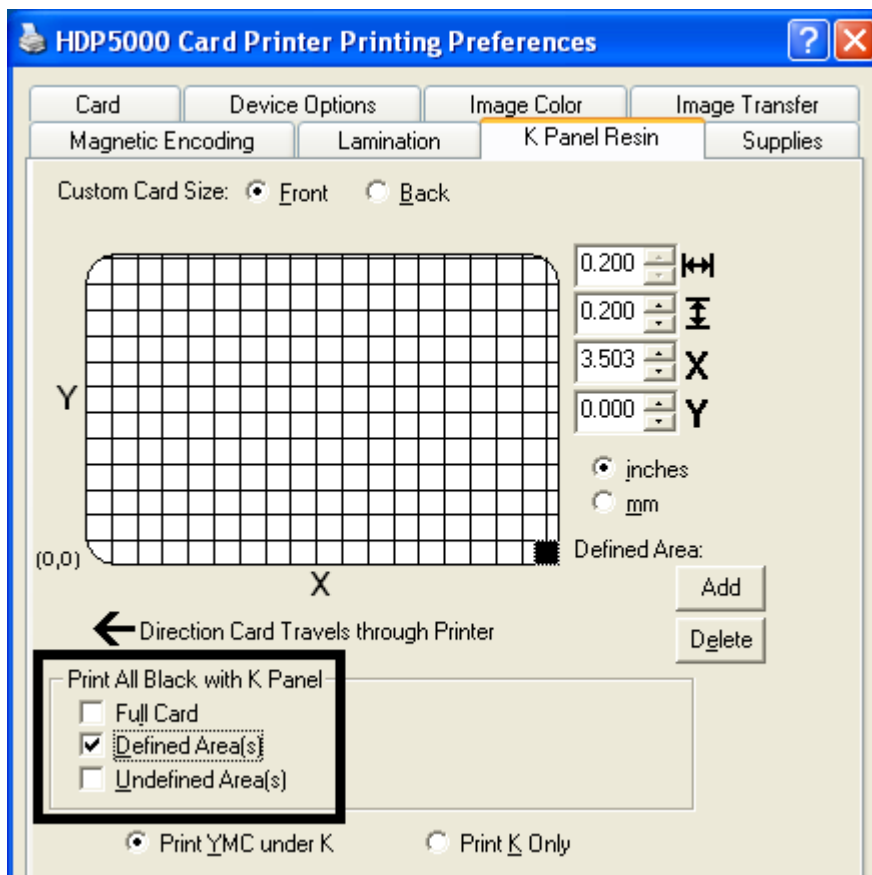

Selección de las opciones Imprimir YMC bajo K e Imprimir sólo K

Paso	Procedimiento
1	<p>Utilice de la opción Área definida.</p> <p>a. Para definir otra área, haga clic en Defined Area (Área definida). (Nota: aparecerá otra área de 0,2" x 0,2" (5 mm x 5 mm) en la esquina inferior izquierda. Éste es el lugar donde aparecerán por primera vez todas las áreas recién definidas. Se pueden definir hasta 5 áreas.)</p> <p>b. Para borrar un área, selecciónela y pulse el botón Delete. (Nota: cuando todas las áreas estén eliminadas, las opciones de Resina en panel K se desmarcarán automáticamente.)</p>
2	<p>Seleccione la opción Print YMC Under K (Imprimir YMC bajo K) para imprimir todo el color negro de las áreas definidas/indefinidas designadas con los paneles de cinta amarillo (Y), magenta (M) y cian (C) directamente debajo del panel en negro resina (K.) (Nota: seleccione esta opción cuando esté imprimiendo texto o códigos de barra en negro resina sobre un fondo con color para que exista una transición más gradual entre ambos.)</p> <p>O BIEN</p> <p>Seleccione la opción Print K Only (Imprimir sólo K) para imprimir todo el color negro de las áreas definidas/indefinidas designadas sólo con el panel en negro resina (K) o para imprimir el negro resina sobre un fondo blanco para maximizar la nitidez del texto y los códigos de barras impresos.</p>

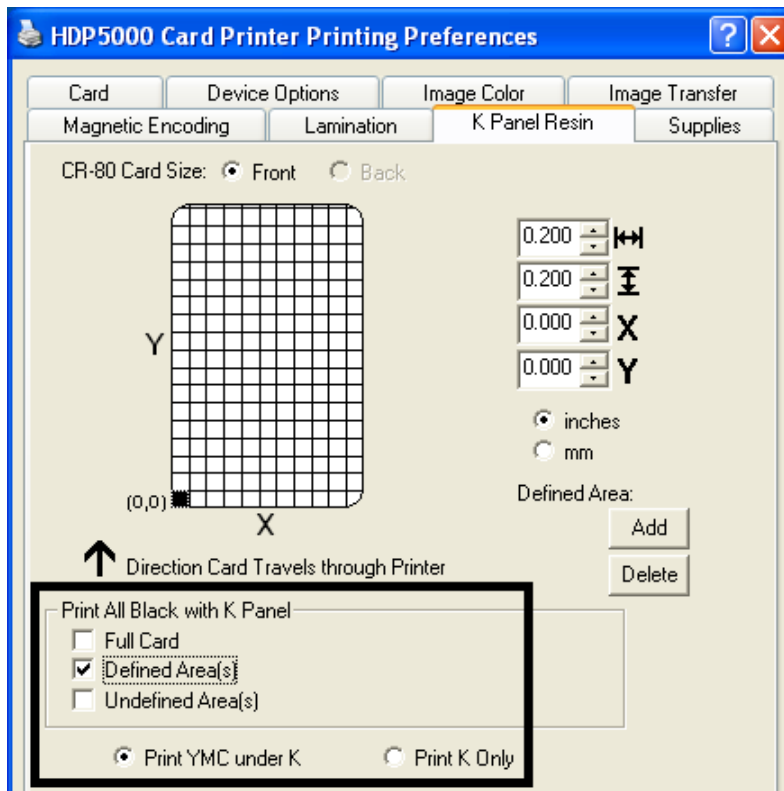

Uso de la ficha Suministros de la impresora

Utilice las opciones de esta ficha para consultar la información sobre la cinta, la película HDP, el cartucho 1 de laminado y el cartucho 2 de laminado instalados en la impresora. (**Nota:** los indicadores de nivel son horizontales.)

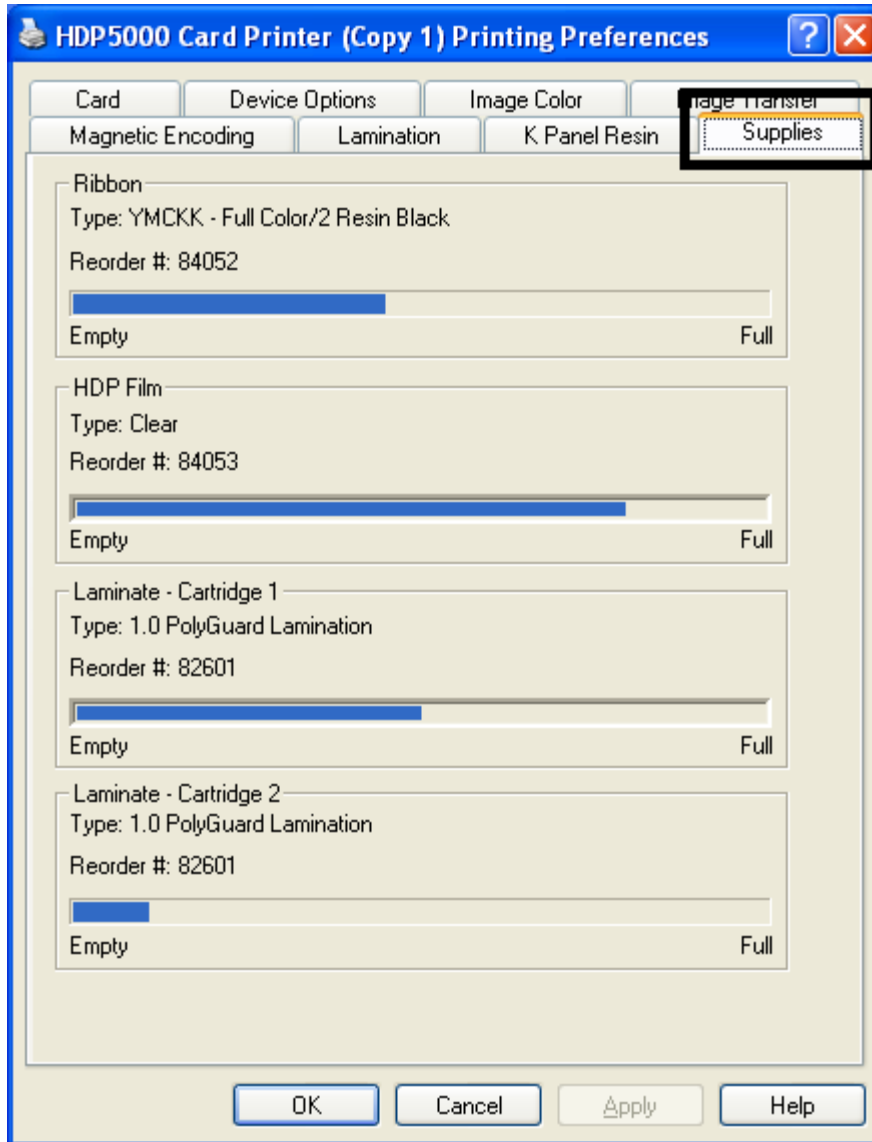

Revisión de la información de la ficha Suministros

A continuación se recogen las recomendaciones para la posición automática en la ficha Suministros.

Paso	Procedimiento
1	<p>Utilice esta ficha para determinar la información siguiente (véase más abajo):</p> <ul style="list-style-type: none"><li data-bbox="363 533 1336 598">• Ribbon Level (nivel de cinta): Tipo, Número de pedido e indicador de nivel.<li data-bbox="363 619 1336 684">• HDP Film Level (nivel de película HDP): Tipo, Número de pedido e indicador de nivel.<li data-bbox="363 705 1336 802">• Lamination - Cartridge 1 Level (Laminación - Nivel cartucho 1): Tipo, Número de pedido e indicador de nivel. (Nota: será visible si se detecta el cartucho 1 de laminado.)<li data-bbox="363 823 1336 919">• Lamination - Cartridge 2 Level (Laminación - Nivel cartucho 2): Tipo, Número de pedido e indicador de nivel. (Nota: será visible si se detecta el cartucho 2 de laminado.)

Sección 9: Toolbox

En esta sección se describe la función Toolbox (caja de herramientas).

Acceso a Toolbox

Paso Procedimiento

- 1 Pulse **Toolbox** para acceder a la ventana Toolbox y a sus fichas, como se recogen en esta sección.
 - **Botón Aceptar:** Cierra el cuadro de diálogo y guarda los cambios de la configuración del controlador que se hayan introducido desde que se abrió dicho cuadro de diálogo.
 - **Botón Cancelar:** Cierra el cuadro de diálogo y descarta los cambios que se hayan introducido en Toolbox desde que se abrió el cuadro de diálogo del controlador.
 - **Botón Ayuda:** Abre la ayuda relativa a la ficha activa.

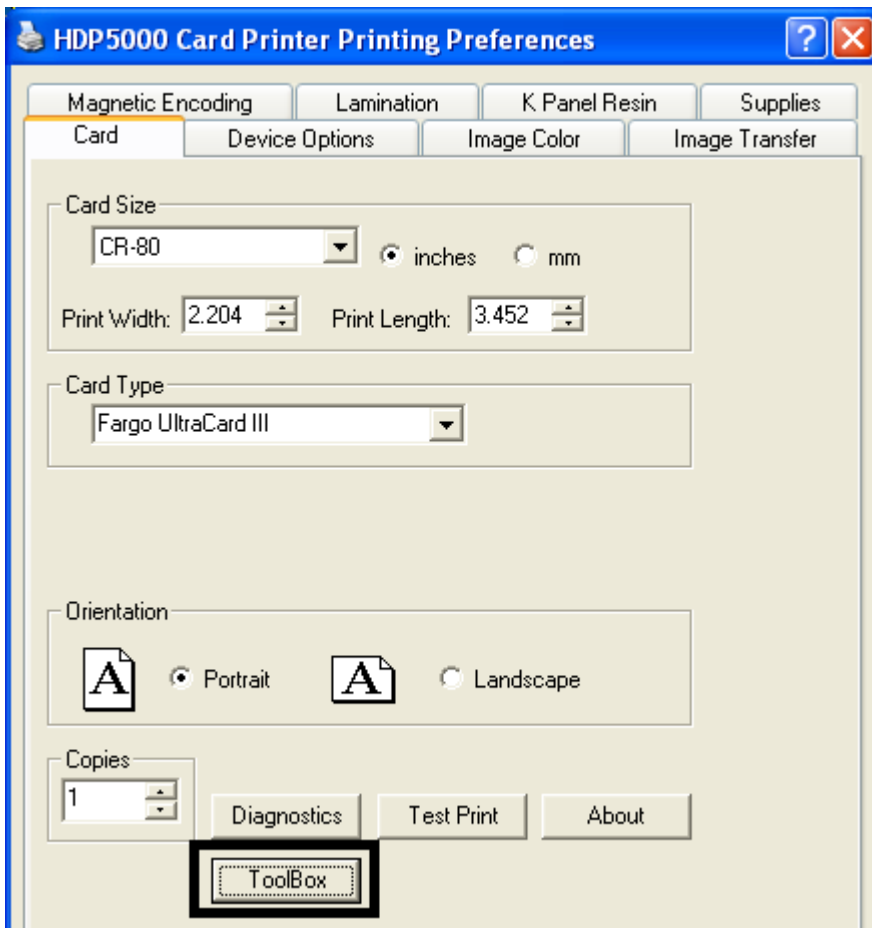

Selección de la ficha Configuración

Paso Procedimiento

- 1 Seleccione la ficha Configuration (configuración).
 - En Printer Features (características de la impresora), seleccione sus funciones marcando la casilla correspondiente o pulsando el botón **Auto Select** (selección automática). Consulte las instrucciones recogidas en este apartado.
 - En Event Monitoring (supervisión de eventos) seleccione los eventos que desee supervisar. (**Nota:** el controlador notificará o avisará al usuario cuando tengan lugar los eventos seleccionados.)
 - En Set Language for Printer LCD Display (Definir idioma de la pantalla LCD de la impresora), seleccione un idioma.

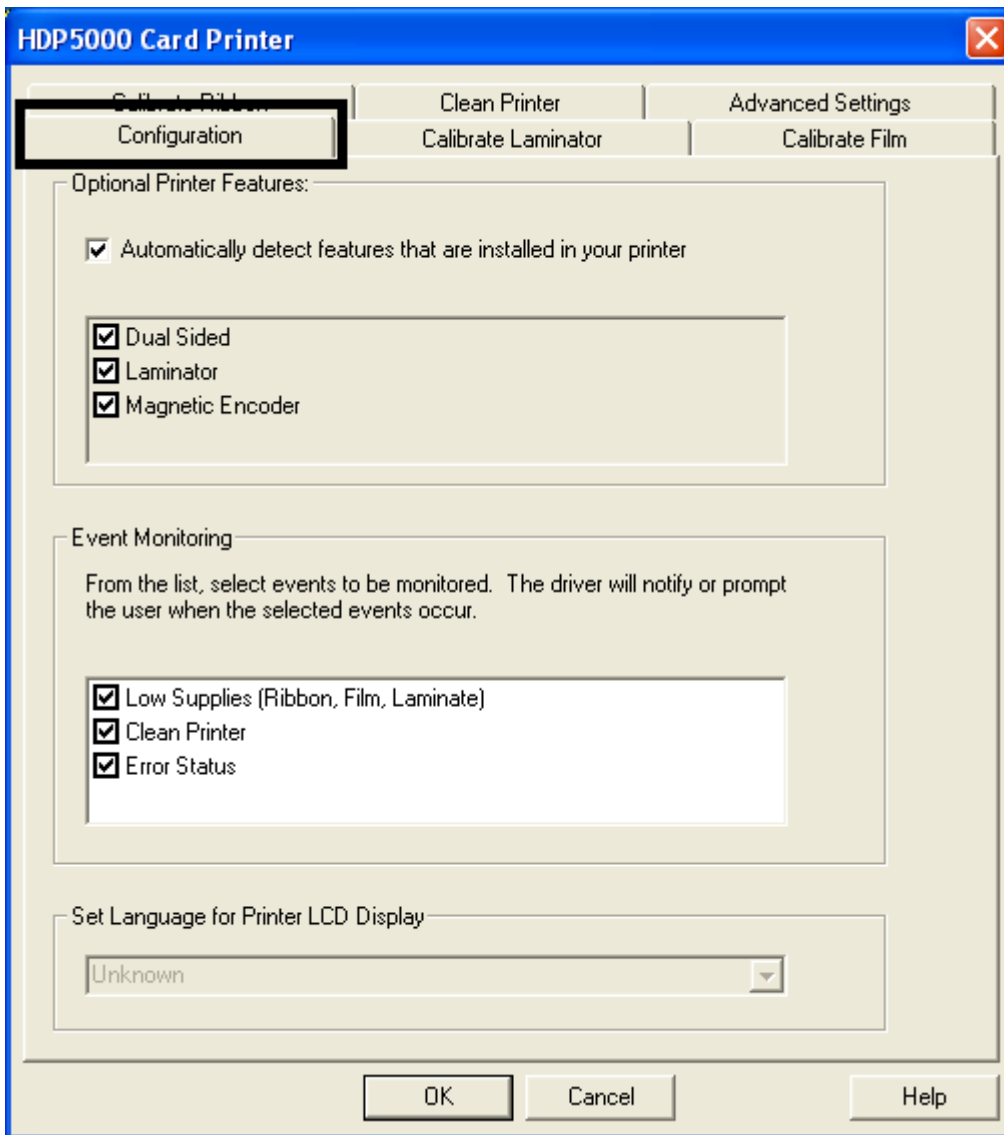

Uso de la ficha Configuración

Uso del grupo de funciones opcionales de la impresora

La configuración predeterminada aparece como marcada.

- Si se marca, al activarse la ficha **Configuration** (configuración), el controlador recupera la información de las funciones instaladas de la impresora del firmware y marca automáticamente las casillas de verificación pertinentes de Dual Sided (Dos caras), Laminator (Laminador) y Magnetic Encoder (Codificador magnético).
- Si aparecen marcadas las casillas Dual Sided, Laminator y Magnetic Encoder, sólo pueden leerse.
- Si aparecen marcadas y no se encuentra ninguna impresora o las funciones bidireccionales están desactivadas o no disponibles, se mostrará el mensaje de error que aparece a continuación.
- Si están sin marcar o vacías, las casillas de verificación de las funciones se activan y pueden definirse manualmente.
- Si se reinstala el controlador, restablecerá todos los valores predeterminados de las funciones que estén marcadas.

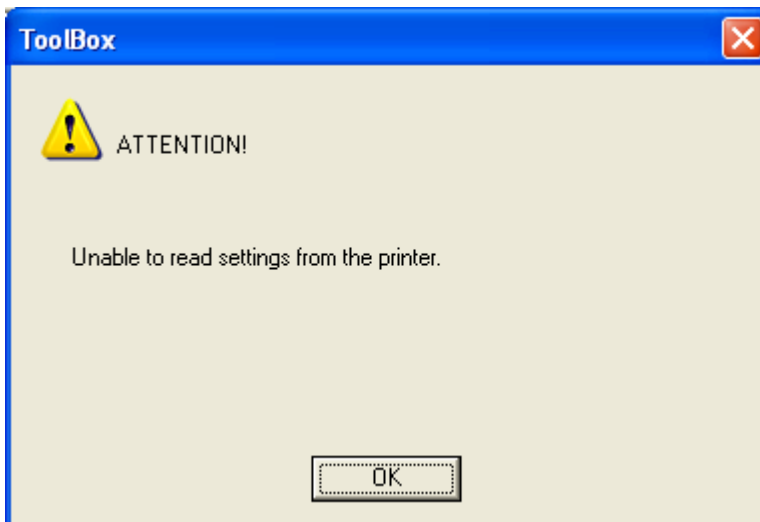

Uso del grupo Supervisión de eventos

El grupo Event Monitoring (supervisión de eventos) muestra los niveles bajos (de cinta, laminados y película).

- **La configuración predeterminada aparece como marcada.** Si se marca, aparecerá el mensaje Ribbon Low (Nivel bajo de cinta) con cada trabajo de impresión cuando la impresora comunique el nivel bajo de cinta al controlador.
- **No mostrar más este mensaje:** La casilla permite que usuario elimine el mensaje con cada instancia del controlador. Valor predeterminado = sin marcar.

Revisión del mensaje de Nivel bajo de cinta

Imagen: cuadro de diálogo de Nivel bajo de cinta

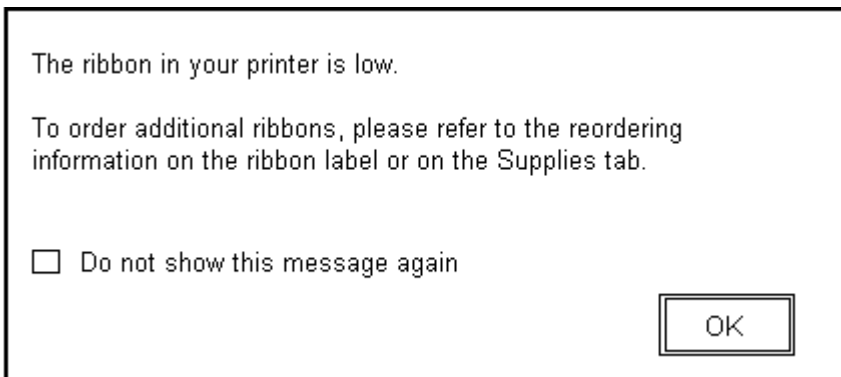

Revisión del mensaje de Nivel bajo de laminado

La configuración predeterminada aparece como marcada.

- Si se marca, aparecerá el mensaje Lamination Low (Nivel bajo de laminación) con cada trabajo de impresión cuando la impresora comunique el nivel bajo de cinta al controlador.
- **No mostrar más este mensaje.** La casilla permite que usuario elimine el mensaje con cada instancia del controlador. Valor predeterminado = sin marcar.

Imagen: cuadro de diálogo de Nivel bajo de laminado

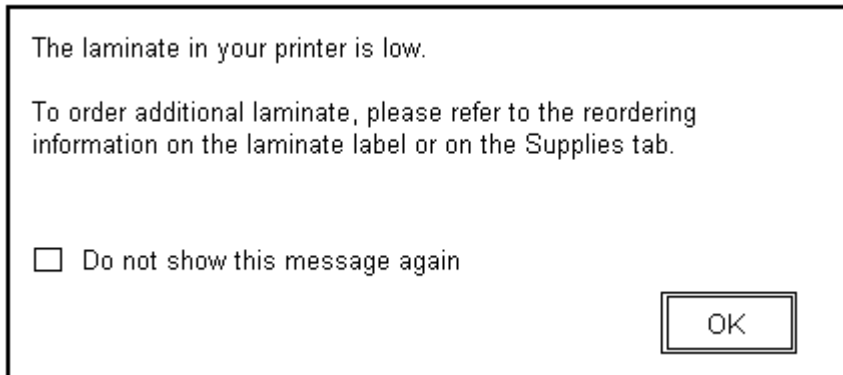

Uso del mensaje Nivel bajo de película

La configuración predeterminada aparece como marcada.

- Si se marca, aparecerá el mensaje Film Low (Nivel bajo de película) con cada trabajo de impresión cuando la impresora comunique el nivel bajo de cinta al controlador.
- **No mostrar más este mensaje.** La casilla permite que usuario elimine el mensaje con cada instancia del controlador. Valor predeterminado = sin marcar.

Imagen: cuadro de diálogo de Nivel bajo de película

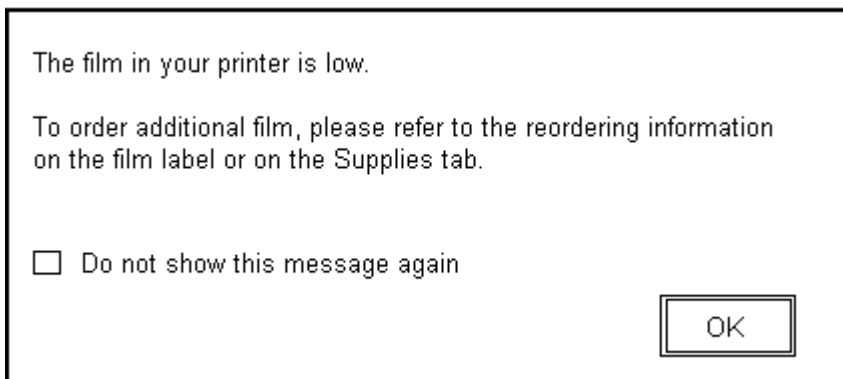

Selección del grupo Definir idioma de la pantalla LCD de la impresora

Es posible elegir o cambiar el idioma de la pantalla LCD desde el controlador durante la instalación, desde la ficha Driver Toolbox Configuration o directamente desde la pantalla LCD. El último idioma que se haya elegido con cualquiera de estos métodos aparecerá como idioma activo de la pantalla LCD.

- El inglés es el idioma predeterminado.
- Los idiomas (disponibles en la lista desplegable) son los que hay disponibles en el conjunto de idiomas (residentes actualmente en el firmware).

Selección de la ficha Calibrar laminador

La ficha Calibrate Laminator (calibrar laminador) se activa al detectar automáticamente el laminador o si se marca manualmente el laminador (como función de impresora de la ficha Configuration). Si no se detecta el laminador y no se marca manualmente, la ficha estará activa, pero todas sus funciones aparecerán atenuadas.

- **Botón Calibrate** (calibrar): Envía el comando calibrar laminador a la impresora. Sigas las instrucciones recogidas en la página de configuración de la impresora.
- **Botón Ayuda**: Abre la ayuda concreta sobre esta ficha.

Paso Procedimiento

- 1 Seleccione la ficha Calibrate Laminator (calibrar laminador)
 - a. Asegúrese de que los cartuchos se hayan extraído del laminador.
 - b. Cerciórese de que la tapa del laminador esté cerrada.
 - c. Pulse el botón **Calibrate**. (**Nota:** La pantalla LCD de la impresora indicará CALIBRATE PASSED (calibración válida)). El mensaje de error Calibration Failed (calibración fallida) puede resolverse aumentando manualmente el número de calibración del sensor hasta 13 o más en la ficha Advanced Settings (Configuración avanzada). No utilice la función de calibración AUTOMÁTICA.
 - d. Pulse el botón **Aceptar** de la pantalla LCD para finalizar el procedimiento.

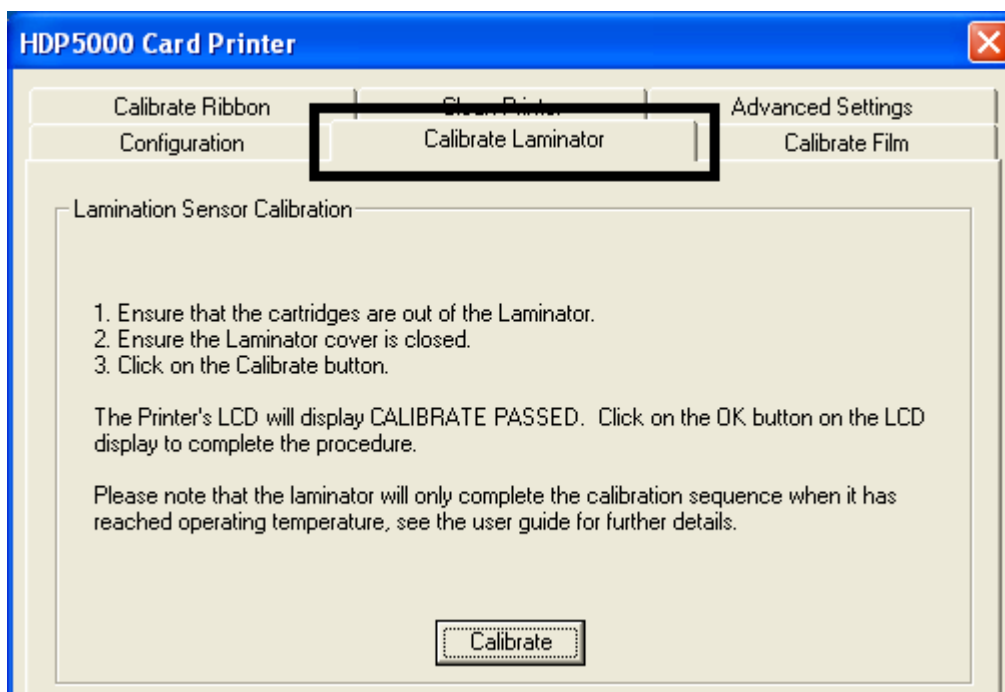

Selección de la ficha Calibrar película

A continuación se describen los dos botones de la ficha Calibrate Film (calibrar película).

- **Botón Calibrate (calibrar):** Envía el comando calibrar película a la impresora. Sigas las instrucciones recogidas en la página de configuración de la impresora.
- **Botón Ayuda:** Abre la ayuda concreta sobre esta ficha.

Paso Procedimiento

- 1 Seleccione la ficha Calibrar película.
 - a. Asegúrese de que el cartucho de película esté instalado.
 - b. Cerciórese de que la tapa de la impresora esté cerrada.
 - c. Pulse el botón **Calibrate**. (**Nota:** La pantalla LCD de la impresora indicará CALIBRATE PASSED (calibración válida)).
 - d. Pulse el botón **Aceptar** de la pantalla LCD para finalizar el procedimiento.

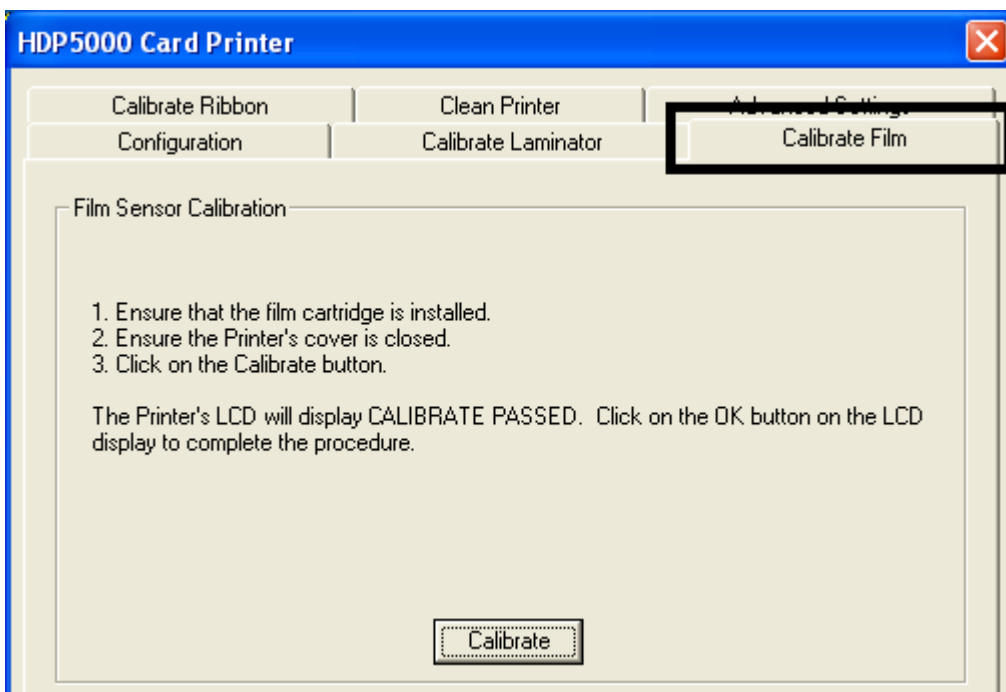

Selección de la ficha Calibrar cinta

A continuación se describen los dos botones de la ficha Calibrate Ribbon (calibrar cinta).

- **Botón Calibrate (calibrar):** Envía el comando calibra cinta a la impresora. Siga las instrucciones dadas a continuación para configurar la impresora.
- **Botón Ayuda:** Abre la ayuda concreta sobre esta ficha.

Paso Procedimiento

- 1 Seleccione la ficha Calibrar cinta.
 - a. Asegúrese de retirar el cartucho de cinta.
 - b. Cerciórese de que la tapa de la impresora esté cerrada.
 - c. Pulse el botón **Calibrate**. (**Nota:** La pantalla LCD de la impresora indicará CALIBRATE PASSED (calibración válida)).
 - d. Pulse el botón **Aceptar** de la pantalla LCD para finalizar el procedimiento.

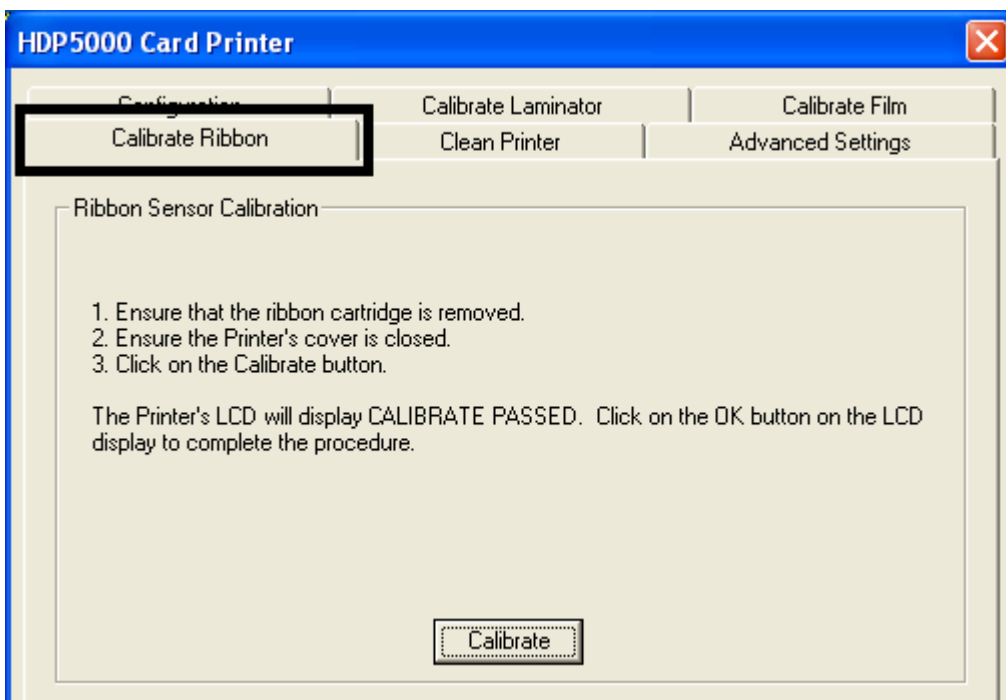

Selección de la ficha Limpiar impresora

A continuación se describe el botón de la ficha Clean Printer (Limpiar impresora).

- **Botón Clean** (limpiar): Inicia una rutina de limpieza. Sigas las instrucciones recogidas en la página de configuración de la impresora.
- **Botón Ayuda**: Abre la ayuda concreta sobre esta ficha.

Paso Procedimiento

- 1 Seleccione la ficha Clean Printer (Limpiar impresora) Consulte la página siguiente.
 - a. Retire la tarjeta, la película y los cartuchos de laminado y cierre las tapas.
 - b. Retire el papel protector de ambas caras de la tarjeta de limpieza. (**Nota:** NO retire el protector izquierdo si la impresora lleva instalado el módulo de codificación magnética.)
 - c. Introduzca la tarjeta de limpieza en los rodillos de entrada de la bandeja de tarjetas.
 - d. Pulse el botón **Clean** (Limpiar) de abajo.
 - e. Guíe la tarjeta de limpieza hasta introducirla en la impresora si es preciso.
 - f. Una vez finalizada la rutina de limpieza, la tarjeta de limpieza saldrá expulsada de la impresora.
 - g. Vuelva a instalar la tarjeta, la película y los cartuchos de laminado.

La rutina de limpieza se iniciará una vez finalizados todos los trabajos de impresión en curso.

Continúa en la página siguiente

Selección de la ficha Limpiar impresora (continuación)

Consulte el procedimiento en la página anterior.

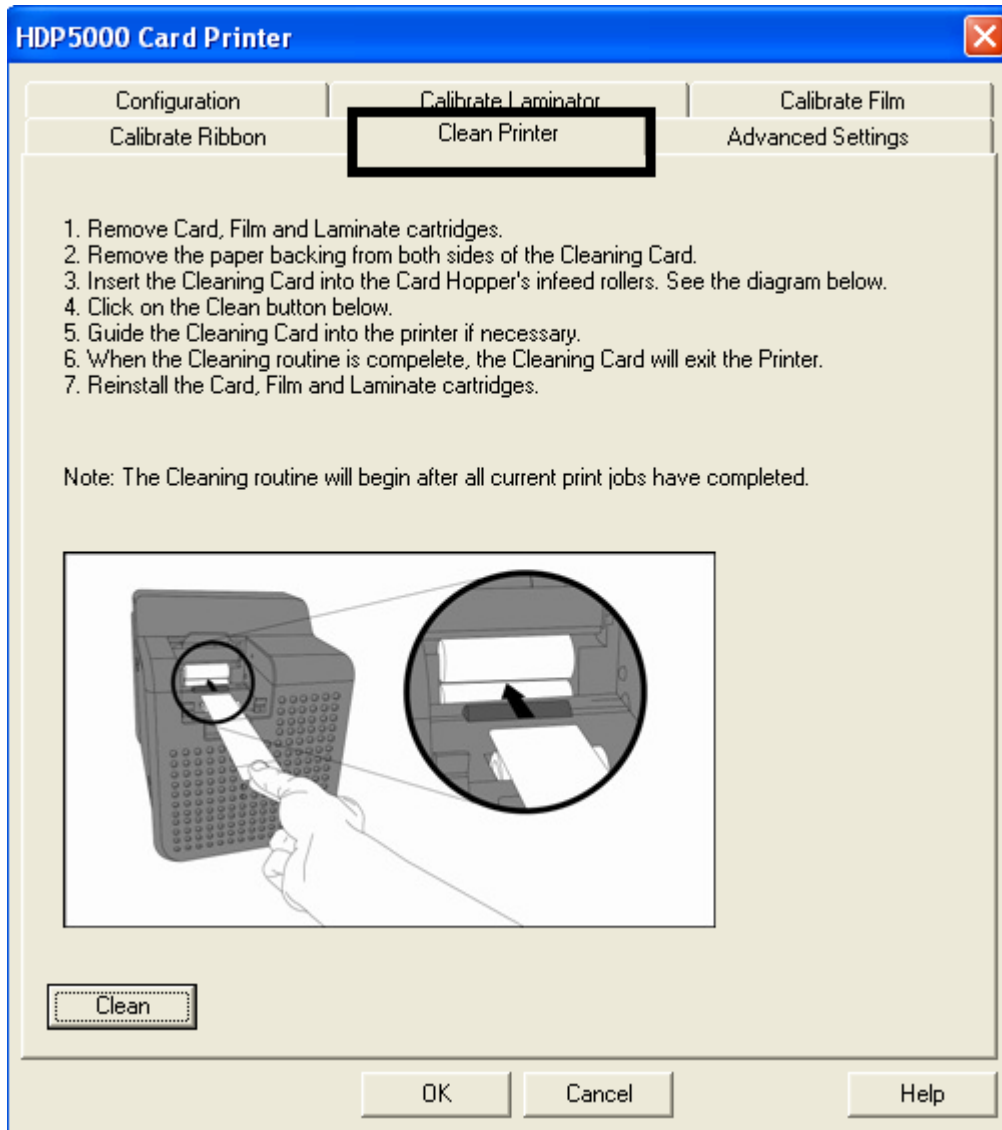

Uso del grupo Limpiar impresora

La configuración predeterminada aparece como marcada. Si está marcada, aparecerá el cuadro de diálogo **Printer Cleaning Notification** (Notificación de limpieza de impresora) cuando cambie el valor EE del firmware después de 3.000 tarjetas. (**Nota:** El valor EE del firmware se restablece cuando se envía el comando de limpieza al firmware.)

- **Botón de opción Clean Now** (limpiar ahora): Éste es el valor predeterminado siempre que se abre este mensaje.
- **Botón de opción Clean Now** (limpiar ahora): Al elegir esta opción (y pulsar **Aceptar**), se abre la aplicación **Toolbox** en la ficha **Clean Printer** (limpiar impresora).
- **Botón de opción Remind Me** (recordar más tarde): Esta opción activa una lista desplegable para que el usuario pueda elegir el número de tarjetas que han de imprimirse hasta el siguiente recordatorio. Si se elige **Never** (nunca), el aviso **Clean Printer** desaparece de la ficha **Configuration**. (**Nota:** El motivo es que, si se marca la notificación **Clean Printer**, el usuario podría pensar que el recordatorio está activo, mientras que **Never** significa que el recordatorio no se mostrará nunca más.)
- **Botón Aceptar:** Utilice este botón para cerrar el cuadro de diálogo y ejecutar la opción elegida por el usuario.
- **Botón Cancelar:** Utilice este botón para cerrar el cuadro de diálogo sin cambiar el estado de la configuración de la impresora. Si se cierra Toolbox sin pulsar **Clean** (limpiar), en la siguiente impresión volverá aparecer el cuadro de diálogo con el recordatorio de limpieza de la impresora.



Selección de la ficha Configuración avanzada

Utilice el botón **Advanced Settings** (Configuración avanzada) para definir la configuración interna de la impresora, que se personaliza para cada impresora en la fábrica y se guarda directamente en la memoria. (**Nota:** puede seleccionar Restore Defaults para reestablecer la configuración interna predeterminada.)

Selección de la ficha Configuración avanzada

Estas opciones cambian los valores de la configuración del firmware. Véase a continuación.

- **Columna Setting (ajuste):** Muestra la etiqueta del ajuste
- **Columna Default (predeterminado):** Muestra el valor predeterminado del ajuste
- **Columna Current (actual):** Muestra el valor actual del ajuste
- Puede cambiar el valor haciendo clic en él para activar un control numérico o para escribir.
- **Botón Apply (aplicar):** Aplica los valores modificados.
- **Botón Restore Defaults (restablecer valores predeterminados):** Restablece los valores por defecto.

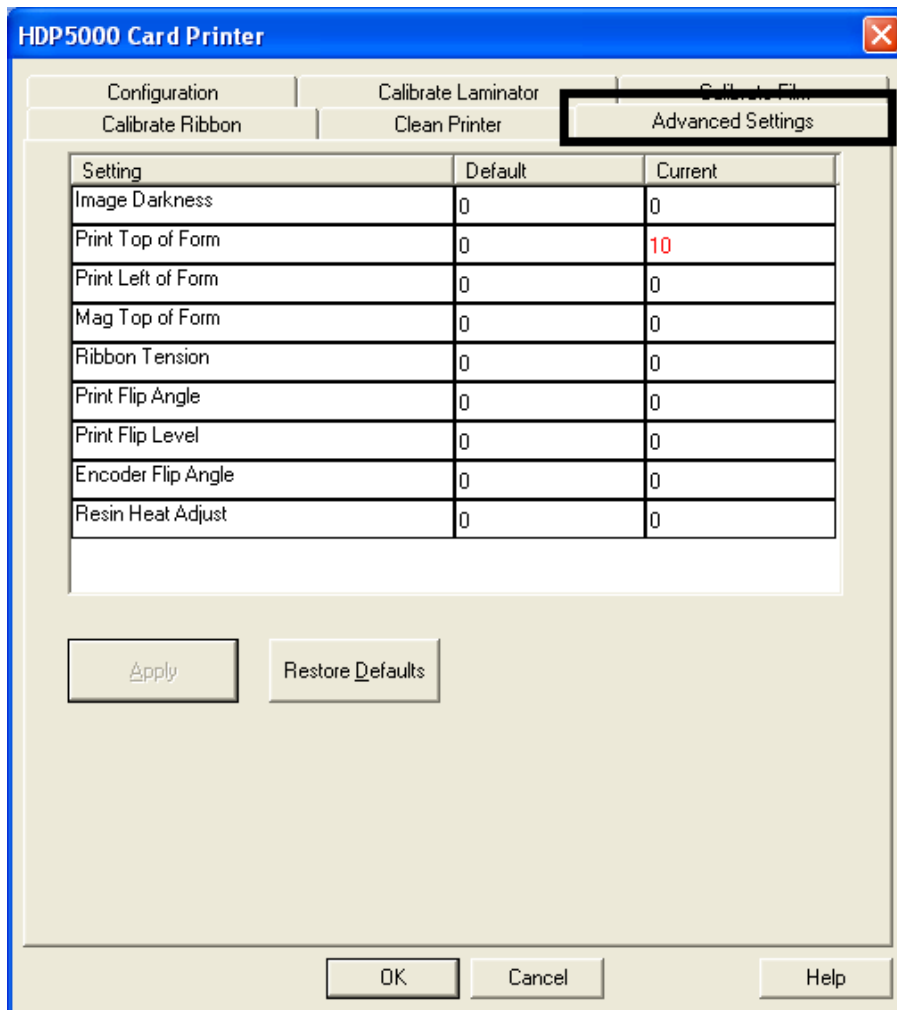

Uso de la opción Oscuridad de la imagen

Utilice esta opción para determinar la oscuridad general de la imagen impresa mediante el aumento o la disminución de la cantidad de calor que utiliza el cabezal de impresión cuando imprime.

Paso Procedimiento

- 1 Aclare la imagen impresa haciendo clic en la flecha descendente ▼ para introducir un valor negativo y disminuir la cantidad de calor del cabezal de impresión.

O BIEN

Oscurezca la imagen haciendo clic en la flecha ascendente ▲ para introducir un valor positivo y aumentar la cantidad de calor del cabezal de impresión.



Precaución: si el valor es muy alto, la cinta podría atascarse o

romperse.



Uso de la opción Imprimir parte superior del formulario

Siga estas indicaciones:

Paso Procedimiento

- 1 Compruebe que el valor de Transfer TOF sea +35.
- 2 Compruebe que el valor de Print TOF sea +20.
- 3 Compruebe que el valor de Print LOF sea +7.
- 4 Imprima una prueba de tarjeta de alineación (el borde anterior debe parecerse a la figura de abajo).
- 5 Determine qué línea de la cuadrícula a la izquierda del bloque de alineación de transferencia central se aproxima más al borde de transferencia.
- 6 Alinee el borde anterior del bloque de alineación de transferencia central con el borde de transferencia.
 - Para ello, ajuste el valor de Print TOF hacia arriba o hacia abajo que hay junto al número situado directamente a la derecha de la línea hallada en el paso anterior.
 - Para ayudarse con este ajuste, se encuentran las flechas de orientación (+/-) situadas en las secciones superior e inferior izquierda de la tarjeta.

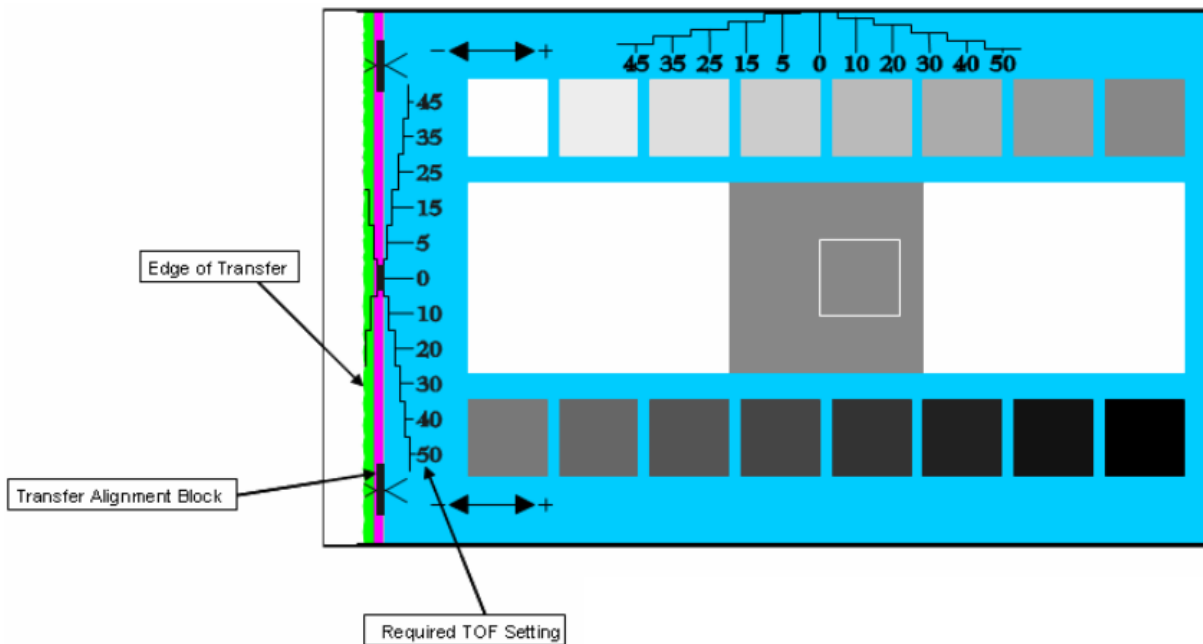

Uso de la opción Imprimir parte superior del formulario

Continuación de la página anterior.



Imagen una vez ajustada

Uso de la opción Imprimir parte izquierda del formulario

Siga este procedimiento.

Paso Procedimiento

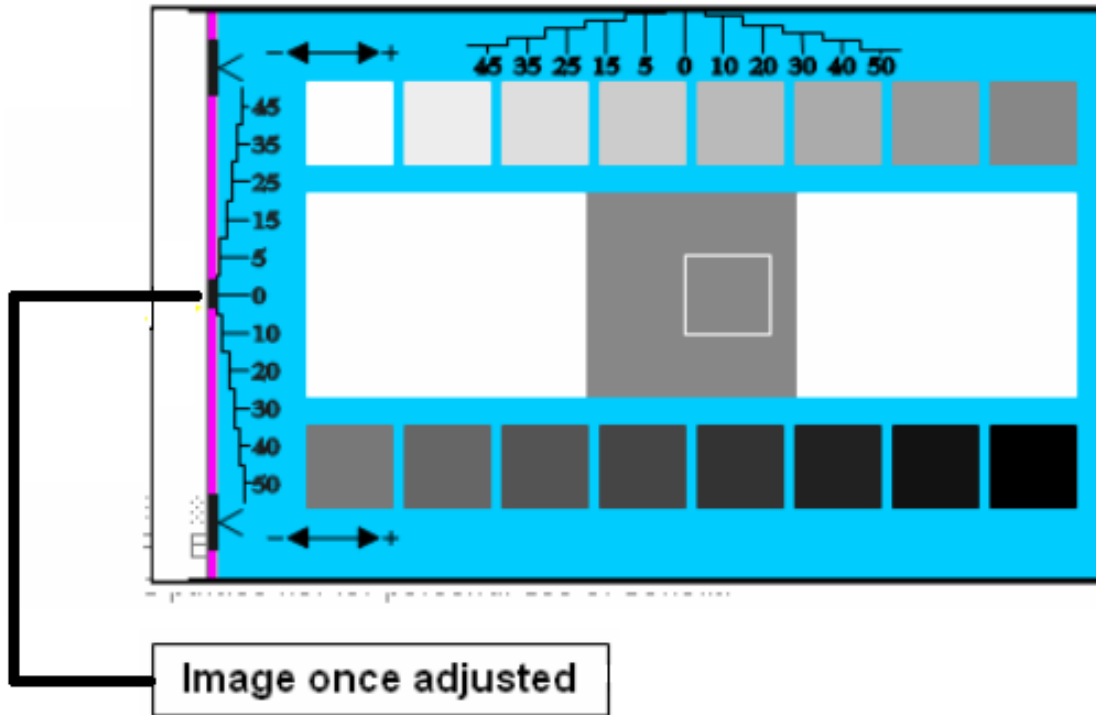
- 1 Utilice la cuadrícula de alineación del borde (situada en la parte superior central de la tarjeta) para:
 - Ajustar el valor de Print LOF **hacia arriba o hacia abajo** que hay junto al número (situado por debajo de la línea que se encuentra más cerca del borde de la tarjeta).
- 2
 - a. Mida el cuadrado de densidad, como se indica más abajo.
 - b. Ajuste la densidad de la imagen al $66\% \pm 1\%$.

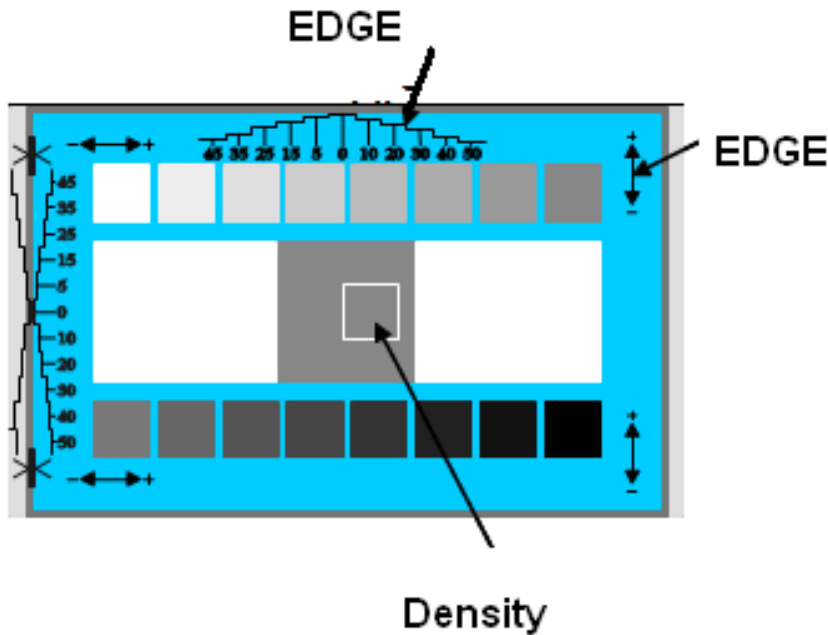

Uso de la opción Parte superior magnética del formulario

Utilice esta opción sólo si la impresora tiene un codificador de banda magnética incorporado.

- De ser así, utilice esta opción para modificar el punto de inicio desde donde la impresora comenzará a codificar los datos de la pista magnética en la banda magnética de una tarjeta.
- Cuando ajuste este valor, tenga en cuenta que una tarjeta y su cinta magnética siempre quedan en la misma posición relativa cuando la tarjeta se mueve en la impresora.

El gráfico (abajo) representa:

- Cómo se moverán los datos magnéticos en relación con la posición fija de la banda magnética de una tarjeta cuando se introduce un valor "positivo" o "negativo" de Compensación magnética.
- En este gráfico, imagine que la tarjeta es transparente y que la banda magnética puede verse desde la parte superior o el anverso de la tarjeta.

Uso de la opción Parte superior magnética del formulario

Paso	Procedimiento
1	<p>Introduzca un valor negativo para mover el inicio de los datos magnéticos hacia el borde anterior de la tarjeta o hacia la parte de salida de tarjetas de la impresora.</p> <p>O BIEN</p> <p>Introduzca un valor positivo para mover el inicio de los datos magnéticos hacia el borde posterior de la tarjeta o hacia la parte de entrada de tarjetas de la impresora.</p> <ul style="list-style-type: none"> • Dirección de los datos magnéticos: las flechas de estos botones indican la dirección en la que se moverán los datos magnéticos en la banda magnética de la tarjeta. • Margen de ajuste máximo: el margen de ajuste máximo es de ± 99. Como norma, 20 equivale a aproximadamente 0,030"/0, 8 mm). (Nota: tenga esto en cuenta al ajustar esta opción para evitar excesos de ajustes.) <p> Precaución: si se define un valor negativo demasiado alto, puede que la impresora comience a codificar antes de que la banda magnética de la tarjeta alcance el cabezal de codificación.</p>

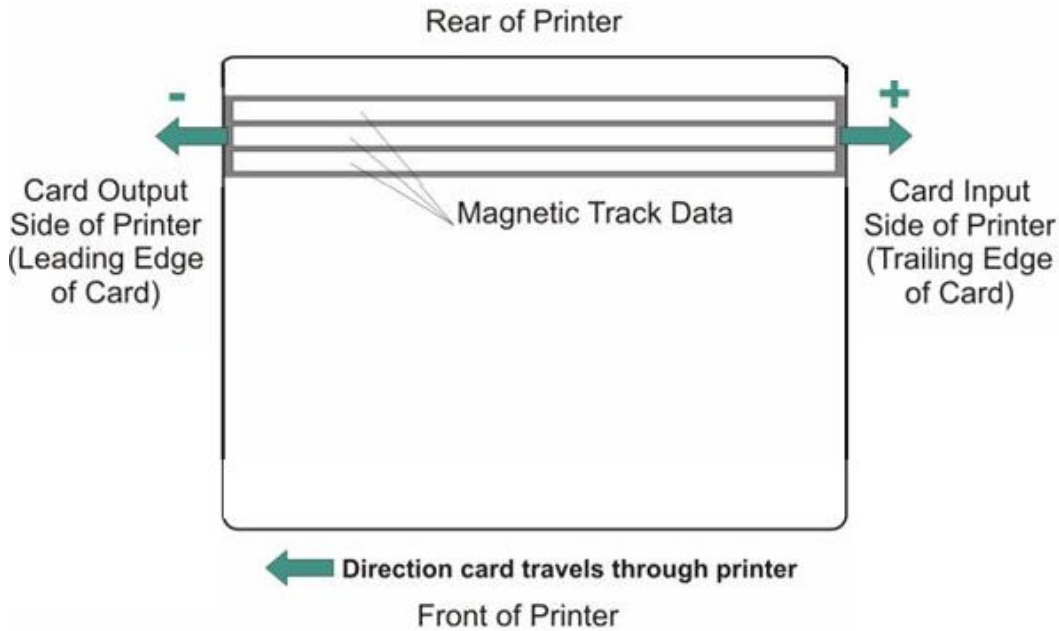

Uso del Ángulo de giro de impresión

Utilice la opción **Ángulo de giro de impresión** para definir la posición del módulo de giro de modo que quede nivelado con la trayectoria de la tarjeta tras una operación de giro.

Uso de la opción Nivel de giro de impresión

Utilice la opción **Nivel de giro de impresión** para definir la posición del módulo de giro de modo que quede nivelado con la trayectoria de la tarjeta.

Uso de la opción Ángulo de giro del codificador

Utilice la opción **Ángulo de giro del codificador** para ajusta exactamente la posición del módulo de giro. (**Nota:** esta operación se realiza con relación al codificador incorporado de la impresora si es que ésta dispone de dicha opción.)

Ajuste de la resistencia del cabezal de impresión

Éste es el ajuste de fábrica. Si se cambia la placa principal del cabezal de impresión, deberá ajustarse este número.

- Localice el número de ajuste del cabezal de impresión situado en la base del mismo.
- El número tiene la configuración R=XXXX.

Uso de la opción de Ajuste TOF de transferencia

Siga este procedimiento.

Paso	Procedimiento
1	Fije el TOF de transferencia en -40.
2	Imprima la tarjeta de comprobación de alineación. (Nota: el borde anterior debe presentar el aspecto de la Figura 290.1.)
3	Determine qué línea de la cuadrícula TOF se aproxima más al borde de la tarjeta.
4	Alinee el borde anterior de la impresión con el borde anterior de la tarjeta. Siga este procedimiento: <ul style="list-style-type: none">• Ajuste el valor de Transfer TOF hacia arriba o hacia abajo que hay junto al número (situado directamente a la derecha de la línea hallada en el paso anterior).• Determine este ajuste valiéndose de las flechas de orientación (+/-) situadas en las secciones superior e inferior izquierda de la tarjeta.
5	Imprima la tarjeta de comprobación de alineación. (Nota: el borde anterior debe presentar el aspecto de la Figura 290.2.)

Uso de la opción de Ajuste TOF de transferencia (continuación)

Paso	Procedimiento
6	<p>Siga este procedimiento:</p> <ol style="list-style-type: none"> Si la tarjeta no está bien alineada, realice los cambios pertinentes que sean precisos valiéndose del ajuste Print TOF. Imprima otra tarjeta de alineación. Repita este proceso según sea preciso.

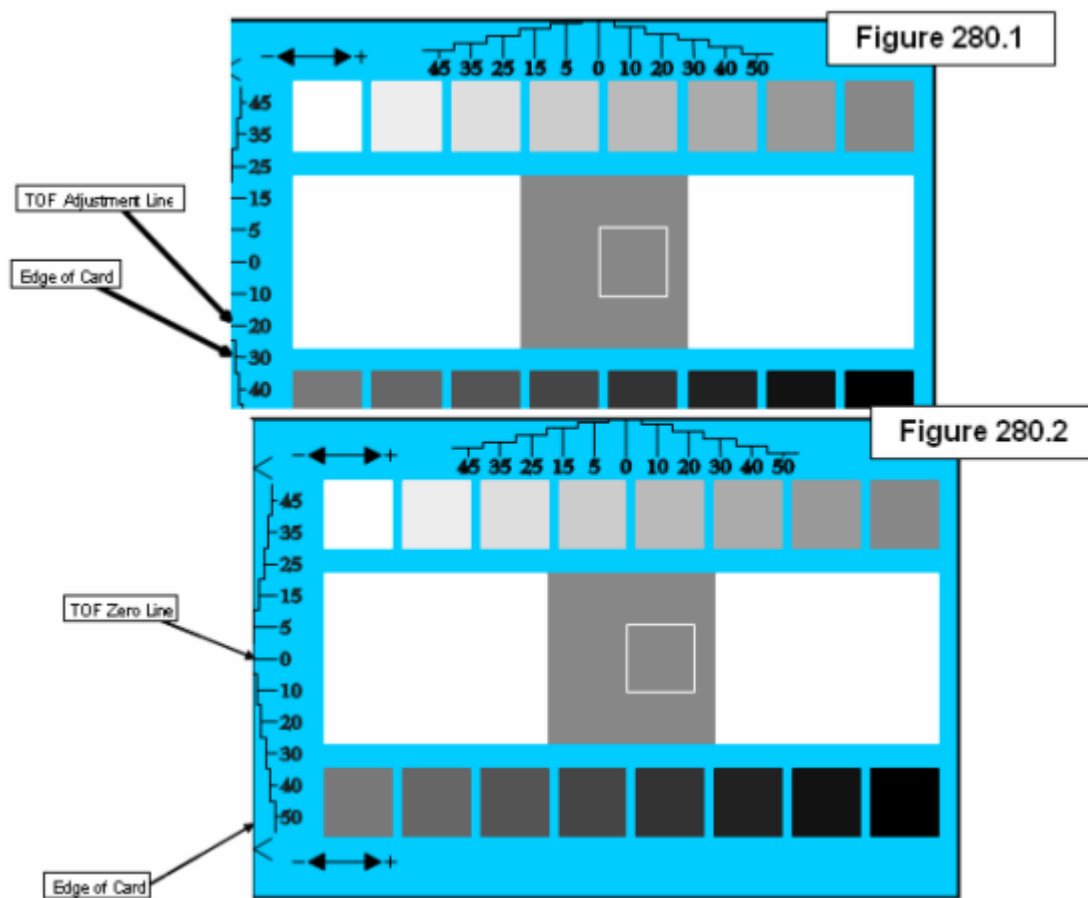

Uso de la opción de Ajuste TOF de transferencia (continuación)

Consulte el procedimiento en la página anterior.

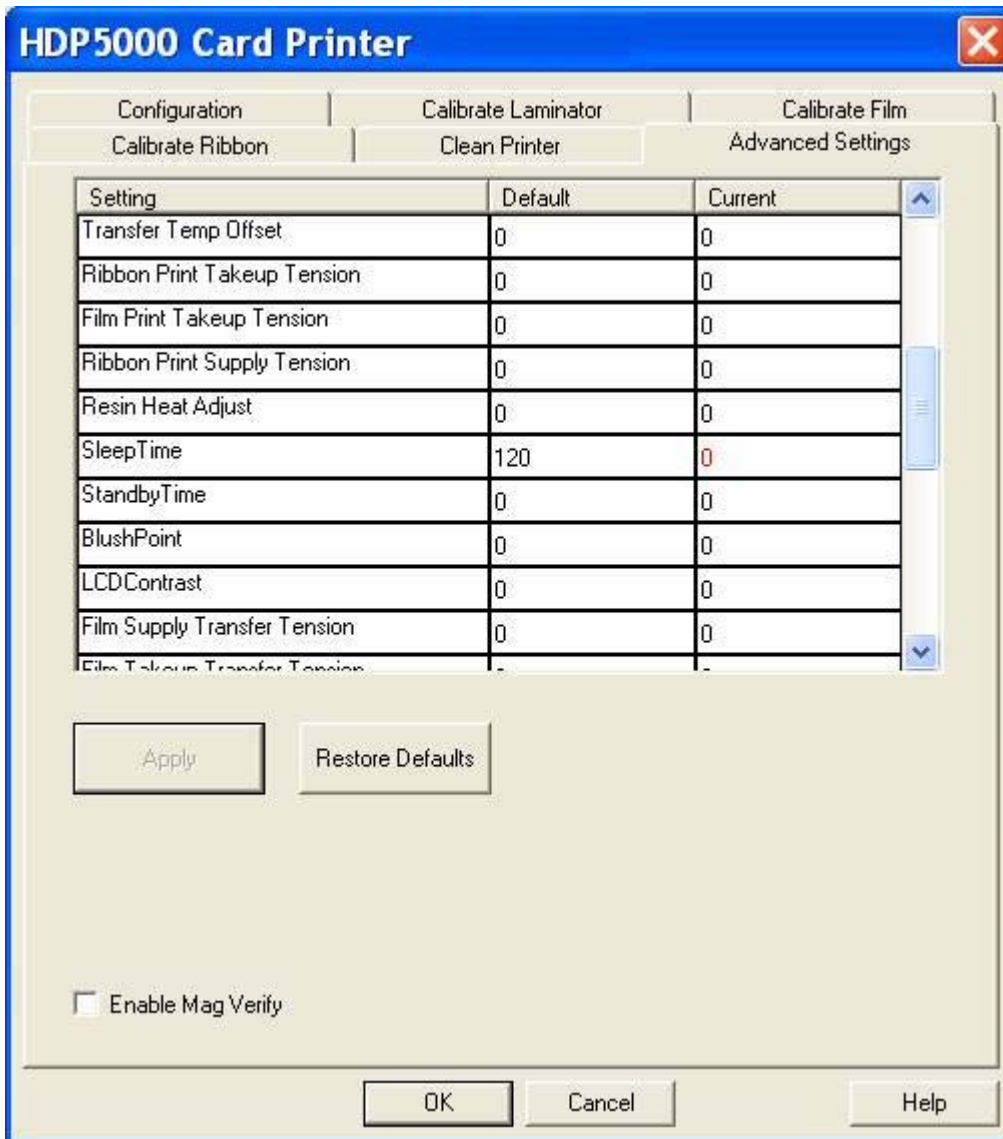

Uso de la opción Compensación de la Temperatura de Transferencia

Esta opción añade una compensación a la temperatura a la que la impresora lee del rodillo de transferencia. (**Nota:** este ajuste sólo debe utilizarse para conseguir que coincidan la temperatura del rodillo de transferencia y el objetivo de la pantalla LCD.)

- Utilice el control deslizante de la ficha "Image Transfer" (transferencia de imagen) para realizar el ajuste para el material de las tarjetas. (**Nota:** un ajuste negativo "-" aumenta la temperatura real del rodillo.)

Ajustes de la tensión de impresión

Uso de la opción Tensión de recogida de la cinta de impresión

Este procedimiento controla la tensión de la cinta de color durante la impresión

- Ajuste la tensión de la cinta si en la tarjeta aparecen arrugas de la cinta. (**Nota:** los ajustes cambian la longitud de la imagen de forma aceptable.)

Uso de la opción Tensión de recogida de la película de impresión

Precaución: El accionamiento de la película define la línea base de la tensión de la película y no debe ser ajustada por el distribuidor ni por el usuario.

- Los ajustes cambian la longitud de la imagen de forma aceptable.

Uso de la opción Tensión de alimentación de la cinta de impresión

Este procedimiento controla la tensión de la cinta de color durante la impresión. Ajuste la tensión de la cinta si en la tarjeta aparecen arrugas de la cinta. (**Nota:** Los ajustes cambian la longitud de la imagen de forma aceptable. Los ajustes positivos "+" puede resolver algunos problemas con las arrugas.)

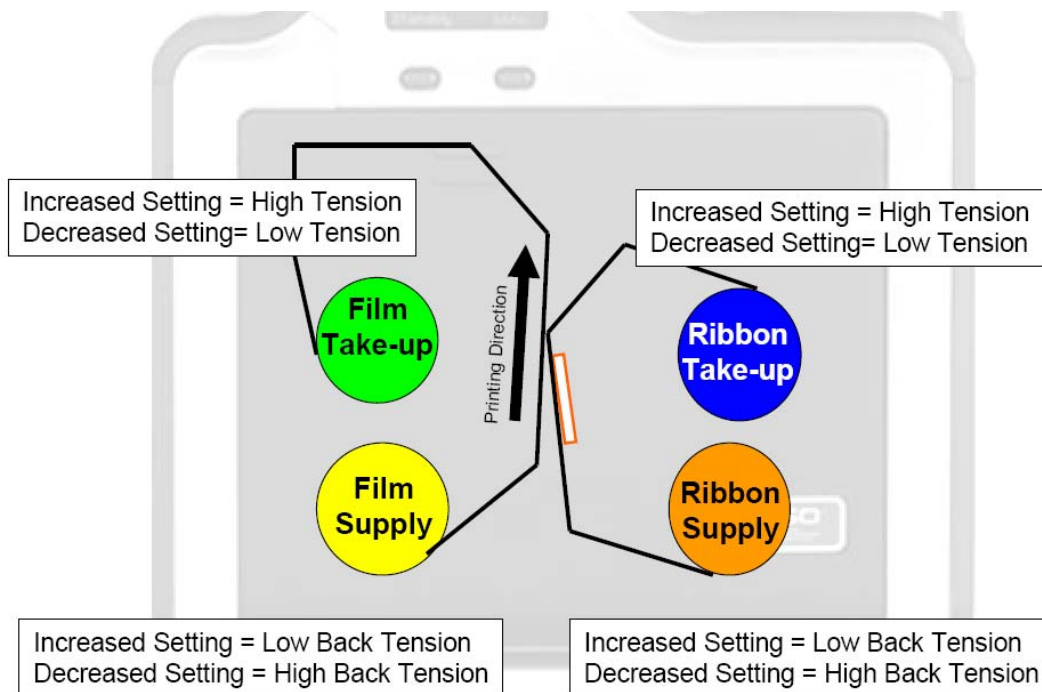

Ajustes de la tensión de transferencia

Uso de la opción Tensión de transferencia de alimentación de la película

Los ajustes pueden modificar la longitud de la imagen de manera importante. Se recomienda realizar sólo pequeños ajustes dada su sensibilidad. (**Nota:** los ajustes pueden ocasionar destellos y manchas.)

Uso de la opción Tensión de transferencia de recogida de la película

Los ajustes negativos "-" pueden provocar que la tarjeta se atasque. (**Nota:** los ajustes positivos "+" puede servir para evitar atascos. Los ajustes pueden ocasionar destellos y manchas.)

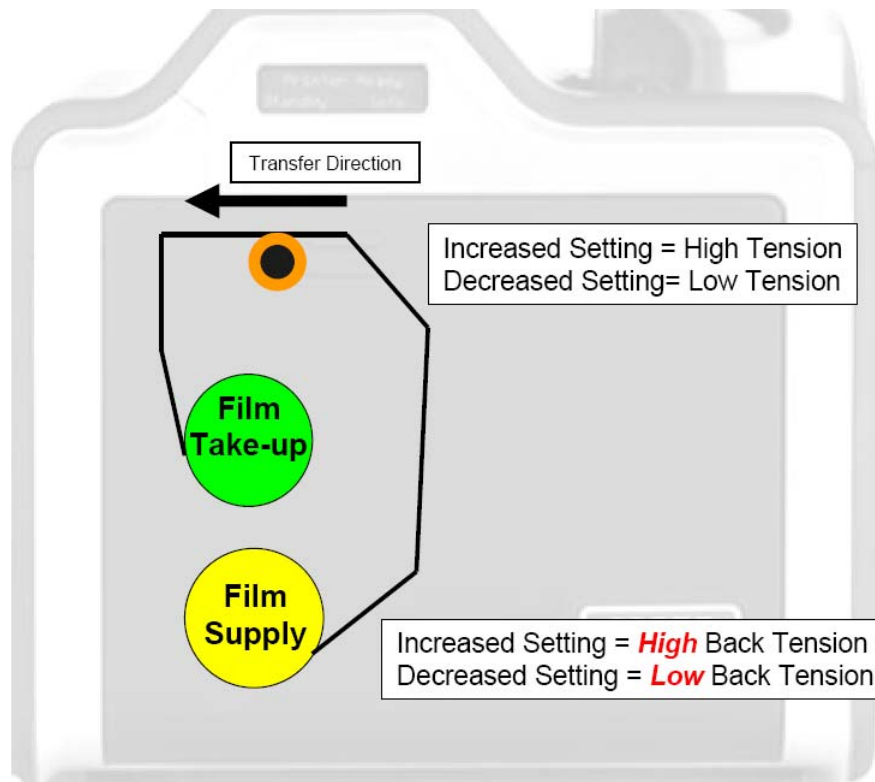

Uso de la opción Ajuste de temperatura de resina

Utilice este ajuste para los textos y códigos de barra de resina negra se vean descoloridos o demasiado claros u oscuros.

Uso de la opción Tiempo de apagado automático

Este ajuste define el tiempo que debe transcurrir hasta que la impresora deje de activar el rodillo de transferencia para ahorrar energía. Un valor "0" lo deshabilitará. (**Nota:** el contador de este ajuste se inicia una vez finalizado el tiempo de espera.)

Uso de la opción Tiempo de espera

Este ajuste define el tiempo que debe transcurrir hasta que la impresora pase a un estado de menor temperatura del rodillo de transferencia para ahorrar energía. (**Nota:** Un valor "0" lo deshabilitará. Los ajustes son en minutos.)

Uso de la opción Punto rojo

El punto rojo es la compensación que tiene lugar durante la impresión:

- No existe transferencia de tinta.
- No aparece ninguna línea gris claro en una parte de la tarjeta.
- Debería ser blanco.

Uso de la opción Contraste de la pantalla LCD

Utilice este ajuste para definir el brillo del panel LCD.

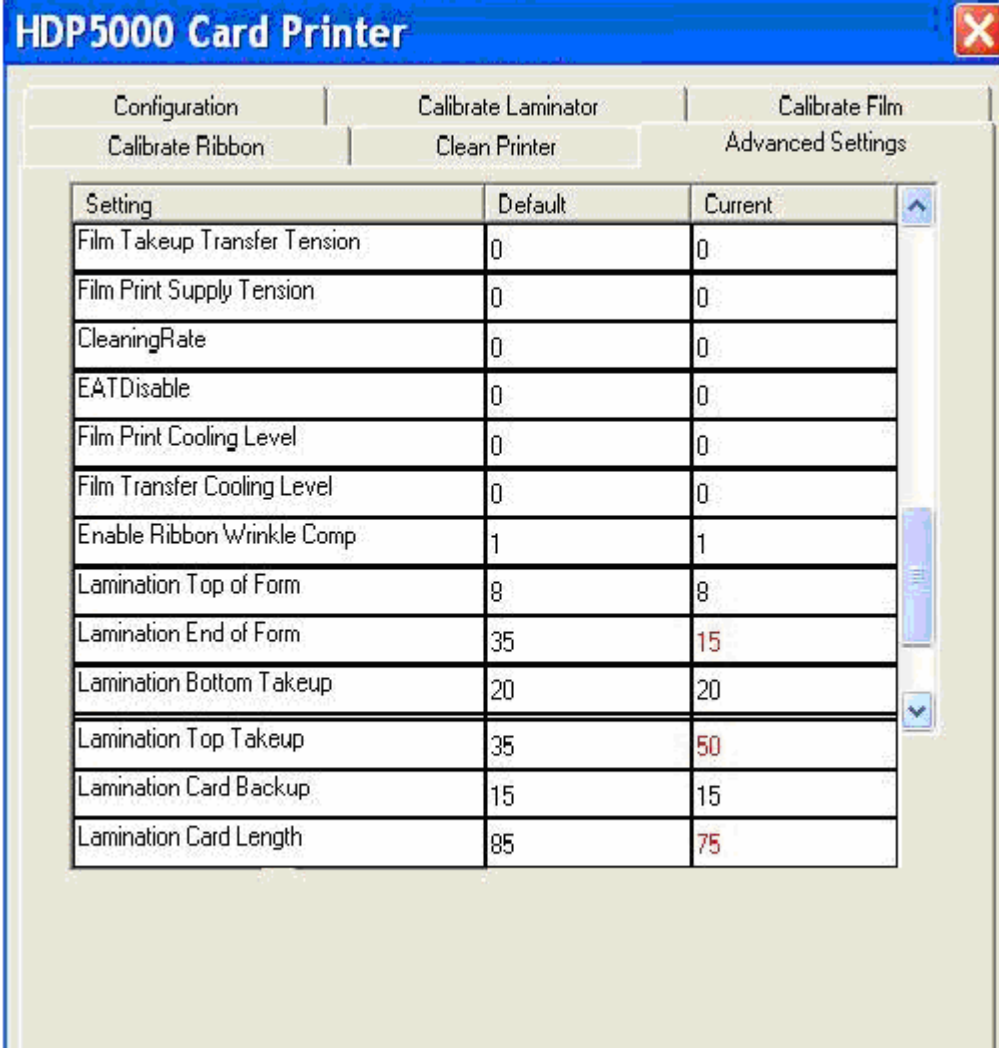

Setting	Default	Current
Film Takeup Transfer Tension	0	0
Film Print Supply Tension	0	0
CleaningRate	0	0
EATDisable	0	0
Film Print Cooling Level	0	0
Film Transfer Cooling Level	0	0
Enable Ribbon Wrinkle Comp	1	1
Lamination Top of Form	8	8
Lamination End of Form	35	15
Lamination Bottom Takeup	20	20
Lamination Top Takeup	35	50
Lamination Card Backup	15	15
Lamination Card Length	85	75

Uso de la opción Frecuencia de limpieza

El mensaje de limpieza de la impresora aparece tras un número predeterminado de pasadas de 3.000 y, si desea cambiarlo, haga clic para aumentar o reducir un número por tarjeta.

Uso de la opción Deshabilitar EAT

Se trata de un interruptor del tipo **ON** u **OFF** (activado/desactivado). 0 equivale a desactivado (OFF) y 1 a activado (ON). Este valor indicará a la impresora que lleve un seguimiento de la temperatura ambiente y que la compense.

La opción "Environmentally Adaptive Transfer" (transferencia adaptativa ambiental) regula la temperatura de transferencia en función de las condiciones ambientales del aire del interior de la impresora. Se elevará o se reducirá la temperatura del rodillo de transferencia hasta 20 °C en condiciones extremas.

El modo de funcionamiento predeterminado es ON (activo) y el valor "1" queda desactivado.

Uso de la opción Nivel de enfriamiento de la película de impresión

Esta opción controla la velocidad del ventilador de refrigeración del rodillo de transferencia durante el proceso de impresión.

Normalmente, este ajuste debe estar desactivado, pero puede activarse para ayudar a resolver manchas en áreas de color de la imagen. Un exceso de velocidad del ventilador puede traducirse en borrones.

Uso de la opción Nivel de enfriamiento de la película de transferencia

Esta opción controla la velocidad predeterminada del ventilador de refrigeración del proceso de transferencia.

Regula las velocidades del ventilador y los tiempos de activación durante la transferencia. Este ajuste incide tanto en destellos como borrones.

Uso de la opción Habilitar compensación de arrugado de la cinta

Se trata de un interruptor del tipo **ON** u **OFF** (activado/desactivado). Cuando se activa, acciona píxeles adicionales en el cabezal de impresión para servir de ayuda con el arrugado de la cinta durante el proceso de impresión.

Uso de la opción Parte superior de laminación del formulario

Esta opción cambia la posición de los parches a lo largo de la tarjeta.

Uso de la opción Fin de laminación del formulario

Esta opción cambia la elevación del cabezal al final de la tarjeta.

Uso de la opción Recogida de la parte inferior de laminación

Esta opción cambia la tensión del rodillo de laminación 1.

Uso de la opción Recogida de la parte superior de laminación

Cambia la tensión del rodillo de laminación 2 (si lo lleva instalado).

Uso de la opción Retroceso de tarjeta en la laminación

Esta opción varía la distancia que la tarjeta retrocede tras ejercer por primera vez la presión de laminación.

Uso de la opción Longitud de tarjeta en la laminación

Esta opción establece la longitud de la tarjeta (no debe ajustarse).

Revisión del mensaje de error No hay ninguna impresora conectada

Si no hay conectada ninguna impresora o si el controlador no logra establecer comunicación con ella, aparecerá el siguiente mensaje de error y la cuadrícula se quedará vacía.



Revisión del mensaje de error Valor fuera de intervalo

Si se introduce un valor que exceda el intervalo, aparecerá un mensaje de error específico de ese ajuste al salir del control numérico para hacer clic en otro control, botón o ficha.



Sección 10: Limpieza

El número de referencia del kit de limpieza de la HDP5000 es el 089200. Si desea indicaciones más detalladas, consulte la Hoja de instrucciones del kit de limpieza que se incluye con el mismo.

Importante: la impresora debe limpiarse con regularidad para garantizar unos resultados permanentes de gran calidad.



Peligro: asegúrese de desconectar el cable de corriente de la impresora siempre que vaya a realizar algún trabajo de mantenimiento, a menos que se indique lo contrario.

Importante: Las impresoras de tarjetas Fargo requieren cintas de impresión muy especializadas para que funcionen correctamente. Para maximizar la vida útil de la impresora, su fiabilidad, la calidad y la durabilidad de las tarjetas impresas, deben utilizarse únicamente suministros certificados por Fargo. Por este motivo, la garantía de Fargo queda invalidada, cuando no lo prohíba la ley, si se utilizan suministros no certificados por Fargo. Contacte con su distribuidor autorizado para solicitar más materiales.

Uso de los suministros requeridos

Para los procedimientos de mantenimiento de la impresora, se precisa un Kit de limpieza de la impresora, que puede adquirir de su distribuidor. Este kit opcional incluye lo siguiente:

- **Hisopos para limpieza del cabezal de impresión** humedecidos previamente con alcohol isopropílico al 99,99% para limpiar el cabezal de la impresora.
- **Tarjetas de limpieza** con revestimiento adhesivo para limpiar los rodillos de limpieza de la impresora.
- **Almohadillas de gasa** humedecidas previamente con alcohol isopropílico al 99,99% para limpiar el interior y exterior de la impresora.
- **Tarjetas de alcohol** humedecidas previamente con alcohol isopropílico al 99,99% para limpiar los rodillos de las platinas de la impresora y los rodillos de alimentación de tarjetas.



Precaución: al igual que con cualquier dispositivo electrónico, los componentes internos de la impresora, como el cabezal de impresión, pueden dañarse si se exponen a descargas de electricidad estática. Para evitar posibles daños, tenga puesto siempre un dispositivo personal con conexión a tierra, como una muñequera (con resistencia integral) conectada a una toma de tierra para descarga electrostática. Como mínimo, toque con la mano el chasis metálico desnudo de la impresora antes de tocar cualquier componente eléctrico interno.

Acceso a la ficha Limpiar impresora

Limpieza de los rodillos de platina y de alimentación de tarjeta de la impresora

Realice este procedimiento cada **1.000 impresiones** aproximadamente para mantener una calidad de impresión permanente. (**Nota:** los rodillos de alimentación de tarjeta mueven la tarjeta a lo largo de todo el proceso de impresión. Los rodillos deben mantenerse limpios para evitar el atasco y la contaminación de las tarjetas. Este proceso de limpieza permitirá tener mejor calidad de impresión y ampliar la vida útil de los cabezales de impresión.)

Paso	Procedimiento
1	Desde el controlador de impresión, pulse el botón Toolbox para abrir la ficha Clean Printer (limpiar impresora).
2	Siga las instrucciones de la ficha CLEAN PRINTER (limpiar impresora) del controlador. Consulte la imagen A más abajo. (Nota: si la impresora va equipada con Codificador magnético , debe insertar la Tarjeta de limpieza con la cara de impresión hacia arriba y la banda protectora hacia la parte frontal de la impresora. Consulte la imagen B a continuación).
3	Vuelva a colocar los suministros de impresión y cierre las estaciones de impresión una vez que los rodillos estén limpios y totalmente secos.

Limpieza de los rodillos de platina y de alimentación de tarjeta de la impresora (cont.)

Imagen A: ventana Limpiar impresora





Imagen B: Configuración de la tarjeta de limpieza para el codificador magnético

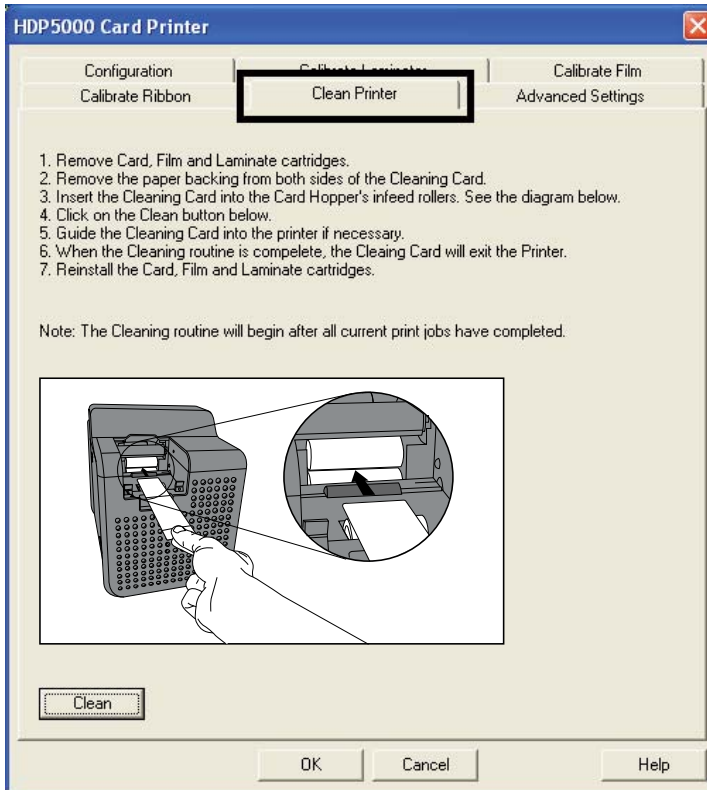
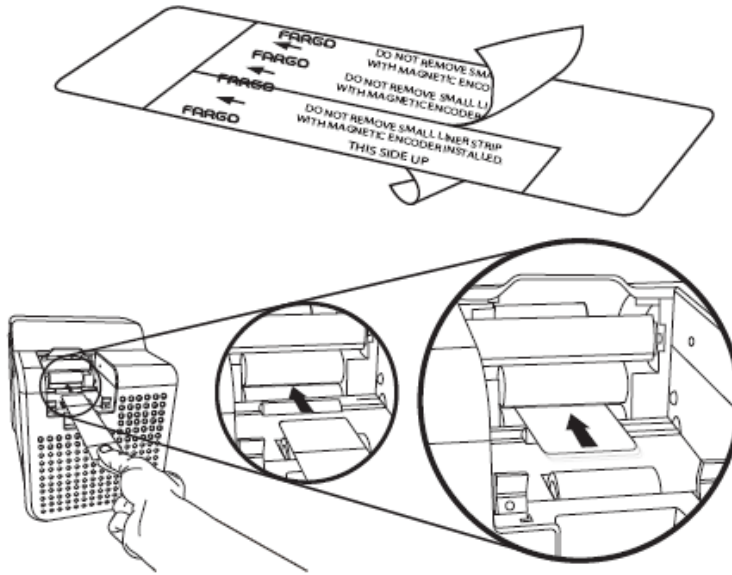

Procedimientos de limpieza

Limpieza del interior de la impresora

Paso	Procedimiento
1	Abra la tapa delantera.
2	Retire la cinta de impresión y la película de transferencia HDP de la impresora.
3	<p>Si dispone de un bote de aire comprimido, sople todas las áreas visibles del interior de la impresora. (Nota: elimine toda la suciedad que pueda haber en el interior.)</p> <p>O BIEN</p> <p>Si no dispone de un bote de aire comprimido, utilice una de las almohadillas de limpieza del Kit de limpieza de la impresora y limpie todas las áreas visibles del interior de la impresora. (Nota: elimine toda la suciedad que pueda haber en el interior.)</p> <p> Precaución: Tenga sumo cuidado de no dejar que gotee alcohol dentro la impresora.</p>
4	Vuelva a colocar los suministros de impresión.
5	Cierre la tapa delantera.

Limpeza del exterior de la impresora

Paso	Procedimiento
1	<p>La impresora tiene una cubierta duradera que debe mantener su brillo y apariencia durante muchos años.</p> <p>Límpiala exclusivamente con una de las almohadillas de limpieza que se incluyen en el Kit de limpieza de la impresora.</p> <p> Precaución: No emplee ningún tipo de disolvente ni rocíe la impresora con ningún producto de limpieza.</p>

Limpieza del cabezal de impresión

Limpie el cabezal de impresión (cada vez que cambie la cinta de impresión) para mantener un calidad de impresión constante, tal y como se indica a continuación. Debe realizarse también este procedimiento cada 1.000 impresiones aproximadamente para mantener una calidad de impresión constante.



Precaución: No emplee jamás herramientas afiladas ni objetos abrasivos para limpiar el cabezal de impresión. Si lo hace, dañará el cabezal. El cabezal de impresión puede dañarse si es golpeado accidentalmente con relojes, anillos, pulseras y demás tipos de joyas. Si desea obtener los mejores resultados, quítese estos objetos antes de tocar los componentes internos de la impresora.

Paso	Procedimiento
1	Quítese el reloj, anillos, pulseras y demás piezas de joyería.
2	Desconecte la impresora de la alimentación y, si procede, la fuente de alimentación de laminación.
3	Abra la tapa delantera. Retire los cartuchos de la cinta y la película.
4	Utilice un hisopo de limpieza de cabezales (apriételo para saturar la punta) del Kit de limpieza de la impresora y limpie bien la superficie del cabezal de impresión con movimientos hacia atrás y hacia delante. Véase la imagen siguiente. La superficie de impresión es vertical y da hacia lado izquierdo.
5	Vuelva a instalar los cartuchos y cierre la tapa una vez que el cabezal esté del todo seco.



Cambiar rodillo de limpieza de tarjetas



Precaución: Cambie la cinta de limpieza de tarjetas aproximadamente cada vez que cambie la cinta de impresión.

Pasos	Procedimiento
1	Retire el cartucho de tarjetas para acceder al rodillo de limpieza.
2	Retire el rodillo de limpieza como se indica en la imagen A.
3	Sustitúyalo por el nuevo rodillo de limpieza de tarjetas.

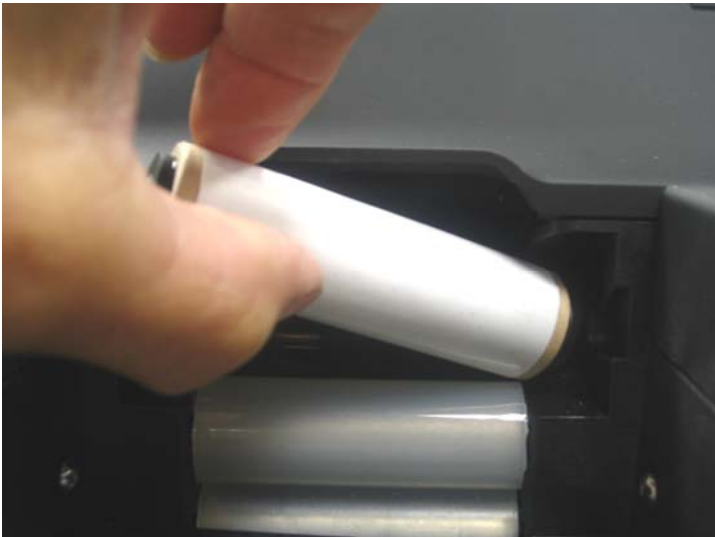

Limpieza del codificador magnético

Paso	Procedimiento
1	Abra la tapa delantera y retire el cartucho de cinta.
2	Retire la tapa magnética para acceder al cabezal magnético.
3	Retire el cabezal magnético. Consulte la imagen A a continuación.
3	Utilice una toallita con alcohol del kit de limpieza para limpiar al cabezal magnético. Consulte la imagen B a continuación.
4	Vuelva a colocar el cabezal magnético y la tapa magnética.

Imagen A:



Imagen B



Sección 11: Utilidad de impresora Fargo Workbench

Haga clic en el **Diagnostics** (Diagnóstico) para abrir la ventana Fargo Workbench Printer Utility. Consulte el archivo de ayuda de **Fargo Workbench Printer Utility** para más instrucciones sobre cada opción.

Revisión de la ficha Tarjeta y del botón Diagnóstico

Imagen A: Ficha Card (Tarjeta) > botón **Diagnostics** (diagnóstico)

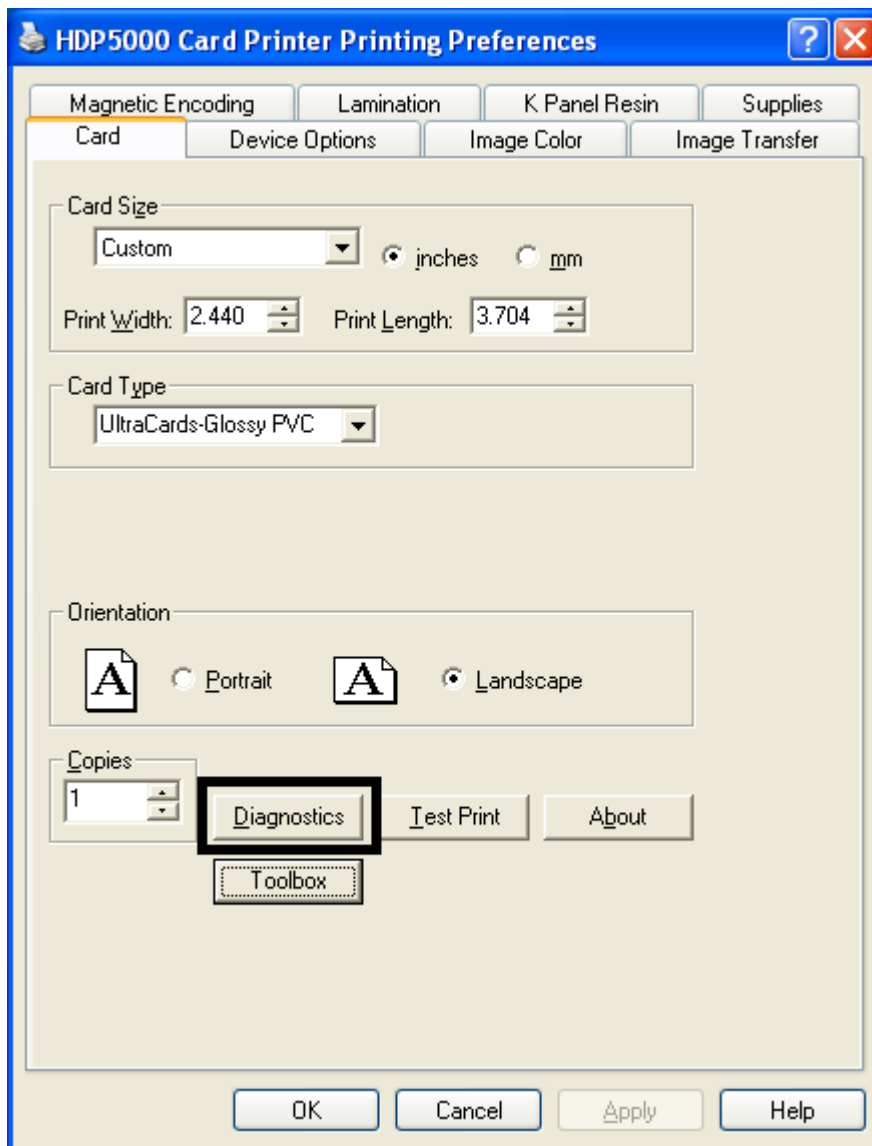

Revisión de la ficha Tarjeta y del botón Diagnóstico (continuación)

Imagen B: Utilidad de impresora Fargo Workbench (consulte la Guía de uso pertinente que se incluye en el CD).

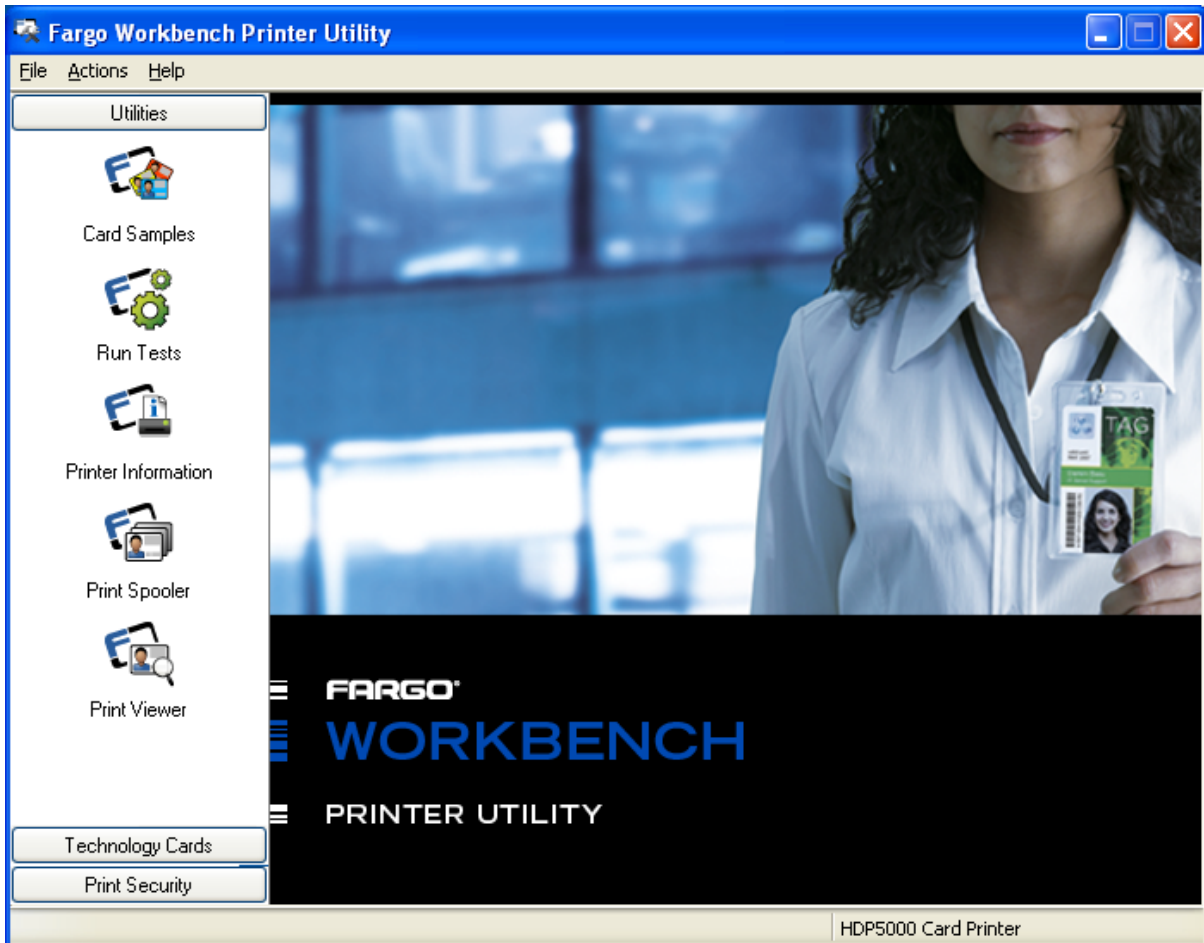

Sección 12: Uso del panel fluorescente

La **cinta YMCKF de Fargo para la HDP5000** constituye un modo económico de añadir un mayor nivel de seguridad totalmente personalizado a las tarjetas de identidad con fotografía. Este proceso permite configurar los datos que se imprimen con el panel fluorescente de una cinta YMCKF. (**Nota:** es posible utilizar cualquier programa de software para imprimir el panel fluorescente especial de la cinta sobre una tarjeta una vez que se configuran correctamente el controlador y Workbench.)

- Estas cintas contienen los paneles amarillo (**Y**), magenta (**M**), cian (**C**) y negro resina (**K**) para crear tarjetas de identidad a todo color impresas sin márgenes. Asimismo, la cinta contiene un panel fluorescente a base de tintas (**F**) que permite imprimir una imagen en escala de grises estándar o individual y personalizada que es totalmente invisible si no se expone a la luz ultravioleta.

Existen dos (2) métodos para lograr crear una imagen fluorescente personalizada mediante la cinta YMCKF de la HDP5000.

- En el primer método (descrito a continuación) se emplea la Utilidad de impresora Fargo Workbench para crear una imagen fija que se aplicará automáticamente a cada tarjeta que se envíe a la impresora.
- El segundo método (descrito más adelante en este documento) permite la creación de la imagen con el panel fluorescente directamente desde la aplicación de software de diseño de placas de identidad. (**Nota:** de este modo el usuario puede imprimir en cada tarjeta una imagen fluorescente exclusiva, como puede ser la imagen del titular de la tarjeta.)

Configuración de los datos fluorescentes (Panel F de la cinta YMCFK) mediante Workbench

Paso	Procedimiento
1	En Preferencias de impresión del controlador, pulse Diagnostics (diagnóstico) para abrir la Utilidad de impresora Fargo Workbench.
2	<ol style="list-style-type: none"> Haga clic en el <i>applet</i> Print Security (seguridad de impresión) y seleccione el <i>applet</i> Security Imaging (imágenes de seguridad). Marque la casilla Enable Secure Imaging (habilitar imágenes de seguridad). (Nota: las opciones para el anverso y el reverso se configuran de igual modo.)

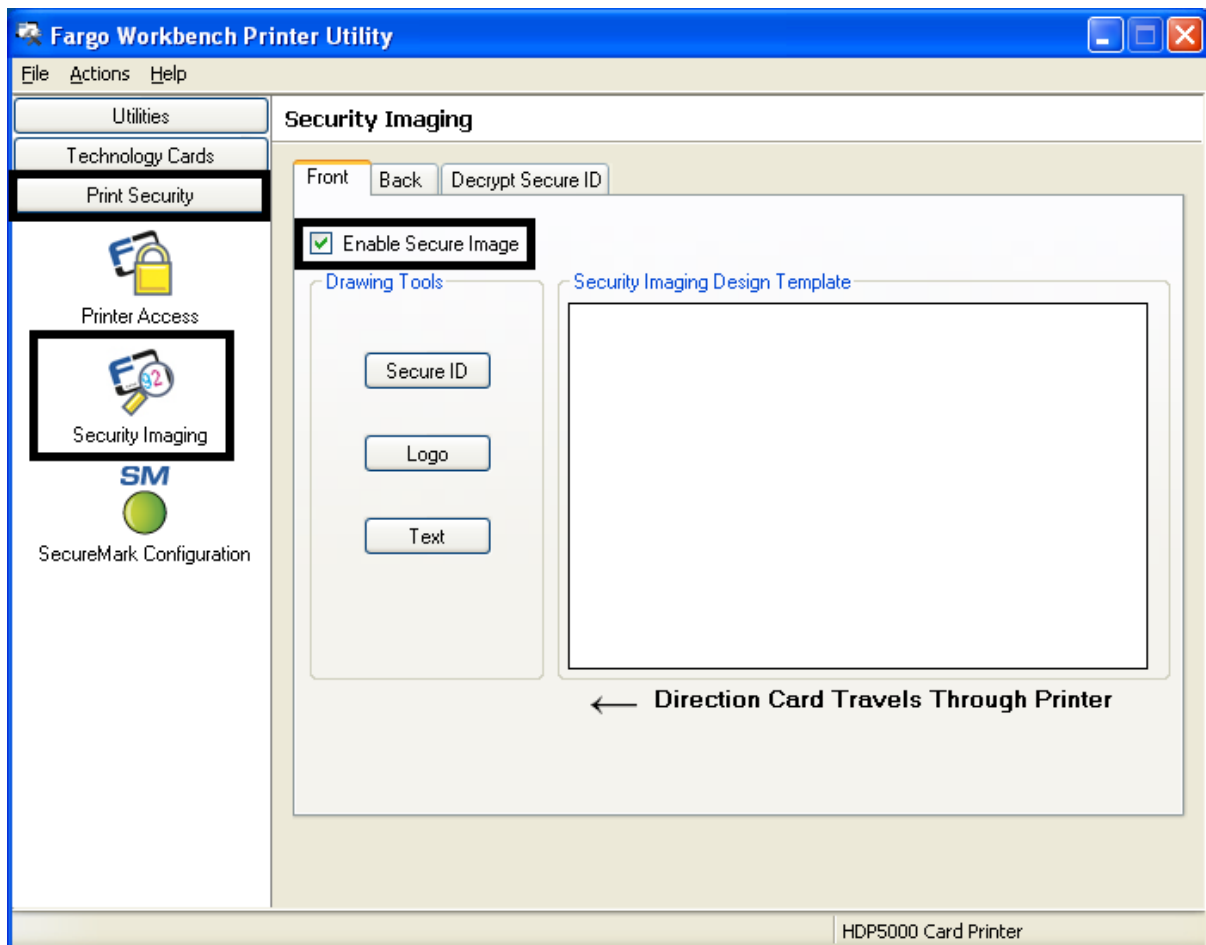

Configuración de los datos fluorescentes (Panel F de la cinta YMCFK) mediante Workbench (continuación)

Paso	Procedimiento
3	a. Pulse el botón Secure ID (identidad segura). b. Haga clic y arrastre para trazar un recuadro en la plantilla (Template). c. Desplácelo y cambie su tamaño como sea preciso.

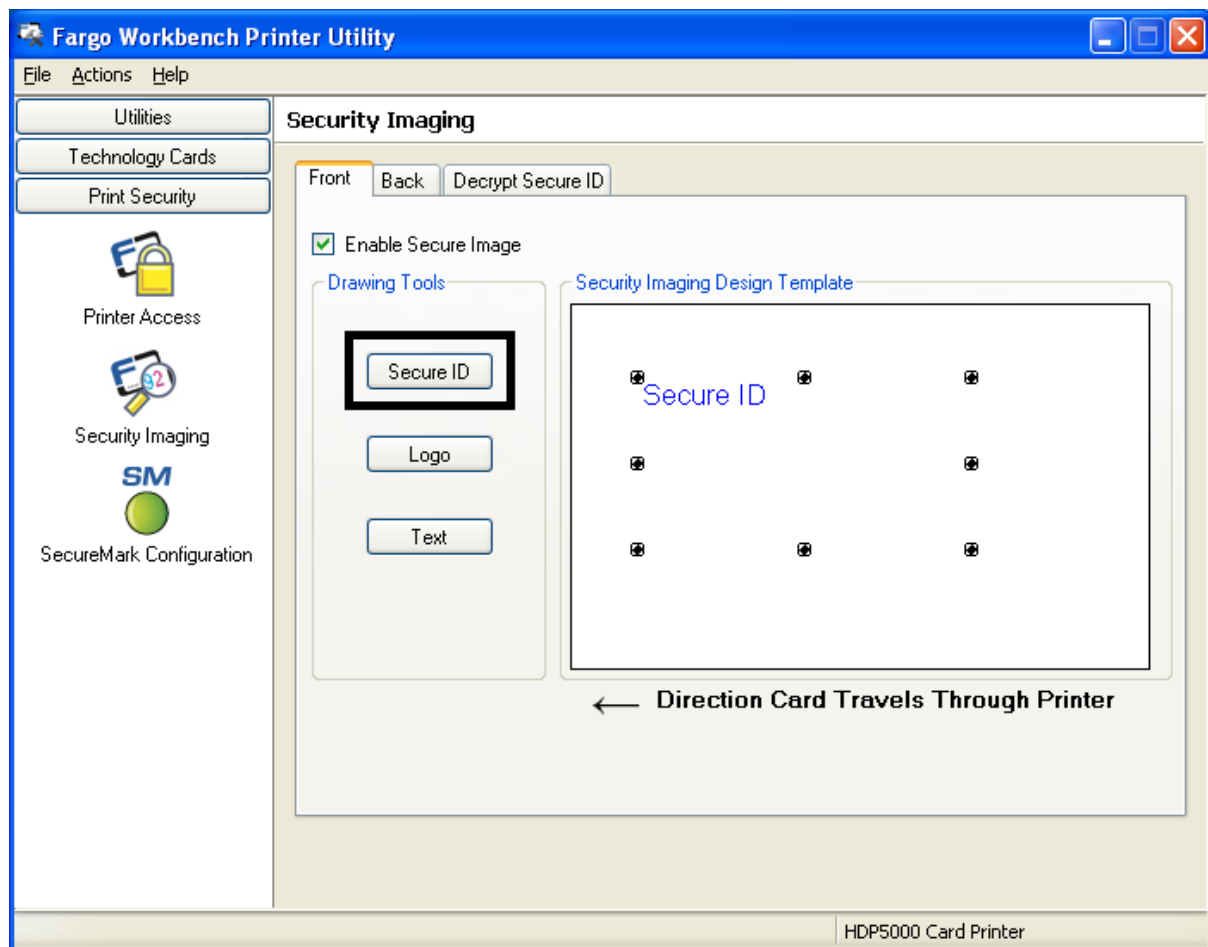

Configuración de los datos fluorescentes (Panel F de la cinta YMCFK) mediante Workbench (continuación)

Paso	Procedimiento
4	En la plantilla, haga clic con el botón derecho en el recuadro Secure ID para ver las opciones.

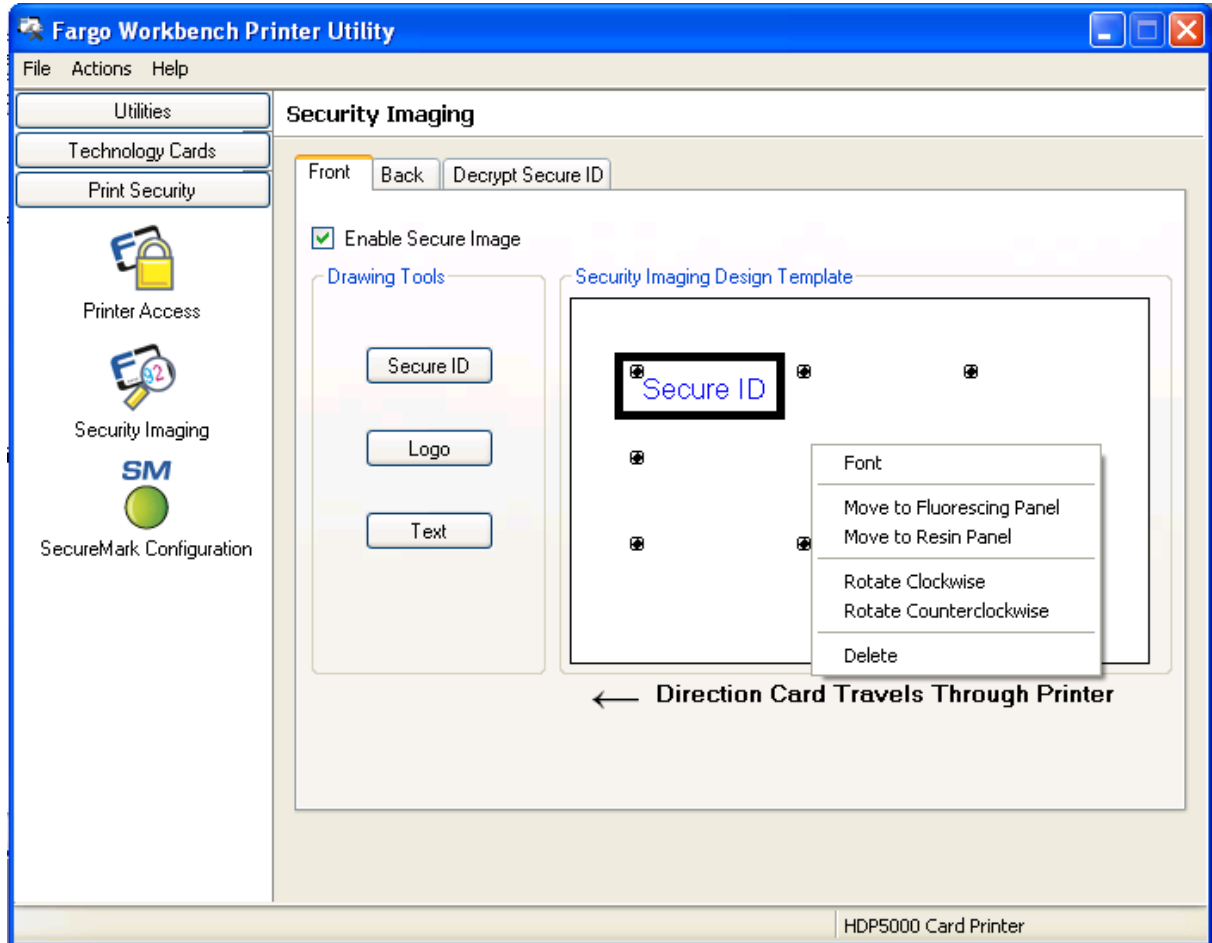

Configuración de los datos fluorescentes (Panel F de la cinta YMCFK) mediante Workbench (continuación)

Paso	Procedimiento
5	<ol style="list-style-type: none"> Pulse el botón Logo (logotipo). Haga clic y arrastre para trazar un recuadro en la plantilla (Template). Desplácelo y cambie el tamaño (según precise) sujetando la esquina del recuadro.

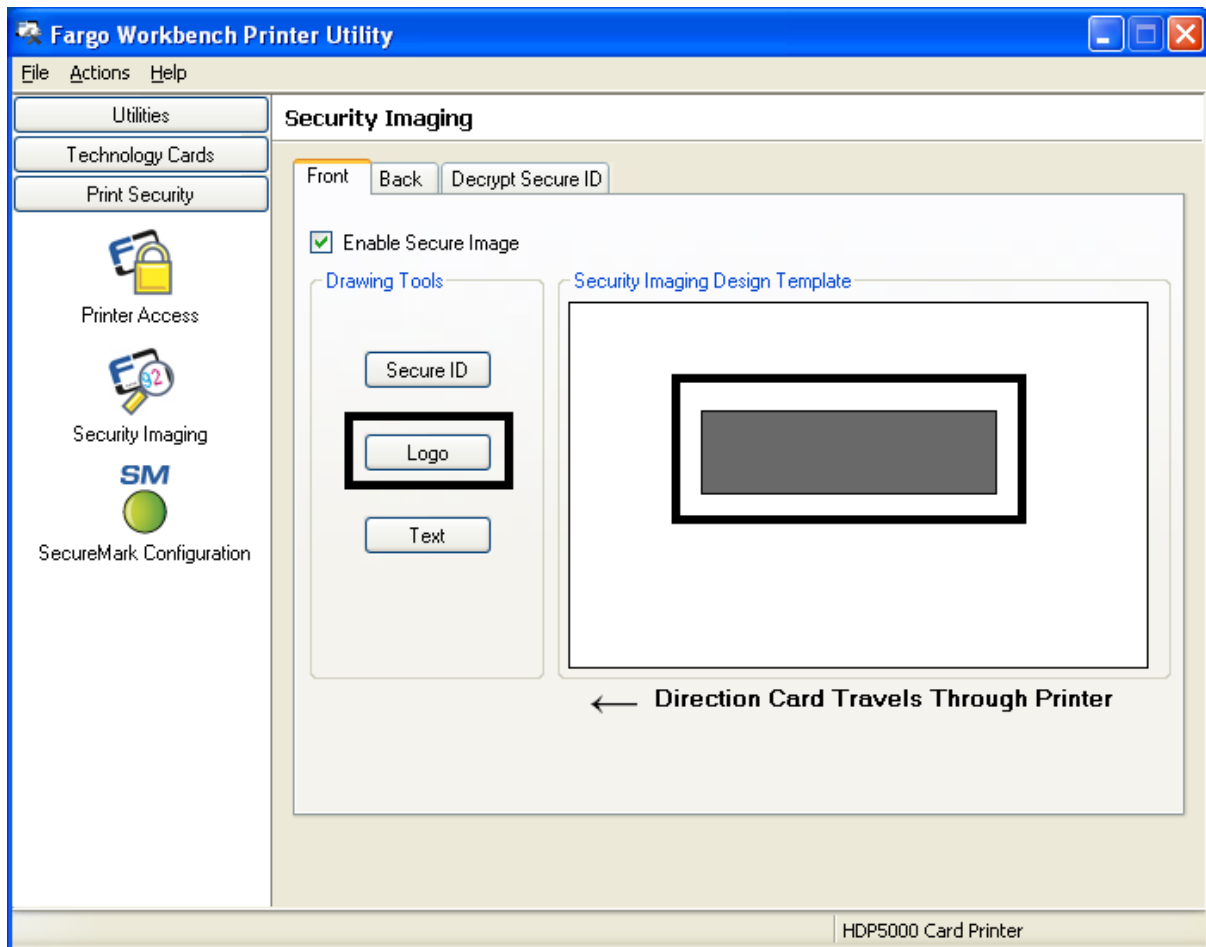

Configuración de los datos fluorescentes (Panel F de la cinta YMCFK) mediante Workbench (continuación)

Paso	Procedimiento
6	En la plantilla, haga clic con el botón derecho en el recuadro Logo para ver las opciones que se muestran a continuación.
7	Haga clic en Select Logo File (seleccionar archivo de logotipo). Localice el origen del logotipo que se incluirá en la tarjeta. (Nota: La opción Fit to Frame (ajustar a marco) redimensionará la imagen hasta ajustarla al recuadro. Una vez configurado, el logotipo se imprimirá desde el programa de software. Todo esto se configura en segundo plano.)

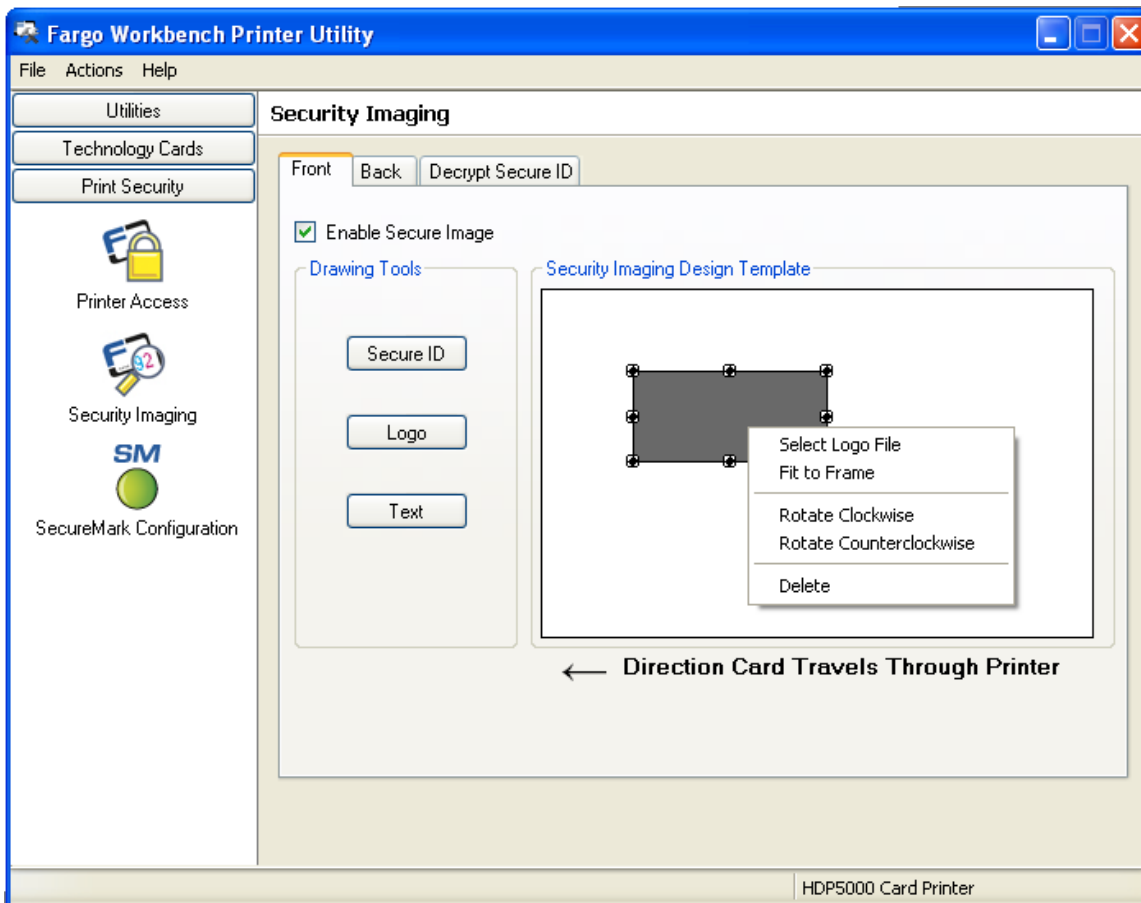

Configuración de los datos fluorescentes (Panel F de la cinta YMCFK) mediante Workbench (continuación)

Paso	Procedimiento
8	<ol style="list-style-type: none"> Pulse el botón Text (texto). Haga clic y arrastre para trazar un recuadro en la plantilla (Template). Desplácelo y cambie su tamaño como sea preciso.

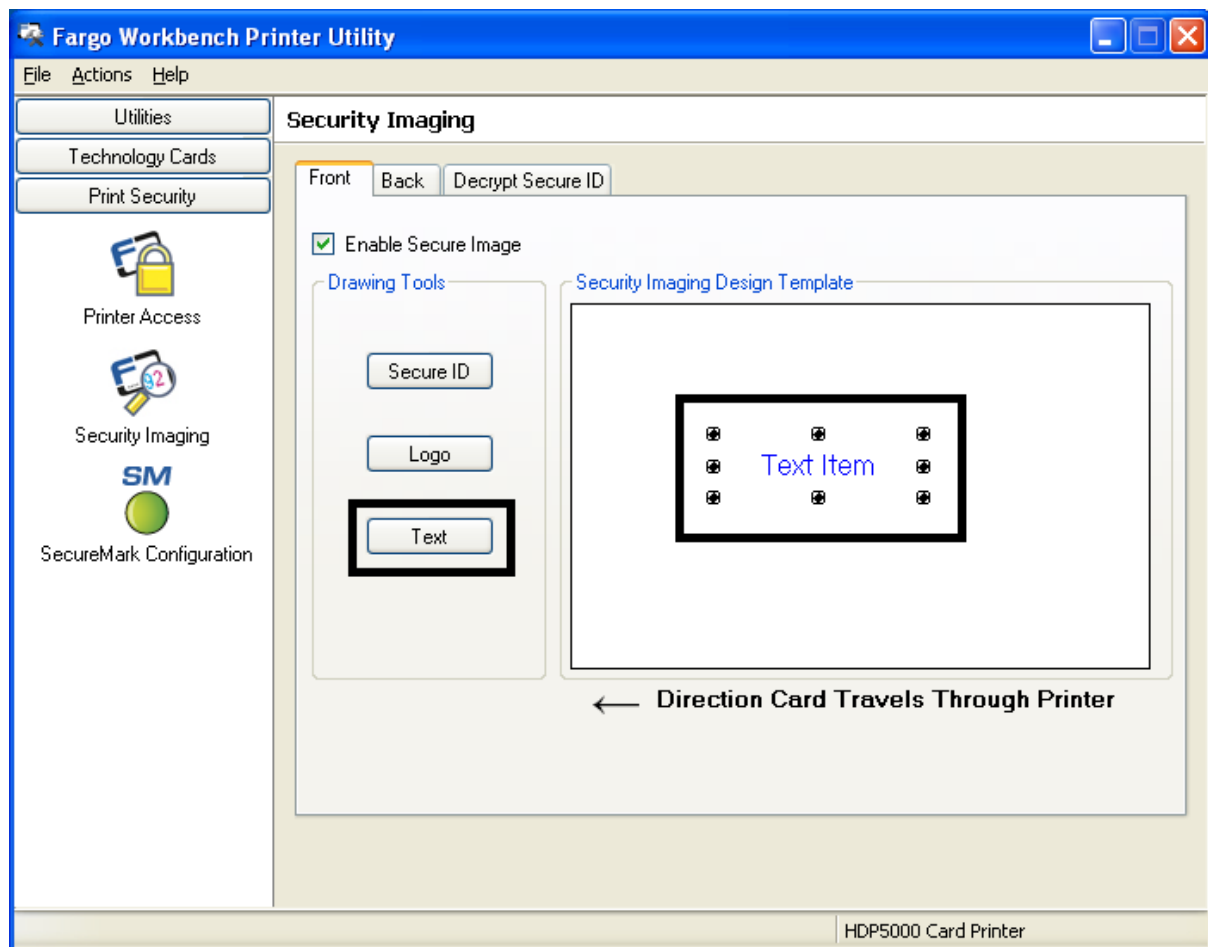

Configuración de los datos fluorescentes (Panel F de la cinta YMCFK) mediante Workbench (continuación)

Paso	Procedimiento
9	En la plantilla, haga clic con el botón derecho en el recuadro Text para ver las opciones que se muestran a continuación.

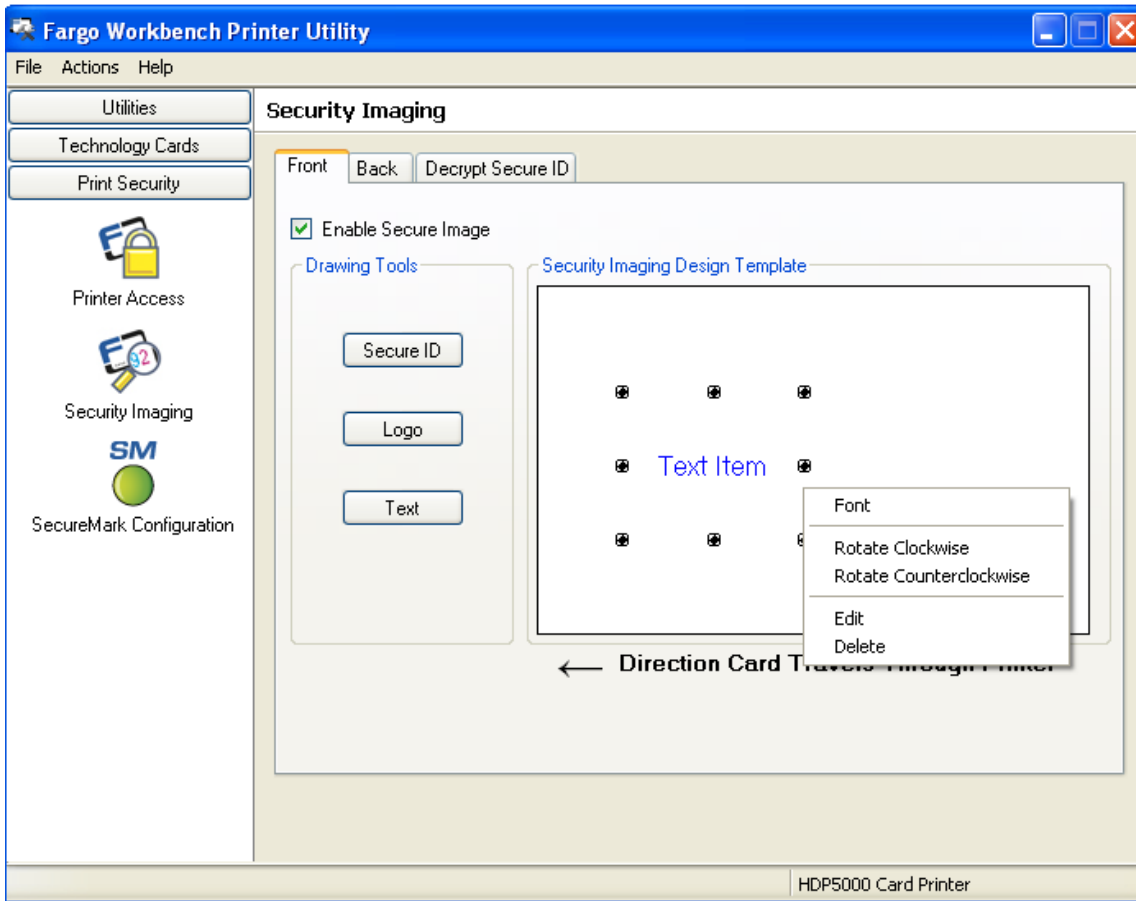

Configuración de los datos fluorescentes (Panel F de la cinta YMCFK) mediante Workbench (continuación)

Paso	Procedimiento
10	Siga las mismas indicaciones que antes para el reverso de la tarjeta.
11	<p>a. Guarde esta plantilla mediante File > Save (Archivo > Guardar).</p> <p>b. Cierre Workbench. (Nota: Todos los archivos creados con el programa de software y que se impriman con la cinta YMCFK instalada en la impresora imprimirán este diseño con el panel F de la cinta. Imprimirá el mismo archivo cada vez, a menos que se vuelva a crear una plantilla nueva.</p>

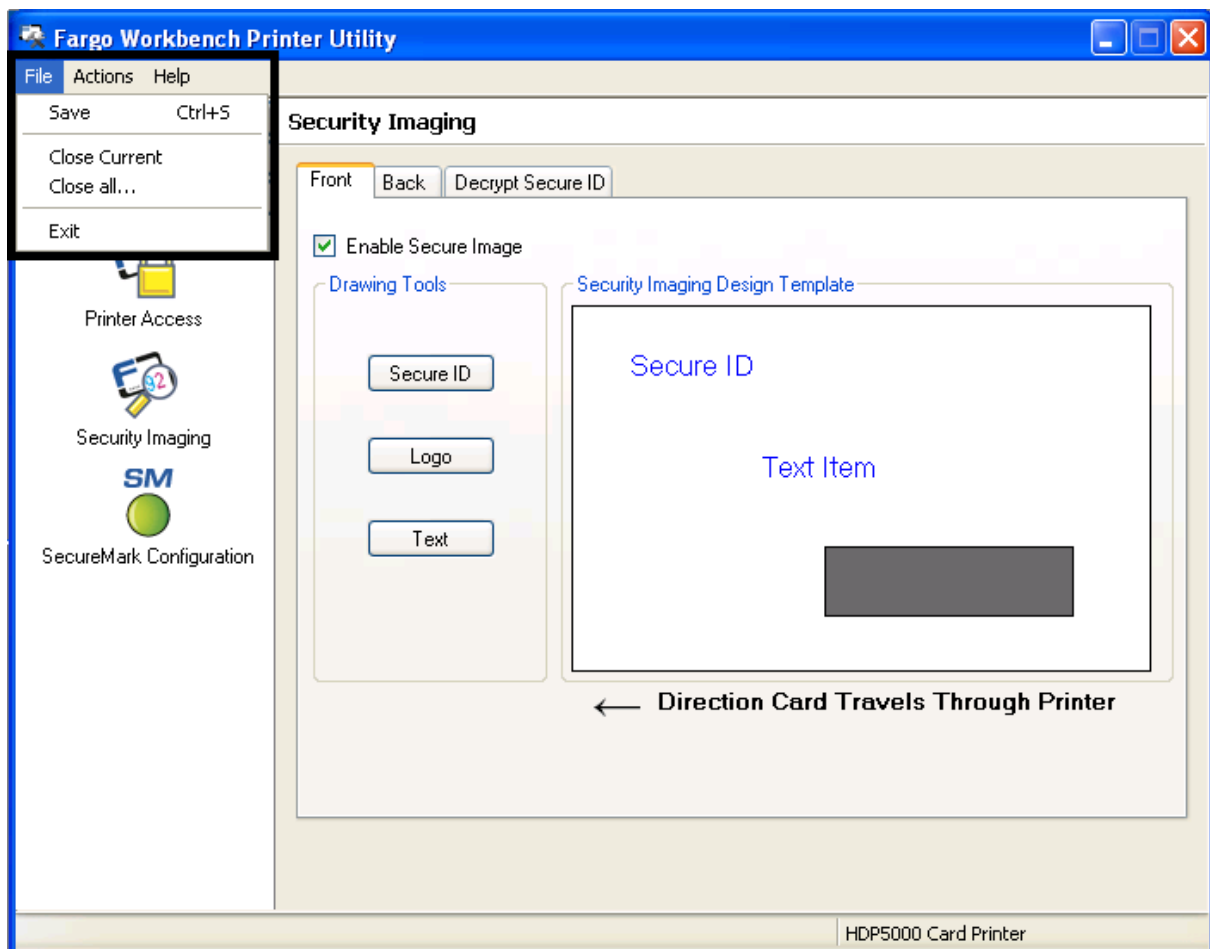

**Configuración de los datos fluorescentes (Panel F de la cinta YMCFK)
mediante Workbench (continuación)**

Paso	Procedimiento
12	Configure la cinta de YMCFK en Preferencias de impresión. (Nota: también puede utilizarse el botón Auto Detect (detección automática). La cinta del panel F debe estar instalada para que funcione este proceso.)
13	Marque la casilla Dual Pass (pasada doble) si desea imprimir el panel F en un panel distinto al de la película HDP a partir de la imagen YMC. (Nota: Es recomendable utilizar la opción predeterminada "Dual Pass" (Doble pasada) si se usa la imagen fluorescente en lugares donde se emplea otra tinta o si se selecciona la opción "Invert F panel" (Invertir panel F).
14	Marque la casilla Invert F-Panel Image (invertir la imagen del panel F) para crear el negativo de la imagen fluorescente. (Nota: esta opción puede mejorar el aspecto de la imagen de la persona si se utiliza para el logotipo.)

Configuración de los datos fluorescentes (Panel F de la cinta YMCFK) mediante Workbench (continuación)

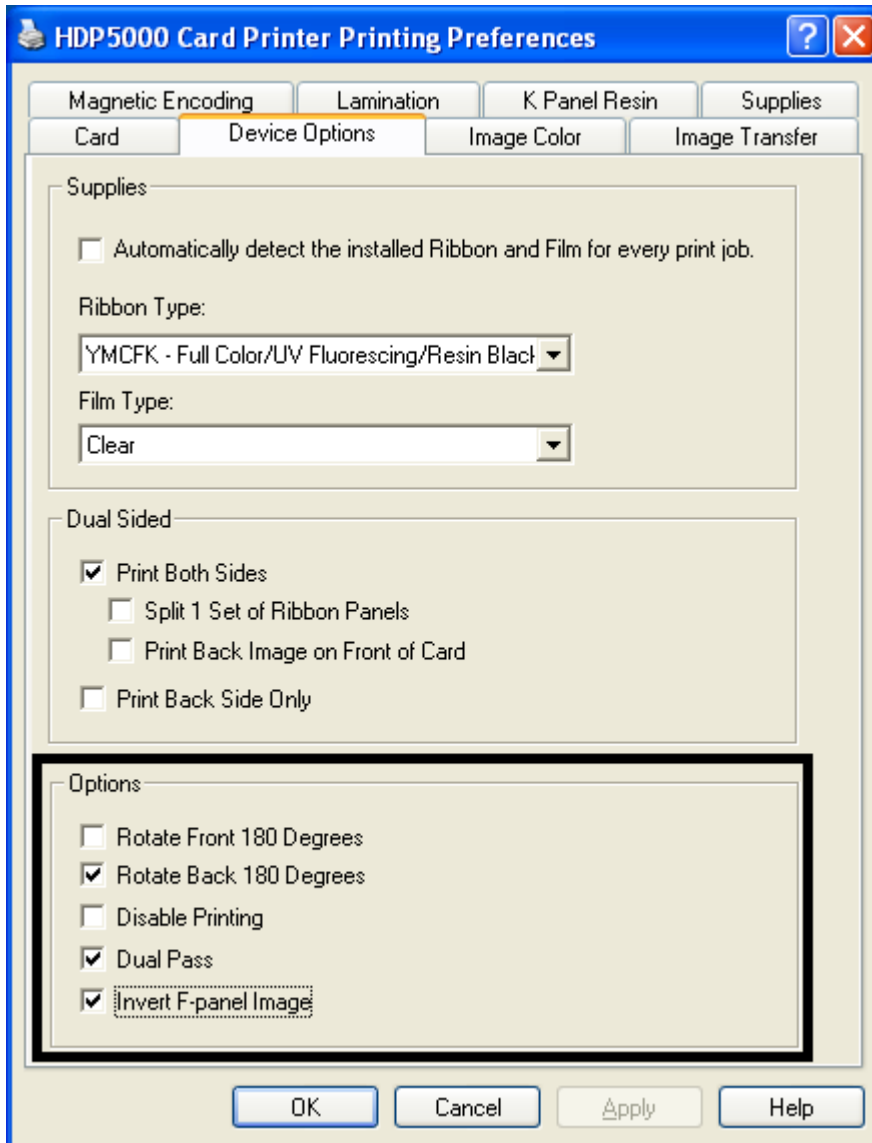

Configuración de los datos fluorescentes (Panel F de la cinta YMCFK) mediante la aplicación

Este proceso crea una imagen fluorescente en la tarjeta a partir de un sencillo comando de cadena de texto en la aplicación de diseño de placas de identidad.

Paso	Procedimiento
1	Creación del texto fluorescente: Cree un nuevo recuadro de texto en su aplicación de diseño de placas de identidad.
2	Escriba el TEXTO que desee que aparezca como fluorescente y ponga una ~T al comienzo del texto sin dejar espacio detrás de la ~T . El texto comenzará en la tarjeta en el punto donde comience la ~T . (consulte la imagen A más adelante)
3	Creación de una imagen fluorescente: En un programa de diseño gráfico diferente, cree la imagen que desee que aparezca como fluorescente. (Consulte la imagen A a continuación.)
4	Cree la IMAGEN con las dimensiones reales con las que desea que aparezca en la tarjeta y guárdela como archivo bmp en "Escala de grises" o de "1 bit" en el directorio raíz C:\. No deje espacios en el nombre del archivo.
5	Cree un nuevo recuadro de texto en su aplicación de diseño de placas de identidad y escriba ~I y a continuación la ruta donde se encuentra la imagen (véase la imagen A más abajo). La parte superior izquierda de la imagen comenzará en la parte superior del recuadro de texto.
6	Configure las preferencias del controlador de la impresora. Consulte los pasos 8 a 10 a continuación.
7	La impresora imprimirá la IMAGEN BMP fluorescente en la posición de la ~I en la tarjeta. La impresora imprimirá el TEXTO fluorescente en la posición de la ~T en la tarjeta. (Consulte la imagen B a continuación.)

Configuración de los datos fluorescentes (Panel F de la cinta YMCFK) mediante la aplicación (continuación)

Imagen A:
Tarjeta vista en la aplicación de diseño de placas



Imagen B
Imagen ya impresa



Imagen C:
Imagen BMP ubicada en c:\globe.bmp

Configuración de los datos fluorescentes (Panel F de la cinta YMCFK) mediante la aplicación (continuación)

Paso	Procedimiento
8	Configure la cinta de YMCFK en Preferencias de impresión. (Nota: también puede utilizarse el botón Auto Detect (detección automática)).
9	Marque la casilla Dual Pass (pasada doble) si desea imprimir el panel F en un panel distinto al de la película HDP a partir de la imagen YMC. (Nota: Es recomendable utilizar la opción predeterminada "Dual Pass" (Doble pasada) si se usa la imagen fluorescente en lugares donde se emplea otra tinta o si se selecciona la opción "Invert F panel" (Invertir panel F).
10	Marque la casilla Invert F-Panel Image (invertir la imagen del panel F) para crear el negativo de la imagen fluorescente. (Nota: esta opción puede mejorar el aspecto de la imagen de la persona si se utiliza para el logotipo.)

Sección 13: Embalaje de la impresora de tarjetas

La finalidad de esta sección es ofrecer al usuario el procedimiento específico de embalaje de la HDP5000.

(**Nota:** No instale el módulo de laminación en la impresora antes de transportarla. El módulo de laminación debe embalarse en su propia caja y transportarse por separado, para instalarse posteriormente en el lugar de destino. Si se conectan ambos módulos antes de su transporte pueden resultar dañados.)

Siga estas instrucciones para embalar la Impresora de tarjetas.

Paso	Procedimiento
1	Limpie la parte interior de la impresora con aire desionizado. Límpiela con un paño que no deje pelusas.
2	Limpie el cabezal de impresión con un hisopo para cabezales.
3	Embale la impresora con el cartón y los materiales de embalajes originales.
4	Asegúrese de incluir todos los elementos necesarios, como la documentación, las tarjetas de prueba, etc.

Sección 14: Actualización del firmware

En esta sección se pretende facilitar al usuario información sobre el software interno o firmware que controla todos los aspectos del funcionamiento de la impresora. Es posible que se lancen nuevas versiones del firmware con mejoras, como pueden ser mayor fiabilidad, funciones añadidas o mejor calidad de impresión. Las actualizaciones del firmware pueden descargarse de Internet.

- Consulte la **Guía del usuario de la utilidad de impresora Fargo Workbench** para saber cómo descargar e instalar las actualizaciones del firmware. Consulte la página Web de Fargo para acceder a este documento.
- **Importante:** Se trata de una impresora nueva. Cuando se lance un nuevo firmware y se ponga a disposición del usuario (a través del paso 2 siguiente), los pasos 3 a 14 de este procedimiento se ampliarán con ventanas y cuadros de diálogo con datos "reales". Hasta entonces, revise este procedimiento únicamente para utilizarlo en el futuro.

Actualizaciones del firmware

Paso	Procedimiento
1	Escriba: www.fargosupport.com para acceder al sitio Web, como se muestra más abajo.

Imagen A: Ficha Card (Tarjeta) (botón **Diagnostics** (diagnóstico))

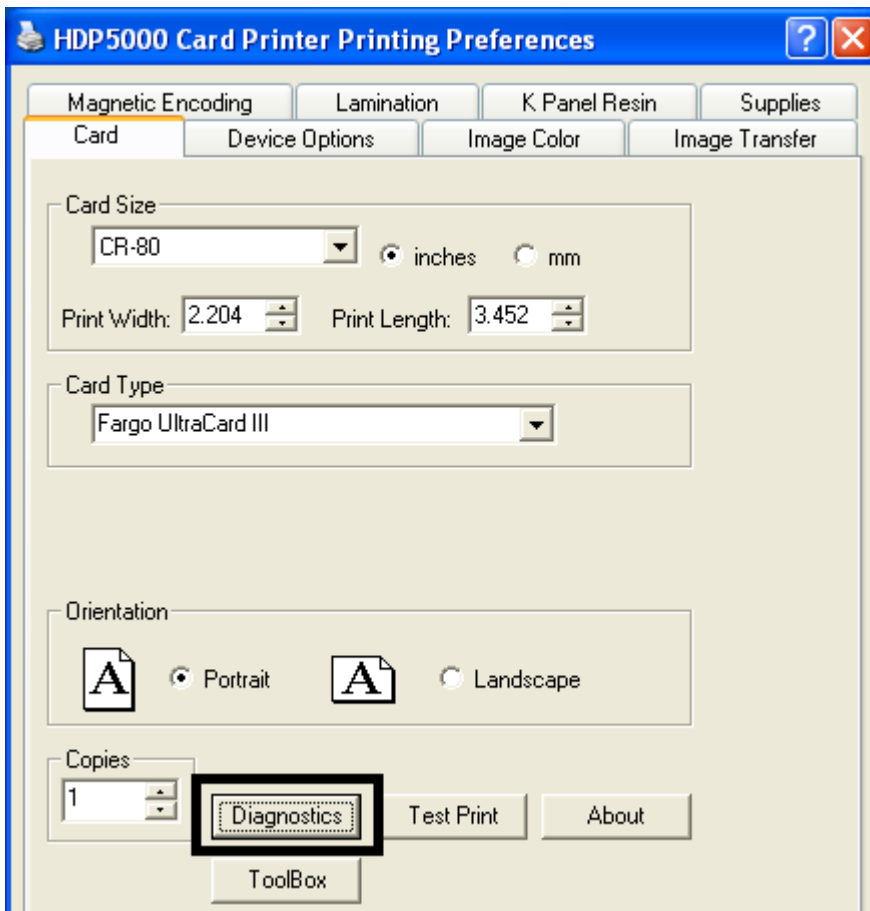

Actualizaciones del firmware (continuación)

Pantalla B: Utilidad de impresora Fargo Workbench (ficha Printer information (información de impresora)).

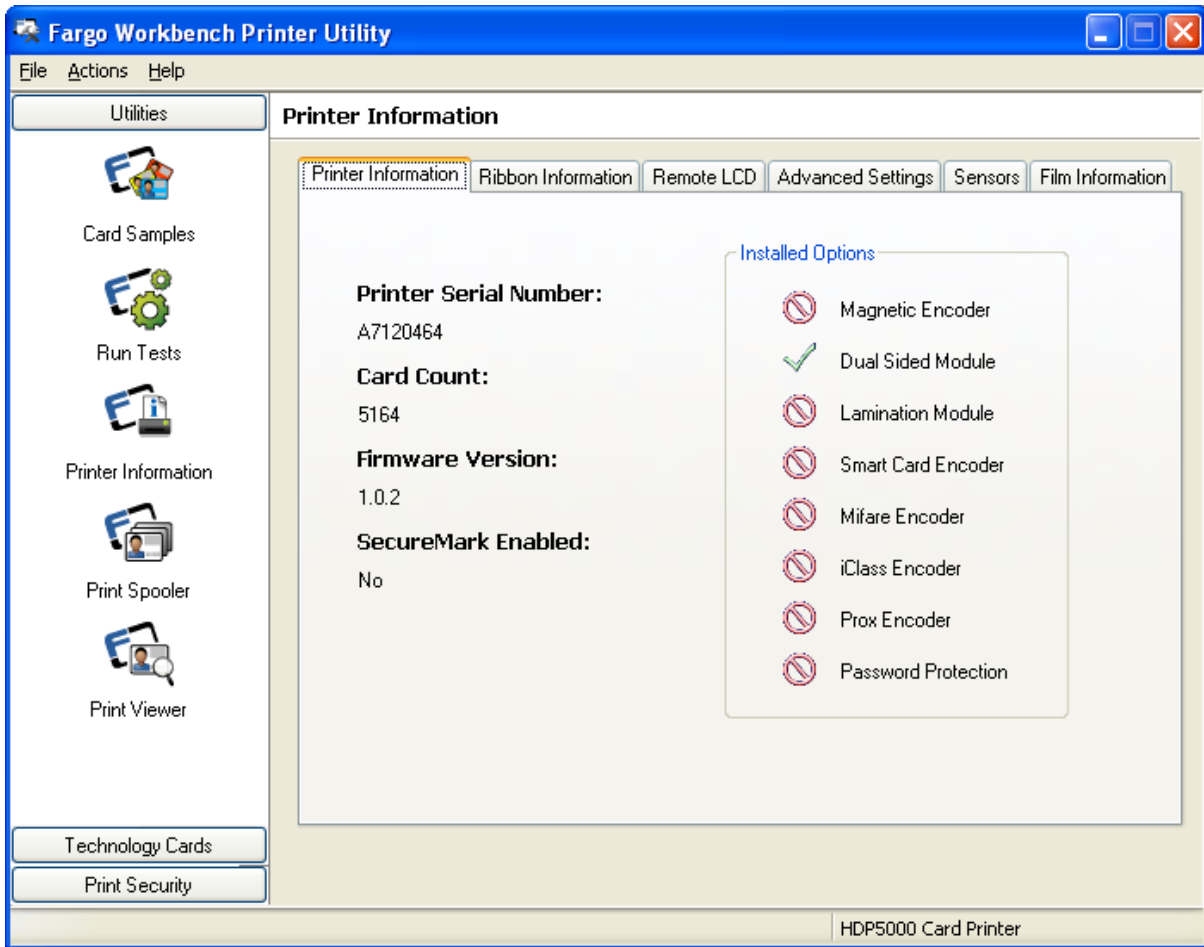

Actualizaciones del firmware (continuación)

Paso	Procedimiento
2	<p>Se abrirá automáticamente la página de Asistencia técnica de Fargo.</p> <ul style="list-style-type: none"> Haga clic en la casilla de selección Firmware. Seleccione la impresora en el menú desplegable. Pulse el botón Go (Ir), como se muestra más abajo.



Actualizaciones del firmware (continuación)

Paso	Procedimiento
4	Seleccione el nombre de impresora en Printer Firmware para iniciar la descarga.
5	Haga clic en el botón Guardar para guardar el archivo.
6	Haga clic en el botón Guardar para guardar el archivo en el Escritorio del ordenador.
7	Al finalizar la descarga, haga clic en el botón Cerrar para cerrar este cuadro de diálogo.
8	En el escritorio del ordenador, haga doble clic en el archivo .exe del firmware para descomprimirlo, como se muestra más abajo.
9	En la ventana de extracción automática de WinZip, haga clic en el botón Examinar .
10	Seleccione el Escritorio y haga clic en el botón Aceptar en el cuadro de diálogo Examinar carpeta.
11	En la ventana de extracción automática de WinZip, haga clic en el botón Descomprimir para descomprimir los archivos designados.

Continúa en la página siguiente

Actualizaciones del firmware (continuación)

Paso	Procedimiento
12	<p>Seleccione Upgrade Firmware (actualizar firmware) en el menú desplegable Actions (acciones), como se muestra a continuación. Se abrirá la ventana Upgrade Firmware, como se aprecia en la imagen siguiente.</p> <p>Consulte la Guía de usuario de la Utilidad de impresora Fargo Workbench en este momento.</p>

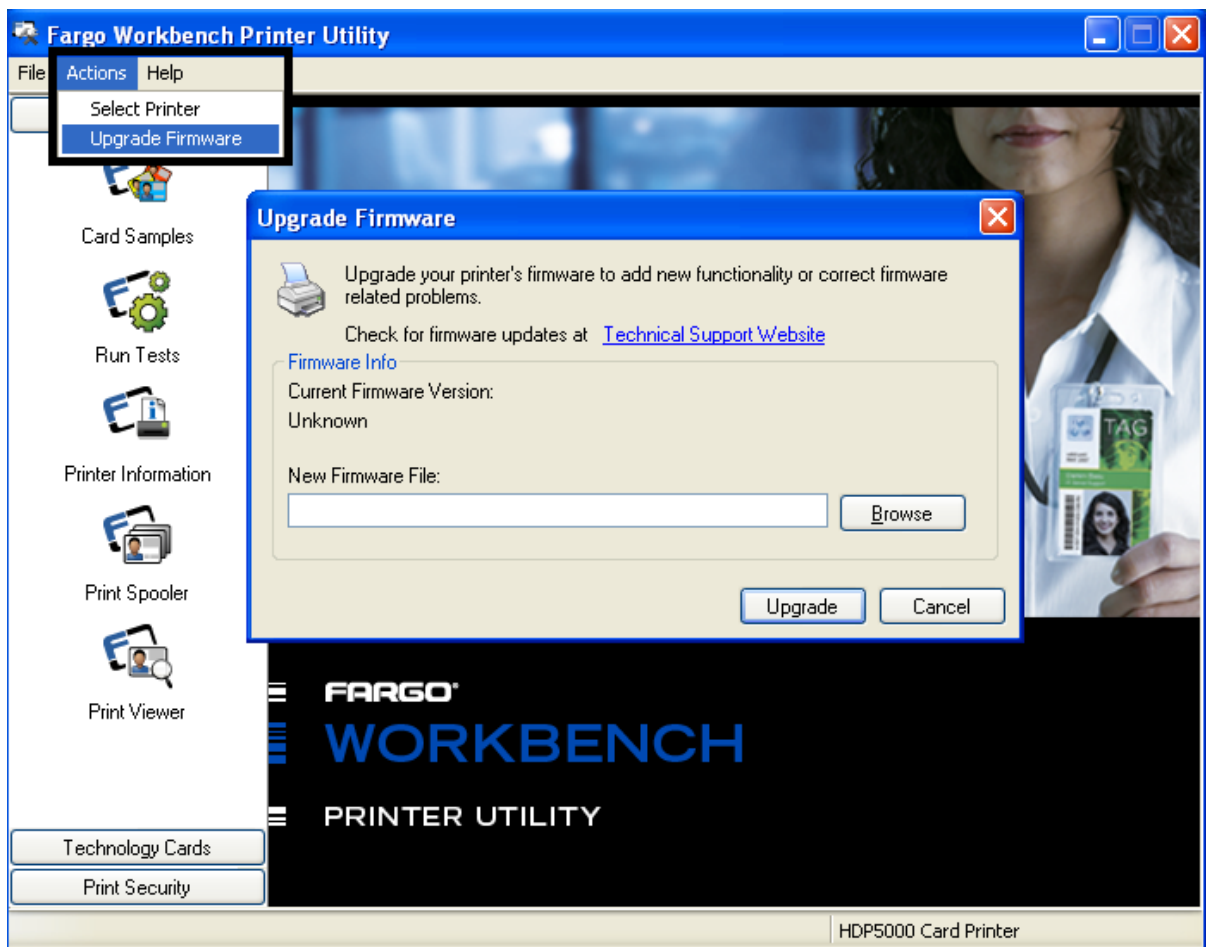

Actualizaciones del firmware

Paso	Procedimiento
13	<ul style="list-style-type: none">• Seleccione el Escritorio en el menú Examinar.• Haga clic en el archivo .frm.• Pulse el botón Abrir.• Pulse Upgrade (actualizar) para enviar el firmware a la impresora.
14	De este modo finaliza el proceso de actualización del firmware.

Sección 15: Soporte técnico de Fargo

La finalidad de esta sección es ofrecer al usuario un procedimiento eficiente y detallado que se utilizará para comunicarse con el Soporte técnico de Fargo cuando la HDP5000 lo requiera.

Comunicarse con el soporte técnico de Fargo

Paso	Procedimiento
1	<p>Lea las secciones sugeridas del Manual de servicio técnico y mantenimiento para resolver los problemas de la impresora de tarjetas.</p> <p>Si es preciso, póngase en contacto con el Grupo de soporte técnico de Fargo llamando al teléfono (952) 941-0050 o a través del fax (952) 946-8492 para recibir asistencia técnica adicional.</p> <p>O BIEN</p> <p>A través del sitio Web: <u>http://www.fargosupport.com/</u></p>
2	<p>Tenga un teléfono cerca de la impresora y del ordenador para que los técnicos de Fargo puedan ayudarle a resolver con eficiencia los problemas de la impresora.</p>
3	<p>Cuando llame al soporte técnico de Fargo, disponga de una tarjeta de autocomprobación y de muestra.</p>

Lectura de los números de serie de una impresora Fargo

La finalidad de esta sección es ofrecer instrucciones actualizadas para leer los números de serie de una impresora Fargo.

Determinación de la fecha de fabricación de una impresora Fargo

Puede determinar cuándo se fabricó su impresora de tarjetas al leer el número de serie directamente (incluido en la impresora de tarjetas).

1. **Año de fabricación:** los primeros dos dígitos del número de serie indican el año en que se fabricó la impresora.
2. **Semana de fabricación:** los segundos dos dígitos indican la semana.
3. **Orden numérico:** los últimos cuatro dígitos indican el número de secuencia del orden numérico en que se fabricó la impresora.

Revisión del ejemplo N° 1: Número de serie A8090001

1. **A8090001:** los primeros dos dígitos del número de serie indican el año en que se fabricó la impresora (por ejemplo, la letra y el dígito A8 indican el año 2008).
2. **A8090001:** el tercer y cuarto dígitos del número de serie indican la semana en que se fabricó la impresora (por ejemplo, los dígitos 09 indican la semana 9 de ese año).
3. **A8090001:** los últimos cuatro dígitos indican el número de secuencia del orden numérico en que se fabricó la impresora.

Sección 16: Glosario

Término	Definición
Color de 24 bits	Profundidad de color para una imagen que usa 8 bits para cada color (rojo, azul, verde), combinando los 256 tonos posibles para proporcionar una profundidad de color de 16,7 millones de colores.
CA: Corriente alterna	Corriente eléctrica que invierte su dirección a intervalos regulares (generalmente entre 50 y 60 veces por segundo).
Adherencia	La unión firme de un material a la superficie de la tarjeta, la cual se confirma usando la Prueba de cinta, retirando de la tarjeta una tira de cinta adhesiva aplicada (Scotch 600 o equivalente) a 1 segundo por pulgada para ver si la cinta extrae algún material.
Algebraico	Un tipo de coincidencia de color que toma el valor de colores de los píxeles y los aplica a una ecuación algebraica para ajustar los niveles de tono, saturación y brillo.
ANSI (Instituto Nacional Estadounidense de Estándares)	Representante de Estados Unidos para ISO, que proporciona normas de estandarización para los Fabricantes estadounidenses antes de la aceptación por parte de ISO o como complemento de ella.
ASCII (Código estándar americano para el intercambio de información)	Estándar para procesar información en procesadores de ordenadores. Un conjunto de caracteres de 8 bits de 255 números decimales, asignado cada uno a números, letras, signos de puntuación y caracteres especiales.
AT	Se refiere a un estándar de IBM en los inicios de la informática, relacionado con el <i>chipset</i> y la función del puerto paralelo, que se configura en la BIOS.
B (Negro)	Los paneles de Negro de sublimación de tinta se distinguen del panel negro que usa resina por el uso de B para el negro de sublimación de tinta. K denota negro resina.

Continúa en la página siguiente

Glosario (continuación)

Término	Definición
Códigos de barras	Una serie de franjas negras y blancas alternadas de diverso ancho (cada carácter denotado por un número y ancho definido de franjas negras) que permiten que un ordenador lea los caracteres de manera óptica.
Impresión por lotes	Archivo enviado desde un ordenador que contiene comandos para imprimir un número de tarjetas de forma secuencial.
Batería de reserva	Suministro de alimentación que puede mantener equipos electrónicos de CA funcionando por un período breve cuando se interrumpe la alimentación, lo que le permite al usuario guardar los datos y cerrar el equipo adecuadamente.
Bidireccional	Estándar de comunicación que permite la transferencia de datos en ambas direcciones entre el PC y la impresora.
BIOS (Sistema básico de entrada/salida)	La parte del sistema operativo en un ordenador que gestiona la comunicación entre la placa base del PC y sus dispositivos periféricos. Por lo general, reside en una memoria no volátil basada en chip.
Bit	Abreviatura de digital binario. Cada bit es un elemento de información que puede tener dos estados: desactivado y activado.
Mapa de bits	Gráfico producido por un conjunto de elementos de píxeles con la información de tono, brillo y saturación de color almacenada en bits. Cuanto mayor es la cantidad de bits, mayor es la cantidad de valores, lo cual genera mayor variedad. El color de 1 bit es blanco y negro, el color de 8 bits produce 256 tonos de gris y el color de 24 bits puede producir 16,7 millones de colores.
Tarjeta	Un término usado para referirse a la tarjeta de circuitos, una placa de mylar rígida compuesta por varias capas, que contiene los elementos de circuitos electrónicos y pistas de conexiones.
Reinicio	Una serie de operaciones que la impresora ejecuta la primera vez que se enciende, incluidas una serie de inicializaciones, pruebas de estado y un programa de diagnóstico para asegurar un estado correcto.
Búfer	Un bloque de memoria, en la impresora o la PC, que contiene los archivos de impresión hasta que el procesador está listo para imprimirlos.

Cable	Un conjunto de conductores envueltos unidos y a menudo ocultos dentro de aislante, que se usan para la transferencia de un dispositivo a otro, con conectores en cualquier extremo que permiten quitar el cable.
-------	--

Continúa en la página siguiente

Glosario (continuación)

Término	Definición
Caché	Un tipo de búfer de memoria para almacenar datos temporalmente, que se usa para mantener la información que se intercambia con más frecuencia entre controladores y periféricos, a fin de acelerar la transferencia de datos.
Calibración	Procedimiento para ajustar un dispositivo electromecánico de manera que opere dentro de los parámetros establecidos.
Rodillo de limpieza	Rodillos situados justo después de la bandeja de alimentación cuya función es retirar suciedad de las tarjetas a medida que pasan a través de ellos. Una superficie limpia mejora la calidad de impresión de la tarjeta.
CD (Disco compacto)	Disco óptico de 4,75 pulgadas (12 cm) que almacena datos, los cuales también se graban y se leen usando un láser.
DMA (Acceso directo a memoria)	Canales designados dentro del entorno operativo de Windows que se usan para la comunicación dedicada de alta velocidad entre el PC y el puerto de impresión.
Centronics	Interfaz de comunicaciones paralelas que se ha convertido en el estándar para las conexiones de impresoras, designado por Centrics Corp.
Coercitividad	Propiedad de una banda magnética que indica la cantidad de fuerza que se necesita antes de la saturación magnética, medida en Oersted (Oe).
Correspondencia de color	Proceso de ajustar el tono, saturación y brillo del color, para duplicar un color deseado. Algoritmo dentro del controlador automatiza este proceso al ajustar el balance de color y proporcionar el color deseado.
Aire comprimido	Aire almacenado en un contenedor o producido por un aerosol, que se suministra a través de una boquilla a alta velocidad. Se usa en la impresora para limpiar la suciedad.
Contraste	El grado de diferencia en luminosidad de dos áreas.
Panel de control	Panel de la impresora mediante el cual el usuario puede controlar las funciones de impresión. Generalmente, la impresora tiene botones de control y una pantalla LED o LCD.

Continúa en la página siguiente

Glosario (continuación)

Término	Definición
CR-79	Dimensión de tarjeta estándar de 2,0625" largo X 3,3125" ancho (+/-0,002" ancho, +/-0,005" largo) o 52,400 X 84,150 mm.
CR-80	Dimensión de tarjeta estándar de 2,125" largo X 3,370" ancho (+/-0,002" ancho, +/-0,005" largo) o 53,975 X 85,598 mm.
CR-90	Dimensión de tarjeta estándar de 2,375" X 3,625" (+/-0,002" ancho, +/-0,005" largo) o 60.325 X 92.075 mm.
CR-100	Dimensión de tarjeta estándar de 2,625" X 3,875" (+/-0,002" ancho, +/-0,005" largo) o 66.675 X 98.425 mm.
Cursor	Marcador en la ventana de la pantalla LCD que indica la selección activa.
Oscuridad	Referencia para la saturación de color.
DB-9	Conector con forma de D y 9 patillas, generalmente usado en interfaces de puerto serie.
Motor CC	Motor que funciona en CC con movimiento continuo.
CC (corriente continua)	Flujo electrónico que es unidireccional, fluye del polo positivo (+) al polo negativo (-) de una fuente de energía.
Predeterminado	Un valor o parámetro que viene predefinido de fábrica en el controlador o el firmware. Es posible personalizar parámetros de rendimiento en el controlador, pero se pueden restaurar a los valores de fábrica, generalmente, al pulsar el botón Predeterminado. Generalmente, los valores predeterminados para el firmware se denotan en una etiqueta adherida a la impresora.
Desfrag.	Abreviatura de desfragmentación. Es el proceso de situar los datos en secciones contiguas en un disco duro para poder usar el espacio con más eficiencia.
Conmutadores DIP (Conmutadores de paquete doble en línea)	Un conjunto pequeño de conmutadores mecánicos instalados en la tarjeta que se pueden configurar para cambiar operaciones de la impresora, incluidas una variedad de autocomprobaciones.

Continúa en la página siguiente

Glosario (continuación)

Término	Definición
Impresión directa en la tarjeta (DTC)	El proceso de impresión directa en la tarjeta imprime imágenes digitales directamente en cualquier tarjeta plástica con una superficie uniforme, limpia y de PVC brillante.
Difuminado	Sistema de puntos de distribución para controlar el tono, brillo y/o saturación. En la impresión monocromática, controla el brillo. En la impresión a color, el difuminado puede proporcionar una gama de colores más grande que sin difuminado. En el controlador, el modo de difuminado se puede seleccionar para proporcionar una calidad de imagen más grande dependiendo del tipo de imagen para imprimir.
Mochila	Dispositivo periférico que se conecta a un puerto y que actúa como llave para una aplicación instalada. El PC sólo puede ejecutar esta aplicación cuando la mochila está instalada. Por lo general, funciona como un dispositivo de paso y está conectado en serie al cable paralelo.
Punto	La unidad más pequeña de una imagen que la impresora es capaz de producir. Cuanto más pequeño es el punto, más nítida es la imagen.
Tamaño de punto	Medición de la nitidez de la imagen que denota el ancho de los puntos que conforman un píxel. Cuanto más pequeño es el tamaño, más nítida es la imagen.
Descargar	La transferencia de un archivo de datos desde un dispositivo a otro a través de una red o cable, generalmente desde Internet a un PC.
PPP (puntos por pulgada)	Medición de la resolución de impresión que indica cuántos puntos puede producir una impresora en una pulgada lineal.
DRAM (memoria dinámica de acceso aleatorio)	Microchip que se basa en un dispositivo de almacenamiento de memoria volátil. La impresora la usa para almacenar en el búfer un trabajo de impresión, transferido desde el PC, hasta que el controlador de impresión puede procesar el paquete.

Continúa en la página siguiente

Glosario (continuación)

Término	Definición
Controlador	Utilidad de software instalada en Windows, que interactúa con una aplicación para convertir datos de imagen e incluir códigos de comandos para que la impresora pueda procesar el archivo.
Opción Dual Pass (Doble pasada):	<p>Opción Dual Pass (Doble pasada): Se refiere al hecho de que la tinta fluorescente puede aplicarse a otro panel de la película HDP. (Nota: en primer lugar, la tinta YMC se aplica a un panel de la película HDP; posteriormente, el F y, posiblemente el K, se aplican a un panel distinto. De no hacerse así, la tinta fluorescente tiende a mezclarse con los colores YMC y pierde sus cualidades fluorescentes; también tiende a hacerse invisible.)</p> <p>Es recomendable utilizar la opción "Dual Pass" (Doble pasada) si se usa la imagen fluorescente en lugares donde se emplea otra tinta o si se selecciona la opción "Invert F panel" (Invertir panel F).</p>
Impresión dúplex	Impresión en anverso y el reverso de la tarjeta.
Tiempo de permanencia	La velocidad con la que la tarjeta se mueve a través del rodillo de transferencia y laminación, medida en segundos/pulgada (seg/pulg). Se puede ajustar en el controlador para asegurar la adherencia y lisura de la tarjeta.
Transferencia de tinta	La difusión de tinta fuera de la superficie de la tarjeta y hacia otra superficie receptora, como un soporte de tarjeta de vinilo, lo que causa una imagen descolorida.
Sublimación de tinta	También llamada difusión de tinta/transferencia térmica, es el proceso de calentar una tinta suspendida en un sustrato celuloso hasta que la tinta pueda difundirse en la superficie receptora de tinta de la tarjeta o InTM. Con esto se genera la imagen en la superficie de la tarjeta.
E-card	Abreviatura de tarjeta electrónica. Término genérico que se usa para referirse a cualquier tarjeta con dispositivos electrónicos incorporados, como las tarjetas inteligentes o las tarjetas de proximidad.
Estación de acoplamiento para tarjeta electrónica	Dispositivo de la impresora que acepta tarjetas inteligentes con una estación de acoplamiento de tarjeta inteligente ISO. Permite que el usuario escriba en el chip de la tarjeta inteligente con una interfaz RS-232 estándar ubicada en la parte posterior de la impresora o con el codificador incorporado opcional.

Continúa en la página siguiente

Glosario (continuación)

Término	Definición
Sin margen	Se refiere al área máxima imprimible de una tarjeta que da como resultado tarjetas prácticamente sin bordes.
Modo ECP (Modo de Puerto de capacidades ampliadas)	Tipo de modo de puerto paralelo desarrollado por Microsoft para aumentar la velocidad de los puertos y mejorar el rendimiento.
Memoria EE	Abreviatura de EEPROM.
EEPROM (Memoria de sólo lectura programable y borrrable eléctricamente)	Dispositivo de almacenamiento de memoria no volátil basado en microchip que se puede reescribir. El chip puede contener nuevos valores a medida que la impresora adapta sus parámetros operacionales.
Codificador (tarjeta inteligente)	Interfaz electromecánica para transferir datos desde el PC a un chip o banda magnética incorporados en la tarjeta.
Codificador (rueda)	Dispositivo electromecánico instalado en un eje que detecta el cambio de posición de rotación, aumentado para contar marcas por revolución. La rueda del codificador de la impresora detecta el movimiento y mide la cantidad de rotación del movimiento de la cinta.
Motor	Término genérico para un conjunto de sistemas y mecanismos dedicados a ejecutar una función específica. Una impresora que también plastifica tendría un motor de impresión y un motor de laminación.
EOF (Fin de formulario)	Borde posterior de la tarjeta, detectado para indicar cuándo debe dejar de imprimir la impresora.
EPP (Puerto paralelo ampliado)	Tipo de modo de puerto paralelo desarrollado por Intel para aumentar la velocidad de los puertos.

Continúa en la página siguiente

Glosario (continuación)

Término	Definición
EPROM (Memoria de sólo lectura programable electrónicamente)	Dispositivo de almacenamiento de memoria no volátil basado en microchip que no se puede reescribir. El firmware de muchas impresoras Fargo está almacenado en estos chips, por lo cual es necesario cambiar el chip para realizar una actualización.
Secuencia de escape	Una cadena o carácter de control que indica al procesador que lo que sigue es un comando y no datos.
ESD (Descarga electrostática)	Descarga de electricidad estática (alta tensión, baja intensidad) que puede dañar dispositivos electrónicos.
Ethernet	Sistema para conectar en red una serie de ordenadores a fin de compartir datos o periféricos.
Película	Una hoja transparente, flexible y delgada que se usa para llevar material impregnado de tinta o resina para transferirlo a la tarjeta.
Firmware	Conjunto de instrucciones almacenadas en memoria chip dentro de la impresora que controla los datos funcionales y operativos. Algunos modelos requieren el cambio de chip para realizar las actualizaciones, mientras que algunos firmware se pueden cambiar al realizar una reprogramación desde el PC.
Memoria flash	Dispositivo de memoria no volátil basada en microchip que conserva sus datos cuando se quita la alimentación. Esto permite la reprogramación sobre el terreno de los comandos de la impresora, como las actualizaciones de firmware, sin la necesidad de cambiar chips.
Fuente	Conjunto de caracteres similares en estilo y forma. Las fuentes pueden ser construcciones gráficas o matemáticas, representadas por una serie de puntos o un conjunto de curvas y líneas.
FPGA (Matriz de puertas programable sobre el terreno)	Microchip con circuitos lógicos programables instalados que se ocupa de manipular los datos de forma intensiva y a elevadísimas velocidades que necesita el motor de impresión.

Continúa en la página siguiente

Glosario (continuación)

Término	Definición
Sin margen	Impresión que cubre la superficie completa de la tarjeta.
Gama	Grado de contraste de una imagen o de una pantalla de monitor que se determina por la pendiente de una densidad óptica relativa de una curva característica en relación a una exposición prolongada.
Brillante/Mate	Superficie de acabado suave en comparación con una superficie mate más áspera. Las tarjetas mate de Fargo tienen un índice de superficie (Ra) de aproximadamente 65 micropulgadas, mientras que las brillantes tienen un Ra = 3.
PVC brillante	Tarjeta fabricada con PVC con una superficie de acabado suave (aspereza de superficie de aproximadamente 0 a 10 micropulgadas). Se requiere para impresión con sublimación de tinta directa en la tarjeta.
Interfaz gráfica de dispositivo (GDI)	Estándar de Windows para el protocolo entre los controladores y las aplicaciones y la interfaz de Windows. Una aplicación usa un controlador para convertir los datos al formato necesario para la impresora, pero también para que la interfaz de Windows ejecute los comandos de impresión.
Escala de grises	Graduación a través de los distintos niveles de brillo, de blanco a negro.
Conversión a medio tono	Proceso en la impresión monocromática que simula el tono continuo usando cambios en la distribución de puntos únicos. Al aumentar el número de puntos de un área determinada se aumenta la oscuridad aunque los puntos individuales sigan teniendo el mismo tamaño.
Disco duro	Dispositivo de almacenamiento de alta capacidad de un PC que está compuesto por placas codificables magnéticamente que no se pueden desmontar.
Hardware	Componentes físicos de un sistema, como la impresora, el PC, la fuente de alimentación.
HDP (High Definition Printing™)	El proceso High-Definition Printing imprime imágenes a todo color en una película de transferencia HDP transparente (In™). Luego, la película HDP se fusiona en la tarjeta mediante el calor y la presión con un rodillo caliente. El cabezal de impresión puede generar 256 tonos con una impresión más nítida y una mejor correspondencia de color.

Continúa en la página siguiente

Glosario (continuación)

Término	Definición
Cabezal	Abreviatura de cabezal de impresión.
Disipador de calor	Dispositivo que se usa para disipar el calor hacia el ambiente.
Termosellado	Película resinosa transferida por el cabezal de impresión a la parte posterior de una película de transferencia intermedia HDP para facilitar la adherencia.
HiCo (Alta coercitividad)	El valor de coercitividad de los soportes magnéticos se encuentra comprendido entre 2.500 y 4.000 Oe (ISO 7811-6). La alta coercitividad de Fargo codifica a 2.750 Oe.
HTML (Lenguaje de marcado de hipertexto)	Protocolo estándar que se usa para dar formato a archivos de texto que se usan en un explorador o en Internet.
HTTP (Protocolo de transferencia de hipertexto)	Protocolo estándar mediante el cual los ordenadores pueden transferir datos, y que es compatible con muchas plataformas.
IC (Circuito integrado)	Dispositivo electrónico que contiene muchos circuitos individuales interconectados y colocados dentro de un paquete individual.
ID (Identificación)	Abreviatura de identificación.
IEEE 1284 (Instituto de ingenieros eléctricos y electrónicos 1284)	Método estándar para señalar una interfaz paralela bidireccional en ordenadores personales. Para garantizar la comunicación correcta de la impresora y el resultado de las imágenes, Fargo recomienda un cable de interfaz paralela que cumpla con esta especificación.
Imagen	Conjunto de fotografías o elementos gráficos que componen las características visuales de una tarjeta. También se refiere a la representación digital.

Continúa en la página siguiente

Glosario (continuación)

Término	Definición
Entrada	Cualquier dato o material que se transfiere a la impresora.
Alimentador de tarjetas	Área de la impresora que almacena las tarjetas en blanco, listas para imprimirse.
Medio de transferencia intermedia (InTM)	Material delgado y flexible cubierto con un material de resina hacia el cual el cabezal de impresión transfiere la tinta desde la cinta. Luego, el rodillo de transferencia o caliente transfiere la película a la superficie de la tarjeta.
Opción Invert F-Panel (Invertir panel F):	<p>Se refiere a la capacidad de poder hacer que las áreas claras o blancas de la imagen sean fluorescentes y que los colores oscuros sigan siéndolo en la tarjeta impresa cuando se expongan a la luz ultravioleta. (Nota: se solicitó así porque el color de la tinta fluorescente brilla cuando se le aplica luz oscura. Por defecto, las áreas oscuras de la imagen aparecerán fluorescentes en la tarjeta y a las áreas más claras o blancas no se les aplicará ninguna tinta.)</p> <p>El usuario puede seleccionar la opción Inver F-Panel (Invertir panel F) para que el color negro del diseño aparezca como oscuro en la tarjeta. Esta opción es la recomendada para imprimir fotografías.</p>
ISO	Del griego "iso", que significa "mismo". Se usa para representar los datos de la Organización Internacional de Normalización.
JIS II (Estándar industrial japonés)	Estándar para codificar en una banda magnética proporcionado por la Japan Standards Association. La pista única es tan ancha como las pistas ISO 1 y 2 combinadas y aproximadamente en la misma posición que esas pistas, pero en el anverso de la tarjeta. El nivel de coercitividad es de 600 Oe.
Panel K	Área de una cinta multicolor (por ejemplo, YMCK) que contiene negro resina para la transferencia a la superficie de la tarjeta. También se usa para referirse a la aplicación de preferencia para los elementos impresos en la tarjeta, aquellos que usan panel negro en lugar de un negro de proceso (YMC).
Laminación	Aplicación de una película de sustancia resinosa fusionada por el calor y la presión a la superficie de una tarjeta.
LAN (Red de área local)	Un conjunto de ordenadores conectados por medio de una serie de cables de transferencia de datos para el uso compartido de datos y periféricos.

Continúa en la página siguiente

Glosario (continuación)

Término	Definición
Horizontal	Disposición de un documento que se ve con el eje largo del documento en orientación horizontal.
LCD (Pantalla de cristal líquido)	Dispositivo que contiene un cristal líquido entre dos piezas de película polarizada a través del cual puede pasar luz ambiental o reflejada. Cuando se aplica corriente, la polaridad del líquido cambia y bloquea el paso de la luz, lo que da como resultado un área opaca de la pantalla. Las áreas se disponen de manera tal que formen caracteres.
LED (Diodo de emisión de luz)	Semiconductor que emite luz cuando se le aplica corriente.
Soporte	Referencia genérica a cualquier material al que la impresora pueda transferir una imagen, incluidas tarjetas, cinta y película.
LoCo (Baja coercitividad)	El valor de coercitividad de los soportes magnéticos se encuentra comprendido entre 250 y 600 Oe (ISO 7811-2). La baja coercitividad de Fargo codifica a 300 Oe.
Puerto LPT (Puerto de línea de impresora)	Abreviatura del sistema para puerto paralelo de impresora de PC.
Codificación magnética	Proceso de orientar bits magnéticos sucesivos para producir una cadena de datos en serie.
Banda magnética	Área de la tarjeta con un material ferroso aplicado o impregnado que puede contener datos codificados a través de una serie de cambios de polaridad prescritos.
Pista magnética	Área de banda magnética a lo largo de la tarjeta con un ancho y posición determinados que constituye una pista. Se trata de un área dedicada a una cadena de datos, restringida a reglas de formato específicas. Las normativa ISO especifica tres pistas magnéticas en reverso de una tarjeta. El estándar JIS especifica una pista en el anverso.
Verificación magnética	Proceso para confirmar la correcta codificación magnética. Tras la codificación, la información se vuelve a leer y se compara con la cadena deseada.

Continúa en la página siguiente

Glosario (continuación)

Término	Definición
MB (Megabyte)	Unidad de almacenamiento que equivale a 1.048.576 bytes.
Memoria	Término genérico para cualquier dispositivo que almacena información digital usando un medio magnético o dispositivo de almacenamiento con chip digital.
Menú	Lista descriptiva de títulos encima de funciones anidadas que ayuda a desplazarse a una operación específica. Se encuentran en las aplicaciones informáticas, con los títulos en la parte superior de un conjunto de funciones relacionadas. También se encuentran en el panel de control LCD de la impresora.
Monocromática	Imagen compuesta por un solo color.
Red	Una serie de ordenadores conectados por medio de cables de transferencia de datos para la comunicación y uso compartido de funciones y periféricos.
Oersted (Oe)	Unidad de intensidad de campo magnético llamada así en honor al científico holandés Hans Christian Oersted, quien fundó la ciencia del electromagnetismo.
Compensación	La distancia prescrita entre un punto de referencia y el punto de destino. La compensación en impresión de tarjetas se puede referir a la posición de la imagen en relación con el borde anterior o la distancia del inicio de la codificación magnética a partir del borde anterior de la tarjeta.
Junta tórica	Aro de goma que se usa como sujeción en diversas aplicaciones de unidades de soporte.
SO (Sistema operativo)	Instrucciones instaladas en el disco duro del ordenador que ejecutan operaciones y aplicaciones del equipo. El controlador que se usa para cualquier SO determinado difiere de otras plataformas. Se debe cargar la versión correcta del controlador en la impresora para la interfaz con el SO y la aplicación para imprimir.
Salida	Cualquier producto de la impresora, incluida la imagen de la tarjeta, los datos codificados y la laminación.
Bandeja de salida	Es la parte de la impresora que acepta las tarjetas terminadas.
Barniz	Sustancia similar a la resina que se transfiere a través del cabezal de impresión a la superficie de la tarjeta sobre una imagen de tinta impresa para evitar que se descolore, aumentar

	la durabilidad ante la abrasión y evitar la migración de tinta.
--	---

Continúa en la página siguiente

Glosario (continuación)

Término	Definición
Tarjetas de tamaño superior	Las tarjetas de tamaño superior se usan para una identificación visual más eficaz y se encuentran disponibles en diversos tamaños no estándar. Los más comunes son CR-90 (3,63" x 2,37"/92 mm x 60 mm) y CR-100 (3,88" x 2,63"/98,5 mm x 67 mm).
Sobrelaminado	Material protector transparente u holográfico que aumenta la seguridad y durabilidad de la tarjeta y que se aplica sobre la superficie impresa con un rodillo caliente.
Paralelo	Método de transferencia de datos en que los datos serie se dividen en secciones y se envían simultáneamente a través de cables paralelos para aumentar la velocidad de transferencia.
Puerto paralelo	Toma de comunicación en un dispositivo que permite la transferencia de datos paralela.
PC (Ordenador personal)	Dispositivo electrónico independiente y programable que almacena, recupera y procesa datos. Está formado por una unidad central de procesamiento (CPU), un ratón, un teclado y una pantalla.
PCB (Tarjeta de circuitos impresos)	Placa rígida de varias capas donde se conectan elementos electrónicos, ya sea a través de la tarjeta o sobre su superficie.
Exfoliación	La retirada de una película o cinta de la superficie de una tarjeta (en un ángulo perpendicular) para asegurar una transferencia adecuada y luego, su separación de la superficie de la tarjeta.
Barra de exfoliación	Barra de la sección de laminado que sostiene la película en la posición correcta y proporciona un ángulo de exfoliación adecuado.
Periférico	Cualquier dispositivo conectado de manera externa a un PC. Generalmente comparten el mismo cable de datos o puerto que una impresora y pueden ser la causa de problemas de comunicación.

Continúa en la página siguiente

Glosario (continuación)

Término	Definición
Rodillo de presión	Rodillo de giro libre (no conducido) que prensa la tarjeta contra el rodillo de alimentación para garantizar la fuerza normal de tracción necesaria.
Píxel	Abreviatura de elemento de imagen. Es el elemento más pequeño de una imagen.
Platina	Rodillo de goma dura que conduce el soporte a través de la impresora y lo sostiene por el reverso durante la impresión o la laminación.
PET	Abreviatura de poli etilén tereftalato, llamado generalmente, poliéster. Las hojas de PET se laminan con hojas de PVC para producir tarjetas compuestas de aceptación térmica.
Puerto	Interfaz de comunicación, serial o paralela, que se usa para la transferencia de datos. Puede ser USB y Ethernet.
Sobrelaminado PolyGuard	Material de poliéster de 1 ó 0,6 milésimas de pulgada de grosor que aumenta la seguridad y durabilidad de la tarjeta y que se aplica sobre la superficie impresa con un rodillo caliente. Se encuentra disponible en formato transparente o con imágenes de seguridad de tipo holográfico incorporadas.
Vertical	Disposición de un documento que se ve con el eje largo del documento en orientación vertical.
Potenciómetro	Resistencia electrónica con un valor de resistencia variable que se puede definir de forma mecánica.
Controlador de impresión	Utilidad de software que sirve como interfaz entre la impresora y la GDI (Interfaz gráfica de dispositivos) de Windows y que hace que las funciones de la impresora estén disponibles a través de la aplicación de software. También proporciona información de formato para la conversión del archivo de impresión, incluidos todos los comandos necesarios de escape o función.
Trabajo de impresión	Archivo de una o más tarjetas para que imprima la impresora, incluidos datos de imagen y funciones de la impresora, que se transmiten a través de la interfaz paralela y a veces se almacenan temporalmente en el búfer y el spooler de impresión.
Servidor de impresión	Dispositivo que se usa para conectar y controlar una impresora en una red.

Continúa en la página siguiente

Glosario (continuación)

Término	Definición
Cabezal de impresión	Dispositivo de una impresora que produce la imagen en el soporte.
PVC	Abreviatura de policloruro de vinilo, llamado generalmente, vinilo. El PVC es el componente de la película receptora de tinta de 0,002" de grosor, transparente, que se encuentra en la superficie de las tarjetas de identificación y es el componente principal del centro de las tarjetas de identificación.
Cola	Secuencia de archivos o conjuntos de datos a la espera de su transmisión o procesamiento.
Tarjeta de proximidad	Las tarjetas de proximidad permiten el acceso y seguimiento al usar tecnología sin contacto, generalmente mediante la comunicación a través de una antena incorporada.
Codificador de tarjetas de proximidad	El codificador de tarjetas de proximidad de FARGO utiliza un lector HID ProxPoint® Plus instalado en la estación de acoplamiento de tarjetas electrónicas de la impresora/codificadora. ProxPoint es un dispositivo de "sólo lectura" que genera una señal Wiegand que se convierte a RS-232 mediante un CVT-2232 de Cypress Computer Systems. Las aplicaciones informáticas pueden leer la información de las tarjetas HID de proximidad por medio de una señal RS-232 a través de un puerto DB-9 dedicado que se encuentra en la carcasa de la impresora y está identificado como "Prox" (de proximidad).
RAM (Memoria de acceso aleatorio)	Dispositivo de almacenamiento para conservar información digital temporalmente a fin de facilitar su procesamiento.
Rasterización	Proceso de convertir los elementos de una imagen en un mapa de bits para imprimirlos.
Reiniciar	Desconectar y conectar la alimentación de la impresora de modo que se restablezca y se reinicie.
Registro	Calidad de la alineación de las imágenes de color primario separadas: YMCK.
Resina	Material semisólido.

Continúa en la página siguiente

Glosario (continuación)

Término	Definición
Resolución	Número de píxeles individuales de una imagen, tomados sobre una longitud determinada y que se usan para indicar la nitidez de la imagen y su nivel de detalle. El número de píxeles en el cabezal de impresión determina la resolución de la impresora Fargo.
RFI (Interferencia de radiofrecuencia)	Ondas electromagnéticas emitidas por cables o dispositivos electrónicos con protección deficiente que interfieren en el funcionamiento o transferencia de datos de otro dispositivo.
RFID (Identificación de radiofrecuencia)	Se trata del modo de transmitir información por radiofrecuencia. Los datos se envían desde un transceptor RFID a una etiqueta RFID (que va integrada en una cinta de resina).
RGB (Rojo/Verde/Azul)	Los tres colores primarios del modelo aditivo o de luminosidad. Las combinaciones de estos tres colores pueden producir prácticamente todos los colores del espectro que los humanos pueden detectar. Los monitores de los ordenadores funcionan con un modelo RGB.
Cinta	Película impregnada de tinta que se usa para la impresión a color.
Cable plano	Cables paralelos que se mantienen unidos de manera plana en una fila mediante aislamiento plástico.
RibbonTraq	Método de Fargo Electronics con el que se colocan marcas similares a las de un código de barras en el área de transición entre los paneles de color. Estas marcas están diseñadas para que un sensor reflectivo las detecte a fin de identificar el tipo de cinta y su posición.
Número de RMA (Número de autorización de devolución de productos)	Número proporcionado por el Servicio de asistencia de FARGO que autoriza al usuario a devolver productos para su reparación o reembolso.
Rodillo	Elementos de la impresora que se usan para transportar el medio y que consisten de un eje de acero giratorio (para la cinta) o un eje de acero giratorio con un cilindro de goma instalado en su punto medio (para mover las tarjetas).
RS-232	Estándar de interfaz establecido en 1969 por la Electronic Industries Association relativo a la conexión de periféricos de

	ordenadores.
--	--------------

Continúa en la página siguiente

Glosario (continuación)

Término	Definición
Saturación	Medida del grado de color, a partir de gris, con el mismo brillo.
Autocomprobación	Archivo de impresión predeterminado que se usa para confirmar la operación de la impresora y que se envía generalmente desde la impresora o que se almacena en la memoria de la impresora.
Sensor	Dispositivo electromecánico/electro-óptico que se usa para indicar un cambio en el estado de la impresora, como cuando una tarjeta llega a cierta posición.
Comunicaciones en serie	Transferencia de datos, de un bit a la vez en orden secuencial, usando un solo cable.
Interfaz serie	Puerto de entrada/salida D con 9 patillas de la impresora, que se usa para comunicación en serie con el PC en sistemas operativos AS400 o para la codificación de tarjetas electrónicas.
SIMM (módulo de memoria en línea simple)	Arreglo de chips de memoria conectado a una tarjeta de circuitos impresos que se instala en una ranura de la tarjeta principal.
Simplex	Impresión por una sola cara.
Tarjeta inteligente	Las tarjetas inteligentes poseen circuitos informáticos incorporados que contienen un chip de memoria o un chip de microprocesador. Existen diversos tipos de tarjetas inteligentes: Memoria, Contacto, Sin contacto, Híbridas (Twin), Combinadas (Doble interfaz), Proximidad y Cercanía.
Software	Instrucciones almacenadas en la memoria de un ordenador que dirigen la computadora para que realice ciertas tareas y funciones.
Spooler	Aplicación informática que permite el envío de los trabajos de impresión.

Continúa en la página siguiente

Glosario (continuación)

Término	Definición
Spooling	En lugar de enviar un trabajo de impresión directamente a la impresora, el trabajo se escribe en el disco de modo que el usuario pueda acceder a la aplicación con mayor rapidez mientras Windows se encarga de imprimir en segundo plano.
SS (Indicador de inicio)	Carácter que denota el fin de una cadena de datos magnéticos.
Apilador	Dispositivo que mueve las tarjetas terminadas a la columna de salida ordenándolas por "Primero en entrar, primero en salir".
Motor paso a paso	Motor cuyo eje gira a pasos discontinuos en lugar de hacerlo continuamente.
Cadena	Secuencia de caracteres que forma una línea de datos.
Montaje en superficie	Método para montar circuitos sobre la superficie de una placa de circuitos, instalados en almohadillas de soldadura y no a través de orificios en la placa.
Protector de sobretensión	Dispositivo electrónico colocado en serie con el suministro de alimentación de la impresora, que evita que la impresora se dañe en caso de una subida de tensión y corriente eléctrica fuera de los parámetros normales.
Caja de conmutadores	Dispositivo electromecánico al que un usuario puede conectar varios dispositivos periféricos al puerto paralelo simultáneamente, usando el conmutador de selector para designar el puerto activo.
TAC	Tarjetas de compuestos de aceptación térmica. Tarjetas producidas mediante la laminación de hojas de PVC con hojas de PET para una mejor resistencia a la distorsión térmica. Tarjetas Ultra III.
Archivo temporal	Archivo temporal generado automáticamente por Windows para almacenar la información de un documento activo. Windows debe eliminar estos archivos cuando se cierra la aplicación.
Impresión de prueba	Archivo almacenado o generado a través de Windows y enviado a la impresora para probar su funcionalidad básica.
Termistor	Resistencia electrónica ubicada en el cabezal de impresión con un valor de resistencia que varía según el calor al cual se expone.

Continúa en la página siguiente

Glosario (continuación)

Término	Definición
Termopar	Dispositivo para medir la temperatura usando la conexión de dos cables de metales diferentes que producen un voltaje cuando se calientan, el cual varía proporcionalmente con la temperatura.
Sobrelaminado de película fina	Material de resina de 0,25 milésimas de pulgada de grosor que aumenta la seguridad y durabilidad de la tarjeta y que se aplica sobre la superficie impresa con un rodillo caliente. Se encuentra disponible en formato transparente o con imágenes de seguridad de tipo holográfico incorporadas.
Through-hole	Método para montar circuitos en el que los conductores pasan a través de agujeros en la placa de circuitos y se sueldan en la cara opuesta.
Tiempo de espera agotado	Interrupción de un trabajo de impresión que se produce cuando una función no se lleva a cabo dentro del tiempo asignado por el sistema operativo.
TOF (Inicio de formulario)	Borde anterior de la tarjeta mientras se desplaza por la impresora.
Pista	Área de una banda magnética que contiene la cadena magnética de datos.
Resolución de problemas	Proceso de investigar y determinar la causa de un problema.
TrueType (TT)	Formato de fuente que produce cada carácter usando una ecuación matemática, en lugar de una representación gráfica, lo cual proporciona una imagen mucho más nítida y clara.
UltraCard	La marca de tarjetas de FARGO con la superficie brillante adecuada que es recomendable utilizar con las impresoras FARGO. Está fabricada en PVC.
UltraCard III	La marca de tarjetas de FARGO con la superficie brillante adecuada que es recomendable utilizar con las impresoras FARGO. Está fabricada en PVC y PET para prevenir la distorsión del calor.
Actualizar	Proceso de instalar una nueva versión de software o firmware para implementar nuevos cambios a los códigos de comando y procedimientos de la impresora.

Continúa en la página siguiente

Glosario (continuación)

Término	Definición
UPS (Fuente de alimentación ininterrumpida)	Fuente de alimentación de CA, generalmente proporcionada por baterías, que suministra alimentación temporal al PC o la impresora durante una interrupción de tensión.
USB (Bus serie universal)	Interfaz de comunicación serial de 1,5M/seg (12Mbit/seg) que puede dar soporte a 127 dispositivos distintos que consiste de 4 cables: alimentación, tierra, entrada de datos y salida de datos.
Memoria virtual	Técnica utilizada por Windows cuando la memoria chip se agota, en la que los datos se escriben en el disco duro para conservarlos temporalmente y dar soporte a las operaciones de Windows.
Arruga	La aparición en la imagen de la tarjeta de líneas onduladas o arqueadas, ya sea de color o claras, causada por una tensión inadecuada de la película o la cinta.
YMC	Designación de cintas de color por parte de los paneles de color en el orden en que se imprimen: Amarillo (Y), Magenta (M), Cian (C).
YMCK	Designación de cintas de color por parte de los paneles de color en el orden en que se imprimen: Amarillo (Y), Magenta (M), Cian (C) y Negro (K).
YMCKH	Designación de cintas de color por parte de los paneles de color en el orden en que se imprimen: Amarillo (Y), Magenta (M), Cian (C), Negro (K) y Termosellado (H).
YMCKK	Designación de cintas de color por parte de los paneles de color en el orden en que se imprimen: Amarillo (Y), Magenta (M), Cian (C), Negro (K) y Negro (K) (el segundo K se utiliza sólo para impresiones de color negro en reverso).
YMCKO	Designación de cintas de color por parte de los paneles de color en el orden en que se imprimen: Amarillo (Y), Magenta (M), Cian (C), Negro (K) y Barniz (O).
YMCKOK	Designación de cintas de color por parte de los paneles de color en el orden en que se imprimen: Amarillo (Y), Magenta (M), Cian (C), Negro (K), Barniz (O), Negro (K) (se utiliza sólo para impresiones de color negro en la cara posterior).

YMCFK	Designación de cintas de color por parte de los paneles de color en el orden en que se imprimen: Amarillo (Y), Magenta (M), Cian (C), Fluorescente y Negro (K).
-------	---